

Dialog 4425 IP Vision

BusinessPhone-kommunikationsplattform

Användarhandbok



SV/LZTBS 180 345 R1A
© Ericsson Enterprise AB 2005

Innehåll

Välkommen	4
Beskrivning	6
Säkerhetsinstruktioner	15
Starta telefonen – Logga in/ut	16
Inkommande samtal	23
Utgående samtal	25
Samtalslista	32
Under samtal	36
Vidarekoppling	42
Frånvaroinformation	48
Brevlådesystem	52
Integrerad telefonbok	62
Systemtelefonbok	67
Grppfunktioner	69
Andra användbara funktioner	74
Skriv text	81
Inställningar	83
Tillbehör	96
Webbserver	100
WAP-tjänster	107
Praktiska tips	112
Installation	113
Felsökning	124
Ordlista	125
Register	127

Välkommen

Välkommen till användarhandboken för Dialog 4425 IP Vision i BusinessPhone-kommunikationsplattformen från Ericsson. Kommunikationsplattformen består av BusinessPhone Compact, BusinessPhone 50, BusinessPhone 128i och BusinessPhone 250.

Funktionerna som beskrivs i denna användarhandbok gäller för version 8.0 och uppåt av BusinessPhone-kommunikationsplattformen. Vissa av dem kanske inte fungerar i tidigare versioner av systemet, och/eller skyddas av ett maskinvarulås som måste köpas separat.

I användarhandboken beskrivs funktionerna i BusinessPhone-kommunikationsplattformen och Ericsson Dialog 4425 IP Vision med standardprogrammering. Din telefon kan vara programmerad på ett sätt som skiljer sig från dessa beskrivningar. Kontakta systemadministratören om du behöver hjälp.

Den senaste version av användarhandboken kan hämtas från:
<http://www.ericsson.com/enterprise/>

Obs! *Dialog 4425 IP Vision är en IP-telefon som följer standarden H.323, dvs. den kan endast användas i ett lokalt nätverk (LAN) som kan hantera den här typen av telefon.*

Dialog 4425 IP Vision stöder DHCP (Dynamic Host Configuration Protocol) för fastställning av IP-adresser. Kontakta systemadministratören om inte DHCP stöds i det lokala nätverket..

Copyright

Med ensamrätt. Ingen del av denna handbok får återges, lagras eller överföras i någon form eller på något sätt, elektroniskt eller mekaniskt, inklusive fotokopiering och inspelning, utan uttryckligt skriftligt medgivande från utgivaren förutom i enlighet med följande villkor.

Om denna handbok görs tillgänglig på Ericsson-media, ger Ericsson tillstånd att denna fil får laddas ner och kopior av dess innehåll får skrivas ut endast för privat bruk och inte för återdistribution. Ingen del av denna handbok får ändras, modifieras eller användas kommersiellt. Ericsson ansvarar inte för skador som uppstått på grund av att en ogiltigt modifierad eller ändrad publikation används.

Garanti

ERICSSON LÄMNAR INGA SOM HELST GARANTIER GÄLLANDE DETTA MATERIAL, INKLUSIVE, MEN UTAN BEGRÄNSNING TILL, GARANTIER AVSEENDE PRODUKTENS ALLMÄNNA LÄMPLIGHET OCH LÄMPLIGHET FÖR ETT SÄRSKILT ÄNDAMÅL. Ericsson ansvarar inte för fel i materialet eller för skador i samband med eller till följd av anskaffandet eller användningen av detta material.

Konformitetsdeklaration

Ericsson Enterprise AB, S-131 89 Stockholm, förklarar härmed att denna telefon uppfyller de grundläggande kraven och andra tillämpliga regler i R&TTE-direktivet 1999/5/EC.

Mer information finns på: <http://www.ericsson.com/sdoc>



Beskrivning

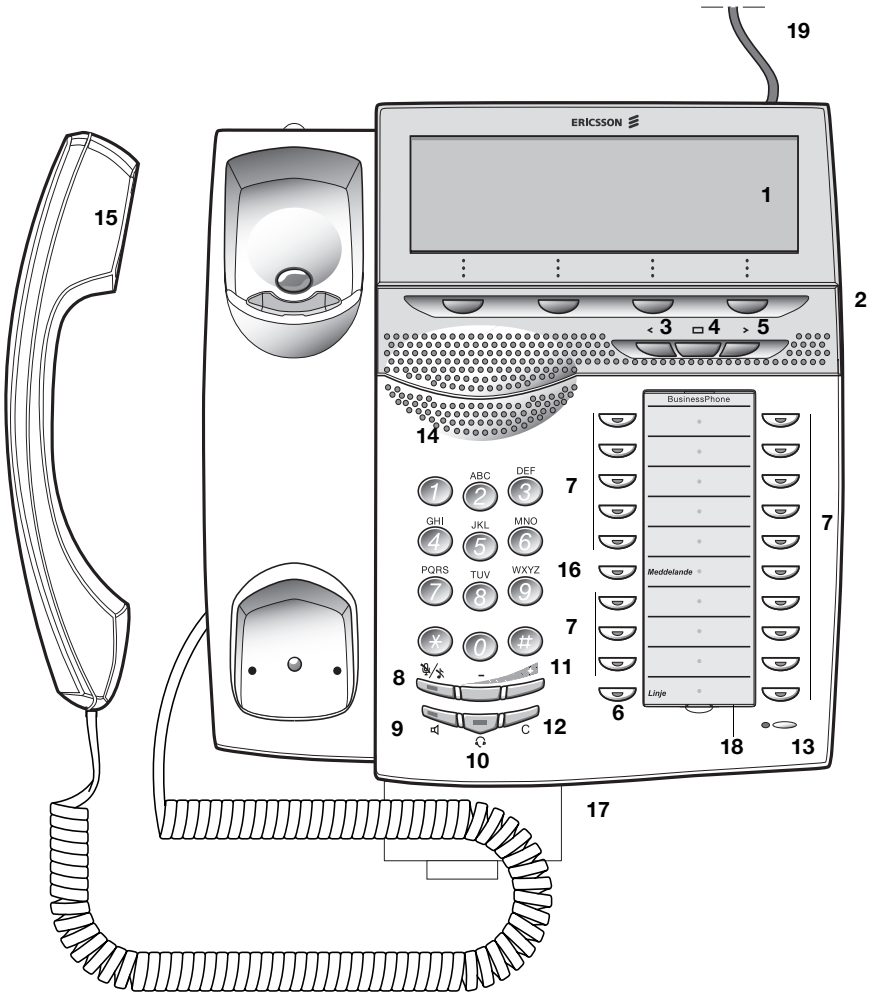

- 1 Grafiskt teckenfönster**
320x80 pixlar. Lutningsbar. Se avsnittet "[Information i teckenfönstret](#)" på sidan 10.
- 2 Menyknappar**
Funktionerna beror på trafikstatus. Uppmanas du att "**(se teckenfönstret)**" ska du trycka på menyknappen under namnet på den funktion du vill använda.
- 3 Navigeringsknapp, vänster**
För att flytta ett steg åt vänster.
 - a. För att flytta ett steg åt vänster i den övre menyn.
 - b. I WAP-tjänster används den här knappen för att gå till föregående sida. Se avsnittet "[WAP-tjänster](#)" på sidan 107.
- 4 Navigeringsknapp, startsida**
 - a. För att återgå till startsidan (viloläge). Du kommer alltid till startsidan när du trycker på den här knappen, oavsett i vilken meny du befinner dig.
 - b. I WAP-tjänster; om du trycker på knappen en kort stund, återgår du till WAP-hemsidan. Se avsnittet "[WAP-tjänster](#)" på sidan 107.
- 5 Navigeringsknapp, höger**
För att flytta ett steg åt höger.
- 6 Linje**
Inleder eller tar emot samtal.
- 7 Programmerbara knappar**
För lagring av nummer och programmering av funktioner. Kan programmeras som namnvalsknappar, funktionsknappar etc. Se avsnittet "[Programmerbara knappar](#)" på sidan 84.
- 8 Sekretess**
 - Aktiverar och avaktiverar mikrofonen under samtal. Se avsnittet "[Sekretess](#)" på sidan 37.
 - För att stänga av ringsignalen i viloläge eller när det ringer. Se avsnittet "[Tyst uppringning](#)" på sidan 93.
- 9 Högtalare på/av**
För att sätta på/stänga av högtalaren så att handsfree-anslutningar kan göras. Se avsnittet "[Under samtal](#)" på sidan 36.
- 10 Headset-knapp**
Se avsnittet "[Headset \(tillval\)](#)" på sidan 97.

- 11 Volymkontroll**
- Justerar lurens och högtalarens ringvolym och inkommande talvolym.
 - Mellanslag/backsteg i skrivläge.
- 12 C-knapp**
För att avsluta samtalet, eller nollställa teckenfönstret vid programmering.
- 13 Mikrofon**
- 14 Högtalare**
- 15 Lur med funktion för hörselskadade**
- Obs! Lurens högtalardel kan dra till sig små metallobjekt.*
- 16 Meddelande**
Meddelandeknapp. Tryck på knappen för att hämta meddelandet. Se avsnittet "[Öppna brevlådan](#)" på sidan 54.
- 17 Utdragsskiva för snabbåtkomst (tillval)**
Se avsnittet "[Utdragsskiva \(tillval\)](#)" på sidan 99.
- 18 Beteckningskort**
Använd Designation Card Manager för att tillverka och skriva ut dina egna beteckningskort. Designation Card Manager finns på cd-skivan Telefonverktygslåda för BusinessPhone-kommunikationssystem som är en del av Snabbguiden.
- 19 Anslutning för nätadapter**
Se avsnittet "[Installerera kablar](#)" på sidan 116.
- 20 Knappsats**
På den extra knappsatsen finns 17 programmerbara knappar. Upp till fyra knappsatser kan anslutas. Se avsnittet "[Knappsats](#)" på sidan 96.

Lampindikeringar

Knapplamporna på telefonen ger olika signaler för trafikstatus på utgående samtal eller funktion.



Släckt lampa

Funktionen är inte aktiv.



Lyser med fast sken

Funktionen är aktiv, övervakad anknötning eller linje är upptagen, avlyssnat meddelande.



Snabbt blinkande lampa

Ett inkommande samtal till övervakad anknötning, linje eller till egen anknötning, nytt meddelande.



Lyser med korta avbrott

Pågående samtal.

Information i teckenfönstret

I det grafiska teckenfönstret får du hjälp med att handhava telefonen via steg-för-steg instruktioner.

I teckenfönstrets fält finns följande information:

- Högst upp visas flikfältet, vilket används för att indikerar den flik som användaren valt med hjälp av navigeringsknapparna.
- Mittområdet är indelat i flera fält, i vilka visas:
 - tid och datum
 - användarnamnet och anknyningsnummer,
 - ikoner och en volymindikator
 - trafikstatus eller **temperatur** (om en temperatursensor är ansluten till systemet)
 - Uppringt nummer och namn för interna samtal
 - Uppringt nummer för externa samtal
 - Uppringande nummer och namn för interna och externa samtal *)
 - Tilläggsinformation som t.ex. frånvarorsak, vidarekopplingsläge etc. kan visas istället för uppringande/ uppringt namn och nummer.

Om [funktionen för SOS-samtal](#) är aktiverad, visas texten: 'Slå xxx för SOS-samtal'.

- På raden längst ner visas text tillhörande menyknapparna.

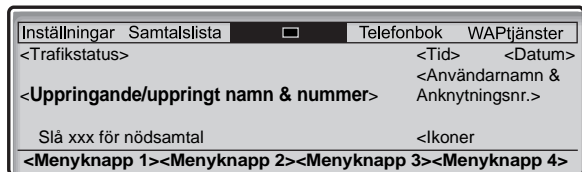

Om informationen slutar med tre punkter (...), betyder det att systemet arbetar eller väntar på åtgärd från dig. Om informationen slutar med ett utropstecken (!), betyder det att vidare åtgärd inte är möjlig.

*) Om numret för ett externt inkommande samtal visas beror på nätverket. Även om det kan levereras av nätverket, kan det hända att den uppringande part har spärrat sitt nummer för visning. I sådant fall visas endast 'Inkommande...'. i teckenfönstret. Om ett namn för den externt uppringande part finns i systemet, visas även det i teckenfönstret. (Hör med systemadministratören om denna funktion för namnpresentation för externa samtal kan användas i ert system).

Symboler i teckenfönstret

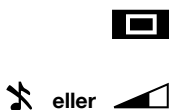

Hem

Startsida (viloläge).

Tyst uppringning (a) eller nivåindikator (b)

Visas på samma position

a) Tyst uppringning har aktiverats. Ringsignalen är avstängd.

b) Indikerar ringvolymen.



Nytt obesvarat samtal

Indikerar nytt/nya obesvarat/obesvarade och inte avlyssnat/avlyssnade inkommande samtal. Siffran bredvid symbolen visar hur många gånger denna person har försökt att ringa till dig.



Obesvarat samtal

Indikerar obesvarat/obesvarade men avlyssnat/avlyssnade inkommande samtal. Siffran bredvid symbolen visar hur många gånger denna person har försökt att ringa till dig.



Inkommande samtal

Indikerar ett besvarat inkommande samtal i samtalslistan.



Utgående samtal

Indikerar ett utgående samtal i samtalslistan.



Rullningslist

Om en lista, t.ex. din telefonkatalog eller en lista med flera menyalternativ är för lång för att kunna visas i teckenfönstret, visas en rullningslist som en indikator.



Markerad alternativknapp

Om en alternativknapp är markerad, har respektive alternativ valts.



Omarkerad alternativknapp

Detta innebär att respektive alternativ inte valts.



Meddelande.

Indikerar att ett meddelande väntar.



Åtkomstvarning.

Blinkar när åtkomst till systemtjänsterna är reducerad (nätverksberoende).



Headset som standard

Indikerar att telefonen är konfigurerad så att inkommande och utgående samtal kopplas till headset när du besvarar eller ringer samtal utan att lyfta luren.



Upp

Bläddra uppåt eller åt vänster i menyn.



Ner

Bläddra nedåt eller åt höger i menyn.

Menystruktur

Den tillgängliga IP-specifika telefonen och nätverksfunktioner kan komma åt via menyerna. I detta avsnitt visas strukturen för varje meny som kan väljas på menyn Startsidan.



Använd navigeringsknapparna för att gå till menyerna Inställningar, Samtalslista, Telefonbok eller WAP-tjänster.

När du har valt en meny med navigeringsknapparna:



Tryck på en menyknapp för att välja ett alternativ (se teckenfönstret).

Obs! Eftersom Dialog 4425 IP Vision kan användas i olika nätverk, kan det hända att vissa funktioner inte fungerar i ditt system.

Meny högst upp

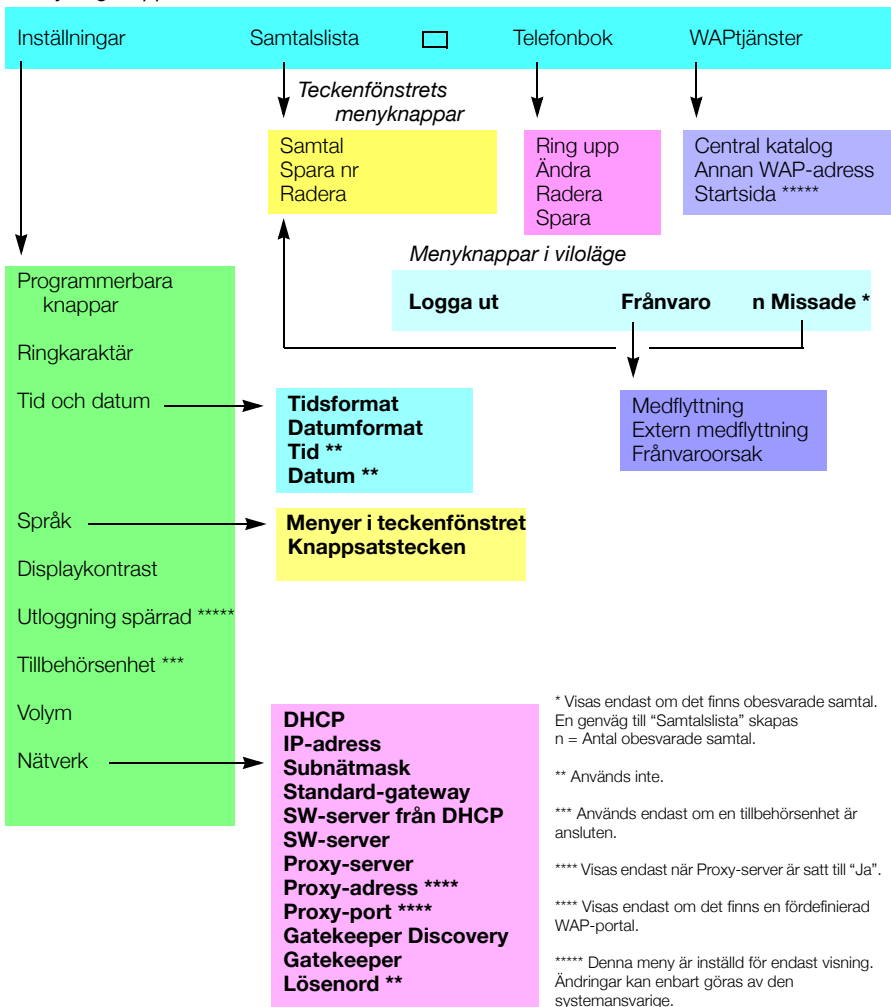

Toner och signaler

Tonerna hörs i luren.

Kopplingston

(Systemet är redo, du kan slå önskat nummer)



Särskild kopplingston

(Systemet är redo, du kan slå önskat nummer. Telefonen är vidarekopplad)



Rington

(Ringsignal skickas till den uppringda telefonen)



Upptagetsignal

(Det uppringda numret är upptaget)



Ton för nummer som inte nås

(Det uppringda numret kan inte nås för tillfället eller har inte någon abonnent)

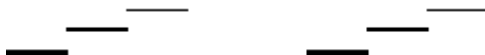

Ton för väntande samtal



Spärrton

(Kopplingsmöjligheter saknas p.g.a. överbelastat nät eller för att det uppringda numret är spärrat)



Verifieringston

(Bekräftar att den beställda funktionen har kopplats in)



Inbrytningston

(Skickas till samtliga parter vid inbrytning)



Ringsignaler skickas från telefonen.

Intern ringsignal



Extern ringsignal



Signal för automatisk återuppringning



Obs! I den här handboken beskrivs standardsystemets toner och ringsignaler. Lokala avvikelser kan förekomma.

Säkerhetsinstruktioner

När telefonutrustningen används ska alltid säkerhetsåtgärder vidtas för att minska risken för brand, elektrisk stöt och personskador. Vänligen observera följande:

- **Använd inte denna produkt nära vatten, t.ex. nära ett badkar, tvättställ, diskho o.dyl. eller i en fuktig källare eller nära en simbassäng.**
- **Undvika att använda en telefon (gäller ej trådlös telefon) under åskväder. Det föreligger en liten risk för elektrisk stöt via blixtnedslag.**
- **Använd inte telefonen för att rapportera en gasläcka i närheten av läckaget.**

Telefonen kan strömförsörjas via det lokala nätverket eller från en nätadapter.

- **Använd endast anpassade nätadapterar som visas nedan eller en adapter som godkänts av återförsäljaren.**

<i>Ericssons produktnummer</i>	<i>Märkdata</i>	<i>Leverantör</i>	<i>Leverantörens produktnummer</i>
RES 141 312/1	20VA 230V/24V	Toroid, Sverige	HBP 90120
RES 141 314/1	20VA 230V/24V	Toroid, Sverige	HBP 90220 (för Storbritannien, Hong Kong, Singapore)
RES 141 315/1	20VA 120V/24V	Jameco, USA	AC2410F1 (modellnummer ADU240100)

Starta telefonen – Logga in/ut

Alla systeminställningar för IP-telefonen måste konfigureras av den systemansvarige innan du kan använda telefonen.

När detta är klart och telefonen kopplats in i det lokala nätverket (LAN), startar telefonens uppstartsrutin automatiskt när den ansluts till elnätet.

Obs!

Telefonen fungerar inte vid strömavbrott. Efter ett strömavbrott startar telefonen om automatiskt. Om telefonen är lösenordsskyddad måste du logga in för att kunna använda den igen.

Återställa telefonen

Följ anvisningarna nedan för att återställa telefonen om den inte fungerar på rätt sätt. Även samtalslistan raderas när telefonen återställs. När återställningen är klar måste du logga in på telefonen igen för att kunna använda den.



Håll dessa knappar nedtryckta samtidigt i minst en sekund för att återställa telefonen.

Starta telefonen

Anslut telefonen till det lokala nätverket.

Se installationsavsnittet, "Installera kablar" på sidan 116.

Om en extern nätadapter används:

Anslut adaptorn till nätuttaget och adapterkontakten till "STRÖM"-uttaget på telefonens undersida.

Se installationsavsnittet, "Installera kablar" på sidan 116.

Efter några sekunder tänds Headset-knapplampan och lyser i cirka fem sekunder. Därefter visas följande i teckenfönstret:

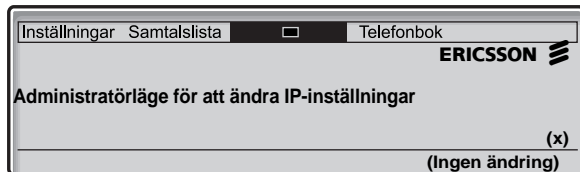

x representerar en timer som räknar ner i sekunder. Om ingen knapp trycks ned under denna tidsperiod, väljs "ingen ändring" automatiskt.

Obs! Administratörläget används för att ändra telefonens IP-inställningar. Ändringar i administratörläget ska göras av den systemansvarige.

Om du vill använda tidigare sparade inställningar, kan du snabba upp proceduren genom att trycka på högtalarknappen.

Nu informeras du i teckenfönstret att telefonen ansluter till servern och att programvaran läses in. Detta tar cirka 15 sekunder. Du kan logga in när telefonen har slutfört en självtest.

Programuppdatering

Om den systemansvarige lagt ut en ny programversion för din IP-telefon på det lokala nätverket, visas eventuellt följande i teckenfönstret:

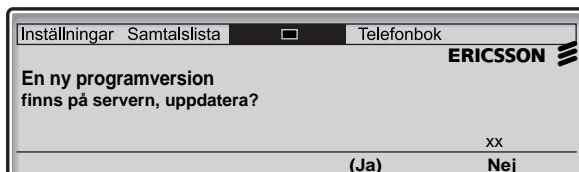
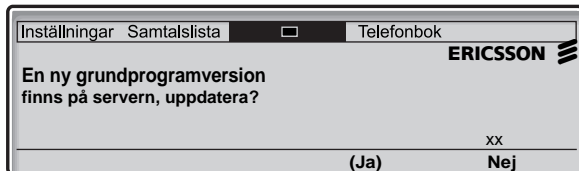

xx representerar en timer som räknar ner i sekunder. Om ingen knapp trycks ned under denna tidsperiod (cirka 60 sekunder), väljs "Ja" automatiskt. Du kan snabba upp proceduren genom att trycka på högtalarknappen.

(Ja) Tryck för att uppdatera programvaran (=Ja).

Programmerladdningen tar cirka 30 sekunder, därefter fortsätter uppstartsrutinen automatiskt.

***Obs!** Det är viktigt att du inte bryter strömmen till telefonen när den nya programvaran laddas ner och sparas. Om strömmen bryts måste programvaran laddas ner på nytt.*

Om du vill fortsätta använda tidigare lagrade inställningar:

Nej Tryck för att använda befintlig programversion (=Nej).

Logga in

Följande alternativ finns:

- 1 Du kan logga in och ut telefonen. Detta är det vanligaste alternativet.
- 2 Telefonen är alltid inloggad med ett standardnummer. Du kan inte logga in eller ut. Det här alternativet kan användas för telefoner i konferensrum, receptioner etc.
- 3 Telefonen är, som i alternativ 2, alltid inloggad med ett standardnummer, men du kan logga in med ditt anknytningsnummer och få personliga kategorier.

Alternativ 1

Inloggningsmenyn visas:

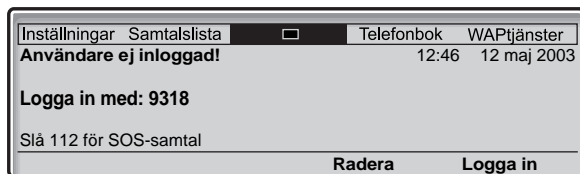

Obs! Dialog 4425 IP Vision drivs via det lokala nätverket eller med en extern 24 volts nätadapter som tillval. Den extra nätadaptern behövs inte om telefonen drivs via det lokala nätverket. Det lokala nätverket (eller den externa nätadaptern) måste anslutas till telefonen innan den används. IP-telefonen fungerar inte utan ström.

Om funktionen för SOS-samtal är avaktiverad, visas inte texten **Slå 112 för SOS-samtal**. Numret för SOS-samtal kan variera från land till land.



Logga in

Ange ditt anknytningsnummer och tryck (se teckenfönstret).

Om du loggat in på denna telefon tidigare visas anknytningsnumret som du använde då. I så fall behöver du inte ange ditt anknytningsnummer. Tryck bara på Logga in för att gå vidare.

Om inte ett lösenord krävs, visas ditt anknytningsnummer och du kan börja använda telefonen:



För användarnamnet och anknyningsnumret används en eller två rader. Namnet kan bestå av högst 20 tecken. Om namnet är för långt (mer än 20 tecken) och ett mellanslag ingår (t.ex. familjenamn - mellanslag - förnamn), visas bara det första tecknet efter mellanslaget.

Temperatur visas endast om en temperatursensor är ansluten till systemet.

Följande visas i teckenfönstret om lösenord krävs:

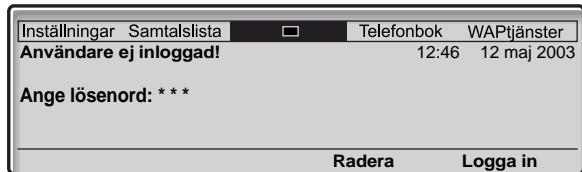

Logga in

Ange ditt lösenord och tryck (se teckenfönstret).

Kontakta den systemansvarige om du inte känner till ditt lösenord eller anknyningsnummer, eller om något annat än inloggningsskärmen visas.

När inloggningen är klar visas följande skärm:



Obs! Denna skärm motsvarar teckenfönstret när telefonen är klar att ringa eller ta emot samtal etc. (normalläge). Ibland finns det nya programversioner. Mer information finns i avsnittet "[Programuppdateringar](#)" på sidan 114.

Logga in med ett annat anknyningsnummer

Om du loggat in på denna telefon tidigare visas anknyningsnumret du använde då.

Så här raderar du visat nummer:



Logga in

Ange ditt anknyningsnummer och tryck (se teckenfönstret).



Logga in

Ange ditt lösenord och tryck (se teckenfönstret).

Så här rätta du till en felaktig inmatning:

Radera

Tryck (se teckenfönstret).

Alternativ 2

Följande vilolägesmeny visas och telefonen är klar för bruk.

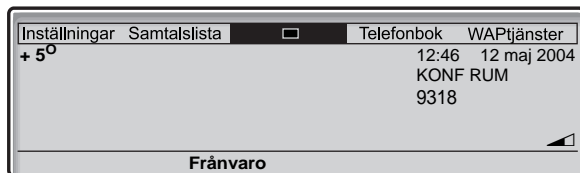

Obs! Det går inte att logga ut när telefonen programmerats enligt detta alternativ.

Alternativ 3

Följande vilolägesmeny visas. Du kan logga in med ditt anknyningsnummer och få personliga kategorier.

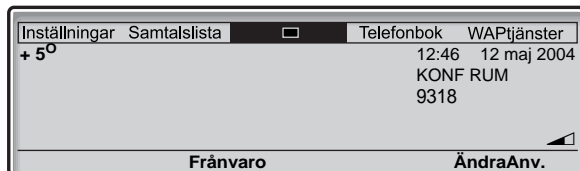

ÄndraAnv.



Tryck (se teckenfönstret).

Knappa in ditt anknyningsnummer.

Logga in

Tryck för att logga in (se teckenfönstret).

Om inte ett lösenord krävs, visas ditt namn och anknyningsnummer och du kan börja använda telefonen.

Om ett lösenord krävs:



Ange ditt lösenord.

Logga in

Tryck för att logga in (se teckenfönstret).

I teckenfönstret visas ditt namn och anknyningsnummer och du kan börja använda telefonen.

Obs! Telefonen är automatiskt utloggad under natten och loggas därefter in igen med standardnumret.

Logga ut

Logga ut

Tryck för att logga ut (se teckenfönstret).

Du uppmanas att bekräfta åtgärden.

Ja

Tryck för att bekräfta.

Utloggningsskärmen visas.

Inkommande samtal

Vid inkommande interna samtal ljuder ringsignalen och linjeknappen blinkar.

Besvara samtal

Vid ett inkommande samtal visas följande i teckenfönstret:

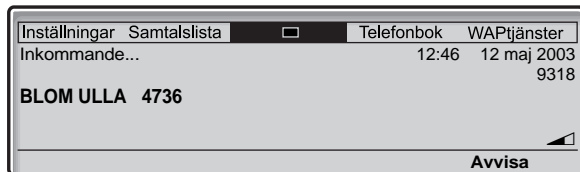

Lyft luren för att ta emot samtalet.

Eller:

Avvisa

Tryck för att avvisa samtalet (se teckenfönstret).

Obs! Det avvisade samtalet läggs till i samtalslistan. Se avsnittet "[Samtalslista](#)" på sidan 32.

Handsfree

Linje 

Tryck utan att lyfta luren.

Eller:



Tryck utan att lyfta luren.

Du står i kontakt med den som ringer via högtalare och mikrofon.



Tryck för att avsluta ett handsfree-samtal.

Till en annan anknytning (Ta över samtal)

Du kan besvara ett samtal till en annan anknytning från valfri telefon.



Ring upp den anknytning som det ringer till.

Du får upptagetton.

6

Tryck.

Obs! *Koden för att besvara samtal till en annan anknytning kan skilja sig från land till land, se tabell "Alternativ programmering för automatisk återuppringning, avisering och inbrytning" på sidan 95.*

Vidarekoppla samtalet

Om du inte vill besvara samtalet när telefonen ringer:

Avvisa

Tryck (se teckenfönstret) för att vidarekoppla samtalet.

Samtalet vidarekopplas till en förprogrammerad hänvisningsadress (densamma som används för [Fast vidarekoppling](#))

Obs! *Om telefonen är inloggad som sekundärtelefon i en tandemkonfigurering, frigörs den, men inte primärtelefonen från samtalet vid den första vidarekopplingen.*

Besvara ett andra samtal

Se "[Samtal väntar](#)" på sidan 39

Utgående samtal

Ringa samtal

Hur man ringer interna och externa samtal.



Slå ett katalognummer för att ringa ett internt samtal.

Eller:



Knappa in prefixet för att komma ut på linjen samt önskat externt nummer.

Obs! Vilket prefix man ska trycka för att komma ut på linjen beror på hur systemet är konfigurerat.

Slaget nummer visas i teckenfönstret, t.ex.:

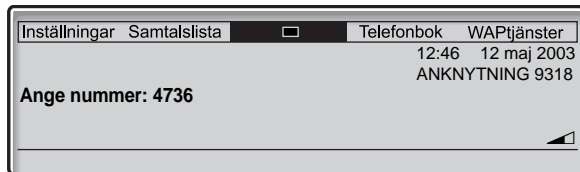

Numret rings upp direkt efter att det matats in.

Följande visas i teckenfönstret när slaget nummer är ledigt och rings upp:

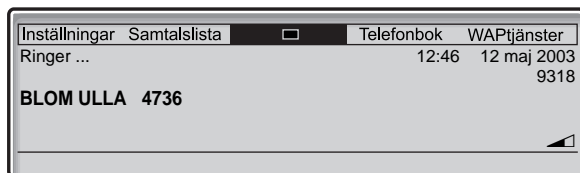



När förbindelsen etablerats visas den andra partens namn och nummer i teckenfönstret (om det stöds av nätverket).

Lyft luren

Obs! Det går snabbare att ringa upp om du använder gemensamma kortnummer eller programmerar in egna kortnummer.



Tryck för att avsluta samtalet.



Handsfree

Tryck utan att lyfta luren.



Slå det interna eller externa numret.

När samtalet är uppkopplat talar du med den andra parten via högtalare och mikrofon.



Tryck för att avsluta handsfree-samtalet.

Obs! Om du vill lära dig mer om andra sätt att ringa samtal, se avsnitten "[Kortnummer](#)" på sidan 29, "[Namnval](#)" på sidan 29, "[Integrerad telefonbok](#)" på sidan 62 och "[Samtalslista](#)" på sidan 32.

Repetition av senast slagna externa nummer

När du ringer ett externt samtal sparas det slagna numret automatiskt av systemet, vare sig du får svar eller inte. Lagrade nummer kan bestå av högst 32 siffror.



Tryck för att repetera det senast slagna externa numret.

Obs! Du kan även repetera ett nummer i samtalslistan. Se avsnittet "[Samtalslista](#)" på sidan 32.

Automatisk återuppringning

Du ringer en anknytning och det är upptaget eller ingen svarar. Funktionen kan också användas om det inte finns någon ledig extern linje:

5

Tryck.

Verifieringston.

Obs! Numret för automatisk återuppringning kan skilja sig från land till land, se tabell "Alternativ programmering för automatisk återuppringning, avisering och inbrytning" på sidan 95.



Lägg på luren eller tryck för att slutföra proceduren.

Återuppringningen sker då den sökta personen avslutar sitt pågående samtal, alternativt nästa gång han/hon avslutar ett nytt samtal. Svarar du inte inom åtta sekunder avbryts återuppringningstjänsten.



Lyft luren när du blir återuppringd.

Anknytningen rings upp automatiskt.

Upptagen anknytning

Du ringer till en anknytning och det tutar upptaget. I teckenfönstret visas:

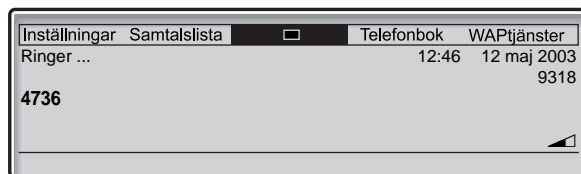

Avisering

En dämpad ringsignal gör den upptagna anknytningen uppmärksam på att ditt samtal väntar (om funktionen är tillåten).

4

Tryck för avisering.

Behåll luren av. Telefonen ringer upp den sökta personen automatiskt så fort han/hon lägger på luren.

Obs!

Får du upptagetton igen beror det på att den önskade anknýtningen inte tillåter avisering.

Numret för avisering kan skilja sig mellan olika länder, se tabell "Alternativ programmering för automatisk återuppringning, avisering och inbrytning" på sidan 95.

Inbrytning

Du kan direkt koppla in dig på en upptagen anknýtning under pågående samtal (om funktionen är tillåten).

8 Tryck för inbrytning.

En varningston för direktinkoppling hörs och ett trepartssamtal upprättas. Behåller du luren av ringer telefonen upp den sökta personen automatiskt så fort han/hon lägger på luren.

Obs!

Får du fortfarande upptagetton saknar du behörighet för inbrytning, eller också är den sökta anknýtningen blockerad för inbrytning.

Numret för inbrytning kan skilja sig från land till land, se tabell "Alternativ programmering för automatisk återuppringning, avisering och inbrytning" på sidan 95.

Vidarekopplad anknýtning

Se "Förbigång av vidarekopplig" på sidan 47

Kortnummer

Med hjälp av kortnummer kan du slå ett nummer med bara ett par knapptryckningar. Vanliga externa nummer lagras som gemensamma kortnummer i växeln.

Kortnummer för externa nummer som du själv ofta ringer kan sparas och användas på telefonens programmerbara knappar eller på knapparna 0 till 9.

Gemensamma kortnummer

Externa nummer lagras centralt i BusinessPhone-kommunikationsplattformen. Gemensamma kortnummer kan användas från varje anknäring som har behörighet till det.



Slå det gemensamma kortnumret.

Se telefonkatalogen.

Namnval

Funktioner eller telefonnummer som du använder ofta kan programmeras in på telefonens programmerbara knappar. Lagrade nummer kan bestå av maximalt 24 siffror. Hur man programmerar dem beskrivs i kapitlet "[Programmerbara knappar](#)" på sidan 84.

För att aktivera funktionen eller ringa numret behöver man bara trycka på knappen.

Huvudkontoret



Tryck för att ringa upp (förprogrammerad).

Enskilda kortnummer

De externa nummer som du använder mest kan du programmera och aktivera på sifvertangenterna **0** till **9**.

Obs! Din anknötning måste auktoriseras av den systemansvarige innan enskilda kortnummer kan programmeras.

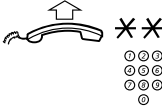

Lyft luren och tryck.

Slå det gemensamma kortnumret.

Ett nummer mellan 0 och 9.

Programmera enskilda kortnummer

Så här programmerar du externa nummer på sifferknapparna **0** till **9**:

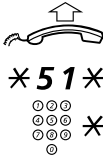

Lyft luren.

Öppna programmeringsläget.

Välj ett kortnummer mellan 0 och 9 och tryck.



Slå prefixet för att komma ut på linjen och sedan numret.

Numret kan bestå av upp till 24 siffror.

Obs! Vilket prefix man ska trycka för att komma ut på linjen beror på hur systemet är konfigurerat.

Måste du invänta ny kopplingston för att komma ut på det allmänna nätet trycker du på *.

Tryck.



51 *



Ta bort ett visst enskilt kortnummer

Lyft luren.

Tryck.

Knappa in ett kortnummer mellan 0 och 9 och tryck.



51

Ta bort alla enskilda kortnummer

Lyft luren.

Tryck.

Verifieringston.

Samtalslista

Alla inkommande (besvarade, missade och avvisade) och utgående samtal lagras i samtalslistan. Samtal i samtalslistan kan också läggas till i telefonboken. Se avsnittet "Integrerad telefonbok" på sidan 62. Samtalslistan kan innehålla upp till 50 samtal.

Obs! Samtalslistan raderas om strömavbrott inträffar eller om en annan användare loggar in.

Återuppringning från samtalslistan

Samtalslista

Välj med hjälp av navigeringsknapparna (se teckenfönstret).

I teckenfönstret visas samtalslistsposter, sorterade efter datum och samtalstid (timmar, minuter, sekunder). T.ex.:

Inställningar	Samtalslista	<input type="checkbox"/>	Telefonbok	WAPtjänster
↳ PERSSON MIKAEL	4736	12:33	12 maj	0:00:07
↳ BERG SOFIE	8336	12:33	12 maj	
↳ BLOMBERG BOSSE	9702	12:33	12 maj	0:00:07
↳ SANDMAN MARIA	1335	12:33	12 maj	0:00:07
↳ HOLM VIKTOR	6068	17:07	11 maj	0:00:50
Fler val				Ring

Om listan är för lång och inte kan visas i sin helhet, visas en rullningslist till höger i teckenfönstret.

Samtalslängden visas endast om samtalet besvarades.



eller

Tryck för att bläddra i samtalslistan (se teckenfönstret).

Siffran inom parentes indikerar postpositionen i listan.

Ring

Tryck för att ringa upp (se teckenfönstret).

Eller:

Fler val

Tryck för att se fler alternativ (se teckenfönstret).

Menyn Ändra visas.

Alternativ i menyn Ändra:

Inställningar	Samtalslista		Telefonbok	WAPtjänster
↳ PERSSON MIKAEL	4736	12:33	12 maj	0:00:07
↳ BERG SOFIE	8336	12:33	12 maj	
↳ BLOMBERG BOSSE	9702	12:33	12 maj	0:00:07
↳ SANDMAN MARIA	1335	12:33	12 maj	0:00:07
↳ HOLM VIKTOR	6068	17:07	11 maj	0:00:50
Avsluta	Tillbaka	Radera	Spara nr	

Avsluta **Tryck för att återgå till normal visning (se teckenfönstret).**

Eller:

Tillbaka **Tryck för att gå tillbaka till föregående meny (se teckenfönstret).**

Eller:

Radera **Tryck för att radera samtalet från samtalslistan (se teckenfönstret).**

Eller:

Spara nr **Tryck för att lägga till numret i telefonboken (se teckenfönstret).**

Se avsnittet "Lägga till missade, avisade, besvarade eller uppringda samtal i telefonboken" på sidan 34.

Missade/avisade samtal

Antalet missade samtal visas på den nedersta raden på startsidan i viloläge:

Inställningar	Samtalslista		Telefonbok	WAPtjänster
			12:46	12 maj 2003
			9318	
Logga ut	Frånvaro	1 missade		

1 missade **Tryck (se teckenfönstret).**

Siffran indikerar antalet missade samtal, i detta fall ett. Menyn Samtalslista visas nu.

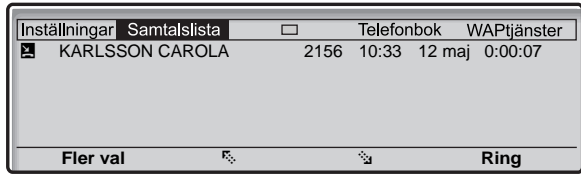

Obs! Du kan även öppna samtalslistan genom att välja menyn *Samtalslista* med hjälp av navigeringsknapparna.

Ring Tryck för att ringa upp (se teckenfönstret).

Eller:

Fler val Tryck (se teckenfönstret).

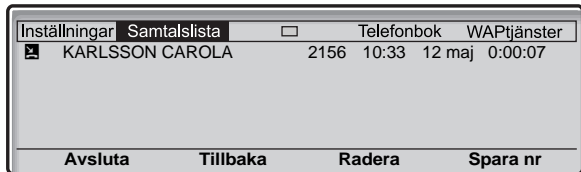

Lägga till missade, avvisade, besvarade eller uppringda samtal i telefonboken

Samtalslista Välj med hjälp av navigeringsknapparna (se teckenfönstret).

eller

Tryck för att bläddra i samtalslistan (se teckenfönstret).

Fler val Tryck (se teckenfönstret).

Spara nr Tryck (se teckenfönstret).

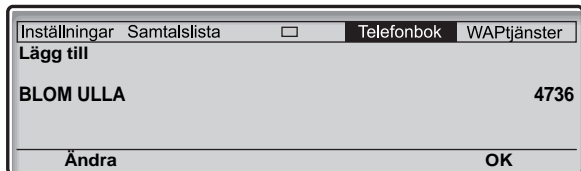

OK Tryck för att lägga till samtalet i telefonboken (se teckenfönstret).

Eller:

Ändra Tryck för att ändra numret innan du lägger till det i telefonboken (se teckenfönstret).
Via alternativen i teckenfönstret kan du ändra eller radera namnet och numret innan du lägger till dem i telefonboken.

Hur man ändrar i en post och ytterligare information finns i avsnitten "[Integrerad telefonbok](#)" på sidan 62 och "[Skriv text](#)" på sidan 81.

Radera en post i samtalslistan

Samtalslista Välj med hjälp av navigeringsknapparna (se teckenfönstret).

eller

Tryck för att bläddra i samtalslistan (se teckenfönstret).

Fler val

Tryck (se teckenfönstret).

Radera

Tryck (se teckenfönstret).

Vald post raderas.

Under samtal

BusinessPhone-kommunikationsplattformen ger dig möjlighet att hantera samtal på många olika sätt. Du kan växla mellan lur och handsfree/gruppsamtal, koppla bort mikrofonen, göra en förfrågan, flytta över samtal, initiera en konferens eller parkerar ett samtal för att utföra andra funktioner.

Grupplyssning

Du talar i telefon via luren.

Obs! Du kan justera volymen, se avsnittet "[Lur- och högtalarvolym](#)" på sidan 92.



Tryck för att koppla in eller koppla bort högtalaren.

När lampan lyser med fast sken går samtalet ut via högtalaren för medhörning.

Från lur till handsfree

Du talar i telefon via luren.

Tryck för att sätta på högtalaren.

Du är nu i medhörningsläge.



Lägg på luren.

Handsfree-samtal.

Obs! Du kan justera volymen, se avsnittet "[Lur- och högtalarvolym](#)" på sidan 92.



Tryck för att avsluta samtalet.



Från handsfree till lur

Du talar i telefon i handsfree-läge.

Lyft luren.

Samtalet går nu via luren.



Sekretess

Du talar i telefon.

Tryck för att sätta på eller stänga av mikrofonen.

När lampan lyser med fast sken hör personen inte vad som sägs i din ände.

Förfrågan

Du talar med en person och vill ringa upp en tredje på en intern anknötning eller extern linje.

Linje 



Tryck

Det första samtalet parkeras. Ange numret till den person du vill fråga.

Ring upp tredje part.

När den tredje parten svarar, kan du växla mellan samtalen, initiera en konferens eller avsluta ett av samtalen.

Pendla

Du kan växla mellan de anslutna parterna:

Linje  2

Pendla mellan samtal.

Linje  1

Tryck för att avbryta.

Överflyttning

Du vill flytta över ett pågående externt eller internt samtal till en annan anknytning.

Linje 



Tryck.

Ring upp tredje part.

Du kan göra överflyttningen utan att invänta svar eller när den tredje personen har svarat.

Obs! Kontrollera att du är kopplad till önskad part. Läs anvisningarna och varningarna i avsnittet "[Praktiska tips](#)" på sidan 112.



Lägg på luren.

Samtalet flyttas över.

Överflyttning till en upptagen anknytning

Du kan även flytta över ett samtal till en upptagen anknytning. Den som du flyttar över samtalet till hör en dämpad signal (avisering) och samtalet kopplas så fort det pågående samtalet är avslutat (om avisering är tillåten).

Återuppringning

Du får återanrop om du har flyttat över ett externt samtal och den påringande inte svarar inom viss tid. Då ringer det hos dig på nytt.

Samtal väntar

En annan person försöker ta kontakt med dig om du hör en Samtal väntar-ton då du talar i telefon.

Gör så här för att avsluta det pågående samtalet och besvara det väntande samtalet

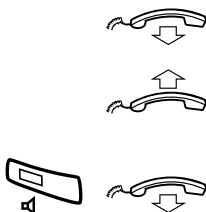

Lägg på luren för att avsluta det pågående samtalet.

Det väntande samtalet kopplas till din telefon, som ringer.

Lift luren för att ta emot det nya samtalet.

Eller:

Tryck och lägg på luren för att ta emot samtalet i handsfree-läge.

Konferens

Du vill initiera ett konferenssamtal under pågående samtal.

Linje

Tryck.



Ring upp tredje part.

Linje **3**

Tryck för att upprätta en trepartskonferens.

Du har nu inlett ett trepartssamtal. Alla deltagare hör en regelbunden konferenston så länge konferensen pågår.

Om fler personer ska delta i konferensen upprepar du proceduren.

Upp till sex personer kan delta i samtalet. Hur många av anknjningarna som kan vara externa beror på hur systemet är programmerat.



Lägg på luren för att lämna konferensen.

Enskild parkering

Du talar i telefon. Nu vill du parkera det pågående samtalet en liten stund.

Linje 

Tryck på linjeknappen.

Samtalet kan plockas upp på din anknytning inom en minut. Annars ringer det igen på den.

Linje 

Tryck igen för att återuppta det parkerade samtalet.

Gemensam parkering

Linje 

Tryck på linjeknappen.



Lägg på luren.

Samtalet kan plockas upp på valfri anknytning inom en minut. Annars ringer det igen på den parkerade anknytningen.

Linje 

Tryck igen för att återuppta det parkerade samtalet.

Eller:

Svara på en annan anknytning:



Ring den anknytning som parkerade samtalet.

6 Tryck.

Skicka meddelande

Så här skickar du ett meddelande till en anknytning när det är upptaget eller ingen svarar.

Återuppringningsmeddelande

Så här skickar du ett Ring mig-meddelande.

9 # Tryck för att skicka.

Röstmeddelande

Så här skickar du ett röstmeddelande.

9 9 Tryck och tala.

✖ Tryck för att spela upp och lyssna på din inspelning.

9 Tryck och tala om du vill göra en ny inspelning.

Tryck för att skicka.

Vidarekoppling

När du inte kan ta emot samtal, eller vill ta dina samtal på en annan anknötning, kan du vidarekoppla dem till ett annat svarsställe. Det alternativa svarsstället kan vara ett förprogrammerat ([Vidarekoppling vid inaktiv anknötning](#) och ett gemensamt för: [Fast vidarekoppling](#), [Vidarekoppling om ingen svarar](#) och [Vidarekoppling vid upptaget](#)) eller ett enskilt.

Systemet har även en förbigångsfunktion som du kan använda om du behöver få tag i någon som har vidarekopplat sina samtal och det är mycket brådsnande.

Beroende på vidarekopplingstyp, kan du även spela in personligt svarsmeddelande för din brevlåda. Se avsnittet "[Ändra personligt svarsmeddelande](#)" på sidan 57.

Obs! Du kan fortfarande ringa samtal som vanligt.

Vidarekoppling om ingen svarar

När du inte har möjlighet att besvara inkommande samtal (interna eller externa) kan du låta systemadministratören programmera din anknötning så att samtalen automatiskt vidarekopplas till en förprogrammerad hänvisningsadress (standardväntetid: 15 sekunder).

Vidarekoppling vid upptaget

Du kan låta systemadministratören programmera din anknötning så att samtalen automatiskt vidarekopplas till en förprogrammerad hänvisningsadress när någon ringer till dig (internt eller externt) och det är upptaget.

Vidarekoppling vid inaktiv anknytning

Om din anknytning inte är aktiv (utloggad) kan systemadministratören programmera den så att samtalen automatiskt vidarekopplas till en förprogrammerad hänvisningsadress.

Fast vidarekoppling

Funktionen vidarekopplar alla samtal direkt till ett förprogrammerat svarsställe (t.ex. en sekreterare).

Aktivera fast vidarekoppling

*** 2 1 #**

Tryck för att aktivera vidarekoppling.

I teckenfönstret visas:

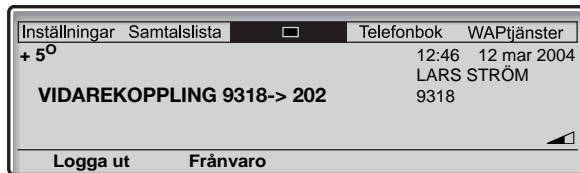

Avbryta vidarekoppling

2 1

Knappa in för att avaktivera vidarekopplingen.

Enskild hänvisning

Funktionen ger dig möjlighet att vidarekoppla dina samtal till ett internt eller externt svarsställe, t.ex. ett valfritt katalognummer, en kollegas anknytning, ett externt nummer eller ett gemensamt kortnummer (t.ex. din biltelefon).

Programmera in och aktivera intern hänvisning

Frånvaro

Tryck (se teckenfönstret).

I teckenfönstret visas:

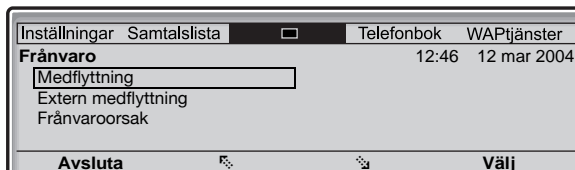

eller

Tryck (se teckenfönstret).Upprepa tills menyen **Medflyttning** markeras.

Välj

Tryck (se teckenfönstret).

OK

Knappa in numret till svarsstället och tryck (se teckenfönstret).

I teckenfönstret visas:

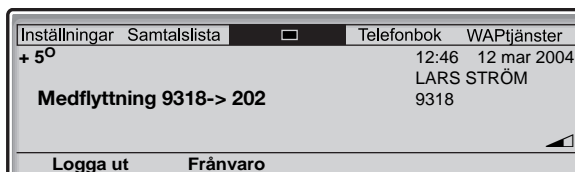
**Avbryta intern hänvisning**

Frånvaro

Tryck (se teckenfönstret).

eller

Tryck (se teckenfönstret).

Upprepa tills menyen Medflyttning markeras.

Välj

Tryck (se teckenfönstret).

Avaktivera

Tryck för att avaktivera (se teckenfönstret).

Programmera och aktivera extern vidarekoppling

Så här ställer du in en ny adress för enskild extern vidarekoppling:

Obs! Din anknötning måste auktoriseras av den systemansvarige innan funktionen för extern vidarekoppling kan användas.

Frånvaro

 eller 

Tryck (se teckenfönstret).

Tryck (se teckenfönstret).

Upprepa tills menyn Medflyttning externt markeras.

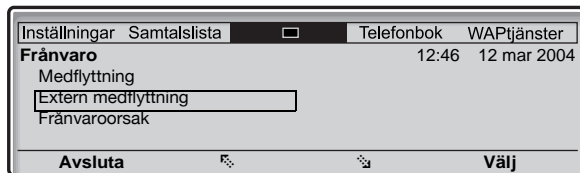

Välj









OK

Tryck (se teckenfönstret).

Knappa in prefix för att komma ut på linjen och sedan det externa numret och tryck (se teckenfönstret).

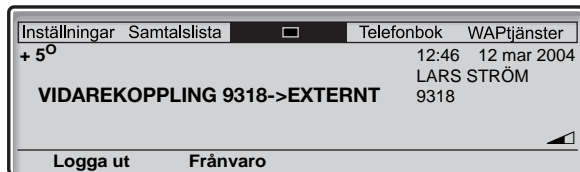
I teckenfönstret visas:



Frånvaro
 eller 

Välj

Avaktivera

Avbryta extern vidarekoppling

Tryck (se teckenfönstret).

Tryck (se teckenfönstret).

Upprepa tills menyn Medflyttning externt markeras.

Tryck (se teckenfönstret).

Tryck för att avaktivera (se teckenfönstret).

Återaktivera extern vidarekoppling

Vidarekoppla dina samtal till ett externt svarsställe.

* 2 2 * #



Tryck för att aktivera den inprogrammerade externa vidarekopplingen.

Du kan ringa som vanligt. En särskild kopplingston hörs när vidarekoppling är aktiverad.

Tryck.

Medflyttning

Du kan besvara samtal till din anknytning när du själv sitter i ett annat rum genom att vidarekoppla dem till det rum där du befinner dig. "Medflyttning" kan bara användas om du har aktiverat "Enskild hänvisning" på din egen telefon.

Aktivera Medflyttning

Obs! Proceduren måste utföras från den telefon som samtalen ska vidarekopplas till.

* 2 1 *



Tryck.

Slå ditt anknytningsnummer och tryck.



Knappa in den nya hänvisningsadressen och tryck.

Verifieringston.



Tryck för att slutföra proceduren.

Avbryta Medflyttning

Det går även att avbeställa Medflyttning och enskild hänvisning från svarsstället.

2 1 *



Tryck.

Slå ditt anknyningsnummer och tryck.

Verifieringston.

Tryck för att slutföra proceduren.

Förbigång av vidarekopplig

Med förbigång av vidarekopplig kan ett samtal göras till en specifik anknyning, även om vidarekoppling är aktiverad på denna anknyning.

Obs! Din anknyning måste auktoriseras av den systemansvarige innan denna funktion kan användas.

*** 6 0 ***



Tryck.

Ange anknyningsnumret.

#

Tryck.

Du kopplas till den specificerade anknyningen, oavsett vilket typ av vidarekoppling den uppringda anknyningen har aktiverat.

Frånvaroinformation

När du inte är inne (t.ex. på grund av möte, semester, lunch, sjukdom) kan du använda den här funktionen för att informera dem som söker dig om orsaken till din frånvaro. Externt inkommande samtal kopplas till växel, där man också har tillgång till ditt frånvaromeddelande.

Obs! Om du har aktiverat vidarekoppling med ett personligt svarsmeddelande hör den som ringer detta svarsmeddelande även om du har aktiverat frånvaroinformation. Se avsnittet "[Ändra personligt svarsmeddelande](#)" på sidan 57.

Du kan informera den som söker dig med:

1) Fördefinierade texter

Ange orsaken till din frånvaro samt datum och tid då du beräknas åter.

2) Röstinformation

Spela in ett meddelande och berätta varför du är frånvarande.

Ange information

Fördefinierade texter

Frånvaro
 eller 

Tryck (se teckenfönstret).

Tryck (se teckenfönstret).

Upprepa tills menyen Frånvaroorsak markeras.

Välj

Tryck (se teckenfönstret).

I teckenfönstret visas:



 eller 

Tryck tills önskad frånvarotyp markeras (se teckenfönstret).

Välj

Tryck (se teckenfönstret).

 OK

Ange tid eller datum för återkomst (vid behov) och tryck (se teckenfönstret).

I teckenfönstret visas orsaken och återkomsttid/-datum om det angavs.

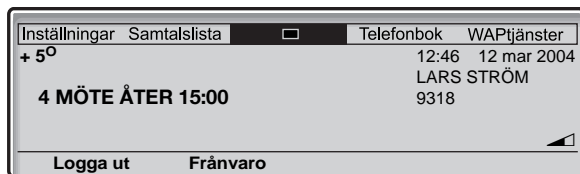

Fördefinierade texter

	Kompletterande info
Frånvaro	timme (00-23) minut (00-59)
Tjänsteresa	månad (01-12) dag (01-31)
Lunch	åter kl., timme minut
Möte	åter kl., timme minut
Semester	åter, månad dag
Sjuk	åter, månad dag

Röstinformation

✱ 2 3 ✱

Knappa in för att öppna informationsläget.

9

Tryck och tala in meddelandet.

✱

Tryck för att spela upp och lyssna på din inspelning.

9

Tryck och tala om du vill göra en ny inspelning.

#

Tryck för att aktivera.



Tryck för att slutföra proceduren.

Den som söker dig internt kan lyssna till meddelandet via luren eller högtalaren. Externt inkommande samtal kopplas till växel, där man också har tillgång till ditt frånvaromeddelande.

Obs! Vill du kontrollera ditt meddelande kan du ringa upp ditt eget anknytningsnummer.

Ändra informationen

* 2 3 * #



Spara

Tryck för att avaktivera och spara för senare bruk.
Informationen är inte aktiverad.

Tryck för att slutföra proceduren.

Använda sparad information

När informationen inte är aktiverad:

* 2 3 * #



Tryck för att aktivera sparad information.
Informationen är aktiverad.

Tryck för att slutföra proceduren.

Radera information

Frånvaro



eller

Tryck (se teckenfönstret).

Tryck (se teckenfönstret).

Upprepa tills menyn Frånvaroororsak markeras.

Välj

Tryck (se teckenfönstret).

Menyn Ingen frånvaro är markerad.

Välj

Tryck (se teckenfönstret).

Den inprogrammerade informationen raderas.

Brevlådesystem

När du inte är inne kan den som söker dig lämna ett meddelande i din brevlåda. Du kan också konfigurera din brevlåda med personligt svarsmeddelande. Se avsnittet "[Ändra personligt svarsmeddelande](#)" på sidan 57.

Första gången du använder brevlådesystemet (måste göras från den egna anslutningen) kan du bli ombedd att ändra ditt lösenord från standardlösenordet (0000). Se avsnittet "[Ändra lösenord](#)" på sidan 60 eller följ röstinstruktionerna.

Obs! *Din anslutning måste auktoriseras av systemadministratören innan brevlådesystemet kan användas.*

Aktivera brevlådan

Vidarekoppla din anslutning till brevlådesystemet.

✱ 21 ✱



Tryck.

Slå numret till brevlådesystemet.

Den systemansvarige kan upplysa dig om det definierade numret till brevlådesystemet.

#



Tryck för att aktivera vidarekopplingen.

Verifieringston.

Tryck för att slutföra proceduren.

Obs! För dagligt bruk rekommenderar vi att du ber den systemansvarige att definiera brevlådesystemet som din förprogrammerade hänvisningsadress. När den väl är definierad behöver du bara knappa in *21# för att aktivera din brevlåda.

Den systemansvarige kan även definiera om brevlådan ska aktiveras om du inte svarar inom en viss tid då din anslutning är upptagen.

Avaktivera brevlådan

2 1



Tryck.

Verifieringston.

Tryck för att slutföra proceduren.

Telefonen ringer som vanligt vid inkommande samtal.

Obs! Brevlådan är fortfarande aktiv om den definierats som förprogrammerad hänvisningsadress för funktionen *Vidarekoppling om ingen svarar* och *Vidarekoppling vid upptaget*.

Öppna brevlådan

Följande brevlådefunktioner kommer du åt via din egen anknytning, någon annan intern anknytning eller från en extern plats (t.ex. mobiltelefon)

- Lyssna på tillgängliga meddelanden
- Ändra personligt svarsmeddelande
- Skicka meddelanden
- Ställa in påminnelse (externt) (konfigurationsberoende)
- Ändra ditt lösenord

Om det finns ett nytt meddelande som väntar, blinkar meddelandelampan och du hör en särskild kopplingston när du har lyft luren.

I teckenfönstret visas:

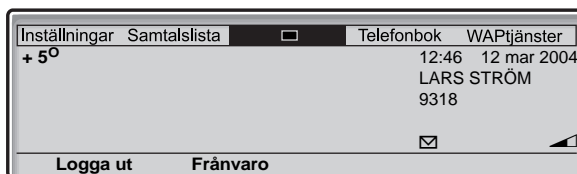

Öppna brevlådan från din egen anknytning

Meddelande 

Tryck

Lyssna och följ röstinstruktionerna i huvudmenyn.

Obs! Beroende på konfigurationen kan det hända att du uppmanas att ange ditt lösenord innan du kan öppna din brevlåda.



Öppna brevlådan från en annan anknytning

Slå katalognumret till brevlådesystemet.

Lyssna och följ röstinstruktionerna i huvudmenyn.



Öppna brevlådan från en extern plats (t.ex. mobiltelefon)

Knappa in ert företags vanliga telefonnummer.



Slå katalognumret till brevlådesystemet.

Lyssna och följ röstinstruktionerna i huvudmenyn.

Lyssna på dina meddelanden

Mottagna meddelanden delas in i följande tre kategorier:

- Nya meddelanden (ej avlyssnade) Meddelandelampan blinkar och en särskild kopplingston hörs.
- Avlyssnade meddelanden Meddelandelampan lyser och en särskild kopplingston hörs.
- Lagrade meddelanden Ingen indikation visas.

Obs! Meddelanden tas bort från systemet efter en viss tid. Systemadministratören kan ge besked om detta.

Öppna brevlådan.

(Se kapitlet "Öppna brevlådan" på sidan 54.)

Lyssna och följ röstinstruktionerna i huvudmenyn.

1

Välj för att lyssna på tillgängliga meddelanden.

Obs! Alternativet för att lyssna på meddelandena är avaktiverat om det inte finns några meddelanden i din brevlåda.



Välj en av de tre meddelandekategorierna (nytt, avlyssnat, lagrat).

Lyssna på dina meddelanden och följ röstinstruktionerna i aktuell meny.

- spela upp meddelandet igen
- vidarekoppla ett meddelande
- hämta datum- och tidsinfo

- paus under uppspelning
- spela upp föregående meddelande
- lagra meddelande
- spela upp nästa meddelande
- radera meddelande

Obs! Röstmeddelanden spelas upp. "Ring mig"-meddelanden ringer upp avsändaren (dessa meddelanden kan inte lagras).



Tryck för att slutföra proceduren.

Vidarekoppla ett röstmeddelande

Du kan vidarekoppla en kopia av de röstmeddelanden som du har fått (till din privata brevlåda) till andra brevlådenummer (privata eller gemensamma). Vid vidarekoppling av ett röstmeddelande (avlyssnat eller lagrat) till någons privata brevlåda är brevlådenumret detsamma som anknytningsnumret.

Obs! Det meddelande som vidarekopplas är en kopia, d.v.s. man kan ta bort det utan att det ursprungliga meddelandet tas bort.

Det finns inte någon nummerdistributionslista. Om du vill vidarekoppla samma meddelande till flera brevlådor måste du göra det i omgångar.

Ändra personligt svarsmeddelande

Du kan, beroende på typ av vidarekoppling till brevlådan, lämna tre olika personliga svarsmeddelanden till den som ringer dig. Du kan aktivera en vidarekoppling när en uppringare får upptagetton, inget svar eller så kan du aktivera en fast eller enskild vidarekoppling för alla dina samtal.

Öppna brevlådan.

(Se kapitlet "[Öppna brevlådan](#)" på sidan 54.)

Lyssna och följ röstinstruktionerna i huvudmenyn.

2

Välj för att ändra personligt svarsmeddelande.



Välj önskad vidarekopplingstyp.

Lyssna och följ aktuella röstinstruktioner.

Är telefonen vidarekopplad spelas hälsningen upp nästa gång någon ringer.



Tryck för att slutföra proceduren.

Obs! Är telefonen vidarekopplad med personligt svarsmeddelande kommer den som söker dig att hälsas av detta meddelande, och inte av din aktiverade frånvaroinformation.

Skicka meddelande via din brevlåda

Med denna funktion kan du via brevlådesystemet spela in och skicka meddelanden från din brevlåda till en annan intern brevlåda utan att behöva ringa upp respektive brevlådeägare. Ett inspelat meddelande kan skickas till en eller flera brevlådor.

Obs! *Det finns inte någon nummerdistributionslista. Om du vill skicka samma meddelande till flera brevlådor måste du göra det i omgångar.*

Öppna brevlådan.

(Se kapitlet "Öppna brevlådan" på sidan 54.)

Lyssna och följ röstinstruktionerna i huvudmenyn.

3

Välj för att spela in och skicka meddelanden.

Lyssna och följ aktuella röstinstruktioner.

Du kan lyssna på meddelanden och spela in dem på nytt innan de skickas till en brevlåda.

Obs! *Ett meddelande kan även skickas under ett samtal, se "Skicka meddelande" på sidan 41.*

Påminnelse (externt)

Med denna funktion kan meddelandesystemet informera dig när nya röstmeddelanden anländer. Du kan specificera ett externt nummer där du blir uppringd vid en förprogrammerad tidpunkt eller så fort det kommer in ett nytt meddelande.

Obs! *Funktionen kan kräva särskild behörighet eller är kanske inte tillgänglig. Systemadministratören kan ge dig mer information.*

Du kan bli underrättad på två olika sätt (beroende på hur systemet är programmerat):

- Underrättelse med tillgång till brevlåda:
Kvittera underrättelsen genom att ange ditt lösenord (som inte får vara standardlösenordet 0000). Se avsnittet "Ändra lösenord" på sidan 60 för information om hur du väljer ett nytt lösenord. Du har nu full tillgång till brevlådesystemet.
- Underrättelse utan tillgång till brevlåda:
En taltjänst underrättar dig om att du har fått ett meddelande. Kvittera underrättelsen genom att trycka på valfri knapp. Du måste ringa upp brevlådesystemet för att hämta meddelandet.

Obs! Om du inte kvitterar underrättelsen inom den förprogrammerade tiden bryts förbindelsen och ett nytt försök görs senare (systemadministratören kan upplysa dig om hur många underrättelseförsök som systemet har programmerats att göra).

Öppna brevlådan.

(Se kapitlet "[Öppna brevlådan](#)" på sidan 54.)

Lyssna och följ röstinstruktionerna i huvudmenyn.

4

Välj för att beställa påminnelse.

Lyssna och följ aktuella röstinstruktioner.

Du kan programmera in telefonnummer och tidpunkt för den externa underrättelsen och aktivera/avaktivera funktionen. Det externa numret (inklusive prefix) kan bestå av upp till 24 siffror. Tidpunkten anges i 24-timmarsformat, t.ex. 2030 för halv nio på kvällen. Värdet justeras automatiskt till närmaste kvart, så att exempelvis 2013 blir 2015.

Obs! Du måste programmera in telefonnummer och tidpunkt för underrättelse innan du aktiverar tjänsten.



Tryck för att slutföra proceduren.

Ändra lösenord

Ändra lösenord via din brevlåda

Öppna brevlådan.

(Se kapitlet "Öppna brevlådan" på sidan 54.)

Lyssna och följ röstinstruktionerna i huvudmenyn.



Välj för att ändra lösenordet.

Lyssna och följ aktuella röstinstruktioner.

Tryck för att slutföra proceduren.

Obs! Lösenordet kan även ändras utan att brevlådan öppnas genom att följa proceduren "Ändra lösenord" på sidan 60.

Ändra lösenordet via telefonen

* 7 2 *

Knappa in för att välja ett nytt lösenord.



Knappa in ditt nuvarande lösenord.

Standardlösenordet är 0000.



Tryck.



Knappa in ditt nuvarande lösenord.



Tryck.

Verifieringston.



Tryck för att slutföra proceduren.

Diktafonfunktion

Vill du spela in och hämta egna röstmeddelanden kan du använda diktafonfunktionen. Diktafonmeddelanden fungerar som vanliga meddelanden. Information om hur man hämtar diktafonmeddelanden finns i avsnittet "[Lyssna på dina meddelanden](#)" på sidan 55.

Spela in meddelande

Så här startar du inspelningen:



*** 5 8 #**

Lyft luren.

Slå koden och tala in ditt meddelande.

Inspelningen kan vara högst fyra minuter och 15 sekunder lång.

Välj alternativ enligt nedan:

Tryck för att spela upp.

9

Tryck och tala om du vill göra en ny inspelning.

#

Tryck för att stoppa inspelningen och spara meddelandet.



Tryck för att slutföra proceduren.

Integrerad telefonbok

Din IP-telefon är utrustad med en integrerad telefonbok som kan innehålla upp till 100 poster (namn och nummer). Den telefonboken kan lagras centralt i en server. Den systemansvarige kan ge information om detta.

Telefonbok

Välj telefonboksfliken med hjälp av navigeringsknapparna (se teckenfönstret).

Menyn Telefonbok visas.



 eller 

Välj

Tryck för att välja ett menyalternativ (se teckenfönstret).

Tryck (se teckenfönstret).

Ring upp

Du kan ringa upp någon genom att skriva de första tecknen i ett namn och sedan rulla i namnlistan till önskat namn och nummer.

Alternativ 1:

2 - 9

Tryck och håll den nedtryckt i 1 sekund.

Upp till fem telefonboksposter som börjar med samma bokstav som den ovanför knappen visas.



Ring

Tryck för att ringa upp (se teckenfönstret).

Eller:

 eller 

Tryck för att bläddra i listan (se teckenfönstret).

Obs! Om du trycker och håller ner knapp 2 längre än en sekund, visas upp till fem poster som börjar med A. Om sökresultatet innefattar fler än fem poster kan du använda menyknapparna  och  för att bläddra i listan.

Alternativ 2:

Telefonbok

Välj telefonboksfliken med hjälp av navigeringsknapparna (se teckenfönstret).

Välj

Tryck (se teckenfönstret).

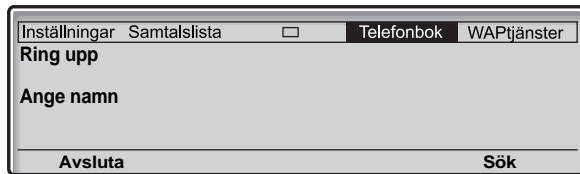

Tryck på knappen med motsvarande bokstav tills den första bokstaven i namnet visas.

Sök

Tryck (se teckenfönstret).

Det första namnet som börjar med de angivna tecknen visas.



eller

Tryck för att bläddra i listan (se teckenfönstret).

Ring

Tryck för att ringa upp (se teckenfönstret).

Lägga till ett namn och nummer i telefonboken

Det finns flera sätt att lägga till nummer och namn i telefonboken:

- Använda knappsatsen (0-9), se avsnittet "[Skriv text](#)" på sidan 81.
- Hur man lägger till en samtalslista i telefonboken beskrivs i avsnittet "[Samtalslista](#)" på sidan 32.
- Söka i telefonen med hjälp av en standardwebbläsare och ange namnet och numret.

I följande text beskrivs hur man registrerar ett namn och nummer med hjälp av telefonboksmenyn och knappsatsen.

Telefonbok

Välj telefonboksfliken med hjälp av navigeringsknapparna (se teckenfönstret).



Tryck för att markera alternativet Lägg till (se teckenfönstret).

Välj

Tryck (se teckenfönstret).

Inställningar Samtalslista Telefonbok WAPtjänster
Lägg till
Ange namn:
Avsluta



Spara

Ange namnet och tryck (se teckenfönstret).

Inställningar Samtalslista Telefonbok WAPtjänster
Lägg till
Ange nummer:
Avsluta



Spara

Ange numret och tryck (se teckenfönstret).

Inställningar Samtalslista Telefonbok WAPtjänster
Lägg till
BLOM ULLA 4736
Ändra OK

OK

Tryck för att spara (se teckenfönstret).

Namnet och numret lagras i telefonboken.

Eller:

Ändra

Tryck för att ändra namnet och numret igen (se teckenfönstret).

Ändra ett namn och nummer i telefonboken

Telefonbok

Välj telefonboksfilen med hjälp av navigeringsknapparna (se teckenfönstret).



Tryck för att markera alternativet Ändra (se teckenfönstret).

Välj **Tryck (se teckenfönstret).**

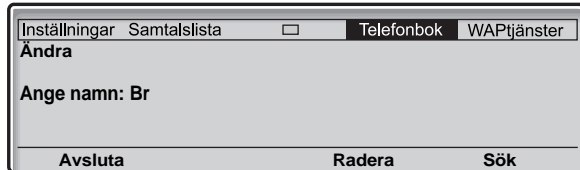

Sök

Ange det/de första tecknet/tecken i namnet och tryck (se teckenfönstret).

En lista med upp till fem poster visas. Det första namnet som börjar med de angivna tecken markeras. Tryck bara på Radera om du skrivit fel.



eller



Tryck för att bläddra i listan (se teckenfönstret).

När posten hittats och markerats med en ram:

Välj **Tryck för att välja det markerade namnet (se teckenfönstret).**
Ändra-menyen öppnas.



Ändra **Tryck (se teckenfönstret).**



Radera **Tryck flera gånger för att radera namnet (se teckenfönstret).**
Ett tecken raderas varje gång du trycker på raderingsknappen.



Spara

Ange hela det nya namnet och tryck (se teckenfönstret).

Nummer **Tryck (se teckenfönstret).**
Markören flyttas till slutet på numret.

- Radera **Tryck flera gånger för att radera numret (se teckenfönstret).**
En siffra raderas varje gång du trycker på raderingsknappen.
-  Spara **Ändra numret och tryck (se teckenfönstret).**
- OK **Tryck för att spara (se teckenfönstret).**
Ändrat namn och nummer lagras i telefonboken.
- Eller:**
- Ändra **Tryck för att ändra namnet och numret igen (se teckenfönstret).**

Radera ett namn och nummer i telefonboken

- Telefonbok **Välj telefonboksfliken med hjälp av navigeringsknapparna (se teckenfönstret).**



- Tryck (se teckenfönstret).**
Tryck tills Radera markeras i teckenfönstret.

Välj

- Tryck (se teckenfönstret).**

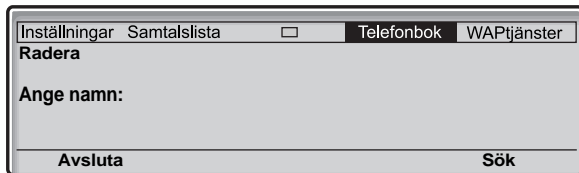

Sök

- Ange det/de första tecknet/tecken i namnet och tryck (se teckenfönstret).**
En lista med upp till fem poster visas. Det första namnet som börjar med de angivna tecken markeras.



eller 

- Tryck för att bläddra i listan (se teckenfönstret).**

När posten hittats och markerats med en ram:

Radera

- Tryck (se teckenfönstret).**
Namnet och numret som kommer att raderas visas i teckenfönstret.

OK

- Tryck för att radera namnet och numret (se teckenfönstret).**
Namnet och numret raderas från telefonboken.

Eller:

Avbryt

- Tryck för att avbryta (se teckenfönstret).**

Systemtelefonbok

Jämfört med den integrerade telefonboken (se "[Integrerad telefonbok](#)" på sidan 62) som är en IP-telefonsfunktion, lagras systemtelefonboken i BusinessPhone-systemet.

I systemtelefonboken finns interna katalognummer och externa gemensamma kortnummer.

Eftersom systemtelefonboken kan öppnas via olika typer av telefoner har den ett grundutförande som gör att den kan användas med hjälp av en vanlig knappsats. .

Använda systemtelefonboken

✖ 0 #

Tryck för att söka efter interna katalognummer.

Eller:

0 ✖

Tryck för att söka efter gemensamma kortnummer.



Tryck för att avsluta systemtelefonboken

Tryck för att avsluta.



Ringa ett samtal

Mata in den/de första bokstaven/bokstäverna i namnet.

När du trycker på en knapp visas det första tillgängliga tecknet för den knappen. Följande tecken kommer du åt genom att trycka flera gånger på knappen. Knapp 0 och 1 innehåller specialtecken. Det markerade tecknet väljs efter en tidsgräns (3 sekunder) eller om du trycker på en annan knapp.

Obs! Du kan stega igenom hela systemtelefonboken genom att starta sökfunktionen direkt utan att mata in några bokstäver för namnet.

Tryck för att aktivera sökfunktionen.

Sökrutinen lyckades

Den första posten som matchar den/de bokstav/bokstäver du matade in visas.

0 Tryck för att bläddra framåt i listan.

Eller:

*** Tryck för att bläddra bakåt i listan.**

En kort signal avges när du kommer till början eller slutet av listan.

Linje

Tryck för att ringa upp önskad post i listan.

Sökrutinen misslyckades

Om ingen post uppfyller sökvillkoret, visas följande i teckenfönstret:
"LEDSEN-NAMNET OKÄNT".

1 Tryck för att starta en ny sökning.

Gruppenfunktioner

Följande gruppfunktioner kan vara mycket användbara när man arbetar i lag.

Knappsystem

Med den här funktionen representeras alla (eller valda) externa linjer av förprogrammerade knappar på samtliga telefoner. Man måste programmera en funktionsknapp per extern linje. Detta gör att du kan övervaka trafiken på varje extern linje som programmerats in (dvs. om den är ledig eller upptagen). Du kan också ringa externt genom att trycka på en extern linjeknapp.

Svara på ett externt samtal

Vill du svara på ett externt samtal trycker du bara på den blinkande knappen. (Vid inkommande externa samtal hörs en ringsignal samtidigt som linjeknappen blinkar, beroende på hur systemet är programmerat.)

Extern linje



Tryck (förprogrammerad).

Du har talförbindelse med den som ringer.

Ringa externt

Vill du ringa externt trycker du bara på knappen för den externa linjen. Du kommer automatiskt ut på den externa linjen.

Extern linje



Tryck på en ledig linjeknapp (förprogrammerad).



Slå det önskade numret.

Ringer du externa samtal på det här sättet behöver du inte slå prefixet för att komma ut på linjen först.

Övervakning/telefonbemanning

En av funktionsknapparna kan också programmeras för övervakning och samtalshantering inom en grupp av anknýtningar. Har du en knapp för övervakning/bemanning inprogrammerad på din telefon kan du ringa övriga medlemmar i gruppen, eller besvara inkommande samtal till gruppen, genom att trycka på knappen och övervaka aktiviteten på övriga anknýtningar (ledig, upptagen, uppringd).

Trafik på linjen

Mikael 

Samtal pågår (lampan är tänd).

Mikael 

Anknýtningen är ledig (lampan är släckt).

Mikael 

Anknýtningen blir uppringd (lampan blinkar).

Ta över samtal till gruppen

En förprogrammerad knapp på din telefon blinkar för att visa att någon ringer till en kollegas anknýtning.

Mikael 

Tryck för att besvara samtalet direkt (förprogrammerad).
Lampan bredvid knappen blinkar vid inkommande samtal.

Ringa en gruppmedlem

Mikael 

Tryck för att ringa upp (förprogrammerad).

Obs! Om lampan blinkar kommer du att ta över kollegans pågående samtal automatiskt.

Ta över gruppsamtal

Alla medlemmar i en svarsgrupp kan besvara ett samtal till en av gruppens medlemmar. Du svarar på ett samtal till gruppen genom att knappa in ett särskilt svarsnummer. Fråga systemadministratören vilket nummer som används.



Slå svars-koden för gruppsamtal.

Gemensam klocka

Funktionen Gemensam klocka ger samtliga anknýtningar i systemet (växeln inräknad) möjlighet att svara på samtal via en viss, fördefinierad anknýtning, anknýtningen för gemensam klocka.



Knappa in svarskoden för gemensam klocka.

Fråga systemadministratören vilken svarskod som används.

Om två eller flera anknýtningar försöker besvara ett samtal från anknýtningen Gemensam klocka är det den första anknýtningen som tar samtalet. Övriga anknýtningar hör tonen för numret kan inte nås. Samma sak händer om du slår svarskoden för gemensam klocka när inga samtal väntar på anknýtningen för gemensam klocka.

Obs! Svarskoden för gemensam klocka kan även programmeras in på en funktionsknapp.

Ta gruppsamtal

Din anknýtning kan ingå i en eller flera samtalsgrupper. Alla medlemmar i en samtalsgrupp representeras av ett gemensamt katalognummer. 16 samtalsgrupper kan programmeras in, var och en med 1 till 20 medlemmar. Ett anknýttningsnummer, en telefonistkonsol eller ett fiktivt nummer kan vara medlem. Tala med systemadministratören om du har behov av denna funktion.

Obs! Antalet trådlösa anknýtningar i en samtalsgrupp kan inte vara fler än åtta (tandemkonfigureringar inräknade).

Inkommande samtal till samtalsgruppen kopplas till lediga anknýtningar i gruppen. Kopplingsordningen inom gruppen kan ändras efter behov. Om samtliga medlemmar i samtalsgruppen är upptagna placeras det inkommande samtalet i kö. Besvarar ingen samtalet inom den förprogrammerade tiden vidarekopplas samtalet till ett förprogrammerat svarsställe (t.ex. växeln).

Obs! Om alla medlemmar i en samtalsgrupp är upptagna kan funktionerna för återuppringning eller inbrytning inte användas.

Inloggning

Innan du kan besvara samtal till en samtalsgrupp måste du logga in.

Så här loggar du in i en samtalsgrupp:

*** 2 8 ***



#



Tryck.

Slå samtalsgruppens kod.

Fråga systemadministratören vilket nummer som används.

Tryck.

Verifieringston.

Tryck för att slutföra proceduren.

Så här loggar du in i alla samtalsgrupper:

*** 2 8 ***

*** #**



Tryck.

Verifieringston.

Tryck.

Tryck för att slutföra proceduren.

Besvara samtal

Svara på samtal till samtalsgruppen som på ett vanligt samtal.

Utloggning

Så här loggar du ut från en samtalsgrupp:

2 8 *

Tryck.



Slå samtalsgruppens kod.

Fråga systemadministratören vilket nummer som används.

#

Tryck.

I teckenfönstret visas:



Så här loggar du ut från alla samtalsgrupper:

2 8 * *

Tryck.

Andra användbara funktioner

Dessa funktioner syftar till att underlätta ditt arbete och göra dig mer produktiv. Du kan t.ex. beställa påminnelse om ett viktigt möte, fördela kostnaden för externa samtal över olika konton, lyssna på musik via högtalaren och mycket annat.

Tandemkonfigurering

En tandemkonfigurering är en enhet som består av två telefoner med samma katalognummer. Den ena telefonen är *huvudtelefon* och den andra *andratelefon*. Funktionen underlättar för användare som t.ex. har en fast telefon på skrivbordet (*huvudtelefonen*) och behöver röra sig i byggnaden med sin mobiltelefon (*andratelefonen*). En tandemkonfigurering fungerar i stora drag så här:

Så här aktiverar du tandemkonfigurering

*28#



Knappa in för att logga in andratelefonen.

Tryck för att slutföra proceduren.

I teckenfönstret visas:



För inkommande samtal:

- Båda telefonerna fungerar som en enda anknytning.

För utgående samtal:

- Båda telefonerna fungerar som två separata anknytningar.

Så här avaktiverar du tandemkonfigurering

2 8

Knappa in för att logga ut andratelefonen.

För inkommande samtal:

- Det går inte att ringa till *andratelefonen* och *huvudtelefonen* fungerar som vanligt.

För utgående samtal:

- Båda telefonerna fungerar som två separata anknytningar.

Flytta över samtal mellan medlemmar i en tandemhet

Linje 



Tryck.

Slå ditt eget katalognummer.

Tryck för att slutföra proceduren.

Påminnelse

Du kan ställa in att telefonen ska ringa vid en viss, valfri tidpunkt under det närmaste dygnet (fler än en påminnelse kan anges).

✳ 3 2 ✳



Tryck.

Knappa in påminnelsetiden och tryck.

(00-23) för timme + (00-59) för minut. Vid den valda tidpunkten ringer telefonen med signalen för återuppringning.

Obs! Får du upptagetton har din anknytning inte behörighet att ställa in påminnelse.



Tryck för att slutföra programmeringen.

Vid den valda tidpunkten ringer telefonen med signalen för återuppringning.

3 2



Avbeställa påminnelse

Knappa in för att avbeställa alla påminnelser.

Tryck för att slutföra proceduren.

Porttelefon

Med porttelefonen kan du övervaka vem som släpps in i företagets lokaler. Det vill säga, du kan låsa upp dörren från telefonen.



Svara på anrop i porttelefonen

Lyft luren.

Du kan nu tala med personen vid dörren.

Låsa upp dörren

När du har svarat i porttelefonen kan du öppna dörren genom att göra en förfrågan till dörrlåsets katalognummer.

Linje 



Tryck.

Ring upp dörrlåsets katalognummer.

Fråga systemadministratören vilket nummer som används.

***Obs!** Dörrlåsets katalognummer kan även programmeras in som ett gemensamt kortnummer eller på en funktionsknapp.*

DISA (Direct Inward System Access)

Arbetar du externt och behöver ringa ett affärssamtal kan du ringa upp din arbetsplats och sedan koppla ett externt samtal via företagets växel. Du betalar bara för telefonsamtalet till din arbetsplats. Övriga kostnader debiteras automatiskt ditt anknyningsnummer eller ett särskilt projekt.

Obs! Du måste ändra lösenordet från standardvärdet 0000 till ett som du själv anger för att kunna använda den här funktionen. Vilken kod som ska användas och hur man ändrar den anges i avsnittet "[Ändra lösenord](#)" på sidan 60.

Du kan också vidarekoppla samtal från din anknyning på kontoret till ett externt svarsställe. Se avsnittet "[Vidarekoppling](#)" på sidan 42. Under proceduren blir du ombedd att ange ditt lösenord.



Knappa in ert företags vanliga telefonnummer.



Följt av DISA-numret.

Systemadministratören kan upplysa dig om vilket nummer som har tilldelats DISA.

Obs! Vill du att samtalet ska debiteras ett visst kontonummer måste du ange kontonumret innan du slår det externa numret. Se avsnittet "[Kontonummer](#)" på sidan 79.



Slå det externa numret.

Eller:

Använd funktionen Extern vidarekoppling.

Hur detta går till beskrivs i avsnittet "[Vidarekoppling](#)" på sidan 42.

Obs! Programmerar du in en ny hänvisningsadress - glöm inte att radera den när du är tillbaka på kontoret.

Kontonummer

Du kan ange ett kontonummer för att debitera ett visst konto kostnaderna för telefonsamtal. Beroende på hur systemet är konfigurerat kan du behöva ange ett kontonummer från en lista över verifierade kontonummer (fördefinierad) eller hitta på ett eget kontonummer. Detta är förutsättningarna:

- Med verifierade kontonummer kan du begränsa möjligheterna att ringa externt (inte till ett visst nummer eller område) på så sätt att alla som får ringa externt erhåller ett kontonummer, som måste användas varje gång man önskar ringa externt.
- Verifierade kontonummer innehåller upp till 10 siffror.
- Egna kontonummer innehåller upp till 15 siffror.

Kontonumren kan också användas via DISA-funktionen. Se avsnittet "[DISA \(Direct Inward System Access\)](#)" på sidan 78.

Verifierat eller eget kontonummer

Innan du ringer ett utgående samtal:

✖ 9 ✖

Tryck.

⊙ ⊙ ⊙ ⊙
⊙ ⊙ ⊙ ⊙
⊙ ⊙ ⊙ ⊙
⊙

#

Ange kontonumret och tryck.

Glitiga siffror 0-9. Intern kopplingston. Ring det externa samtalet.

DTMF-toner

DTMF-funktionen - även känd som Suffix-uppringning - används för att styra telefonsvarare eller andra telekommunikationsenheter. Funktionen är aktiv under ett samtal.

⊙ ⊙ ⊙ ⊙
⊙ ⊙ ⊙ ⊙
⊙ ⊙ ⊙ ⊙
⊙

Ring ett internt eller externt samtal till önskad enhet.

När samtalet besvaras kan du fortsätta att knappa in siffror vilka skickas som DTMF-siffror (tonsignaler) till den uppringda enheten för att aktivera önskade funktioner.

Ekonomivägval

Med Ekonomivägval (Least Cost Routing, LCR) väljs automatiskt den billigaste förbindelsen till det önskade externa numret. Hör med systemadministratören om funktionen finns installerad i ert system.

Är anknytningen konfigurerad för att använda LCR analyseras varje externt samtal och den billigaste förbindelsen väljs automatiskt.

Använda ekonomivägval

0 

Knappa in prefixet för att komma ut på linjen och slå önskat externt nummer.

Ring externt på vanligt sätt.

Obs! Vilket prefix man ska trycka för att komma ut på linjen beror på hur systemet är konfigurerat.

Anropa ekonomivägval

Om LCR har installerats i systemet, men din anknytning inte är konfigurerad att använda det automatiskt, har du möjlighet att få den billigaste förbindelsen genom att knappa in LCR-koden innan du slår det externa numret.



Mata in LCR-koden.

Hör med systemadministratören vilken LCR-koden är.

0 

Knappa in prefixet för att komma ut på linjen samt önskat externt nummer.

Obs! Vilket prefix man ska trycka för att komma ut på linjen beror på hur systemet är konfigurerat.

LCR-koden kan även programmeras in på en funktionsknapp.

Skriv text



Ibland måste man skriva text t.ex. när du vill lägga till en post i den integrerade telefonkatalogen.

Välj tecken genom att trycka på siffrorna flera gånger.

Tillgängliga tecken hos en knapp visas även under namnet och numret:

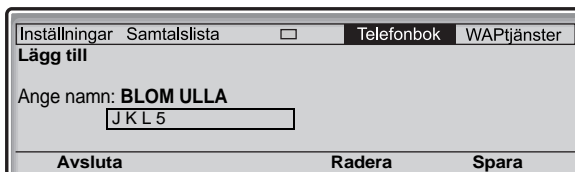

Obs! Om ordet som ska matas in innehåller en siffra, får du fram siffran genom hålla sifferknappen nedtryckt mer än 1 sekund.

Exempel:

5

Tryck på en siffra.

1 gång	resultat J
2 gånger	resultat K
3 gånger	resultat L
4 gånger	resultat 5

Obs! Knapp **1** är reserverad för specialtecken.

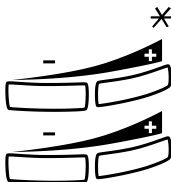

Tryck för att växla mellan stora och små bokstäver.

Tryck på volym upp-knappen för att skriva in tecknet.

Markören flyttas till nästa position. Används även för mellanslag.

Tryck på volym ned-knappen om du skrev fel och vill ta bort ett tecken.

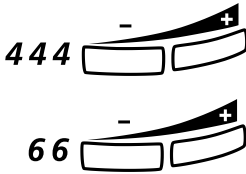

Exempel:

Mata in koden för det första tecknet och tryck på volym upp-knappen.

Denna sekvens (numren följs alltid av ett tryck på volym upp-knappen) ger ordet IN_.

Obs! Du kan även skriva följande tecken:
? -., !: /# *

*** Tryck flera gånger.**

Inställningar

I BusinessPhone-kommunikationsplattformen och IP-telefonen finns många alternativ för individuell konfigurering så att dina personliga behov kan tillgodoses.



Följande inställningar och programmerbara funktioner finns tillgängliga när du har loggat in till IP-telefonen:

- Programmerbara knappar
- Ringkarakteristik
- Tid och datum
- Språk
- Displaykontrast
- Tillbehörsenhet (en tillbehörsenhet måste vara ansluten för att detta alternativ ska kunna väljas)
- Volym
- Visning av nätverksinställningar

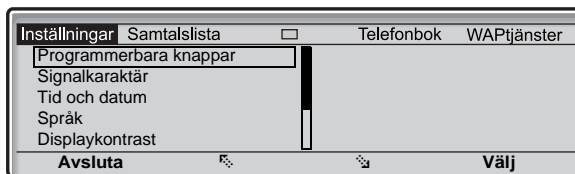
När du markerar en inställning på vänster sida, visas ytterligare information, t.ex.:



Alternativ i inställningsmenyn:

- Avsluta **För att återgå till föregående meny.**
 eller  **Tryck för att bläddra bland menyerna (se teckenfönstret).**
- Välj **Tryck för att välja det menyalternativ som är markerat på vänster sida i teckenfönstret (se teckenfönstret).**
- Spara **Tryck för att spara en inställning (se teckenfönstret).**
- Avbryt **Tryck för att avbryta processen (se teckenfönstret).**

Programmerbara knappar

Funktioner eller telefonnummer som du använder ofta kan lagras telefonens programmerbara knappar. Lagrade nummer kan bestå av maximalt 24 siffror. För att aktivera funktionen eller ringa numret behöver man bara trycka på knappen.

Obs! Kontakta den systemansvarige om du vill tilldela en övervakningsfunktion på en programmerbar knapp.

- Inställn. **Välj med hjälp av navigeringsknapparna (se teckenfönstret).**
- Välj **Tryck för att välja programmerbara knappar (se teckenfönstret).**
 Menyn för programmerbara knappar visas.

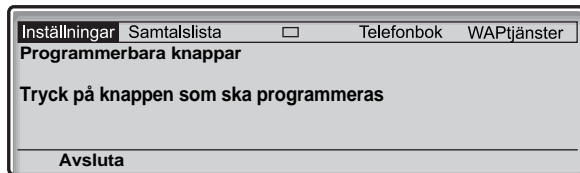

Tryck på önskad programmerbar knapp.

Obs! Meddelande- och linjeknappen är fördefinierade och kan inte användas som programmerbara knappar.

Om den systemansvarige har programmerat in en övervakningsfunktion på en knapp, kan inte du programmera denna knapp och i teckenfönstret visas:

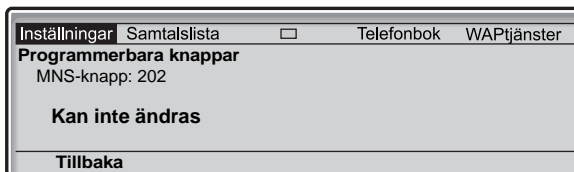

Om knappen tidigare programmerats av dig, visas den inprogrammerade funktionen eller telefonnumret i teckenfönstret.

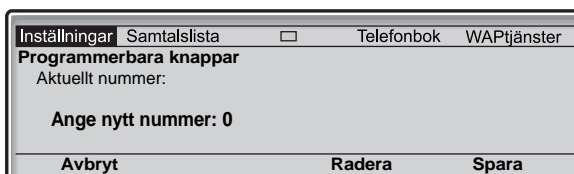

Spara

Avsluta

Knappa in en funktionskod (4 siffror).

Tryck för att spara koden (se teckenfönstret).

Tryck för att återgå till föregående meny (se teckenfönstret).

Obs! Tryck en gång på Radera om du vill ta bort den senaste inmatade siffran. Om du vill ta bort hela numret håller du Radera nedtryckt tills alla siffror försvunnit i teckenfönstret.

Avsluta

Tryck igen för att lämna inställningsmenyn (se teckenfönstret).

Signalkaraktär

Telefonen har 10 olika programmerbara karaktärer för ringsignalen, som var och en motsvaras av en siffra mellan 0 och 9.

- Inställn. **Välj med hjälp av navigeringsknapparna (se teckenfönstret).**
-  **Tryck för att visa menyn för ringkaraktär (se teckenfönstret).**
- Välj **Tryck för att välja ringkaraktär (se teckenfönstret).**
Menyn för ringkaraktär visas.

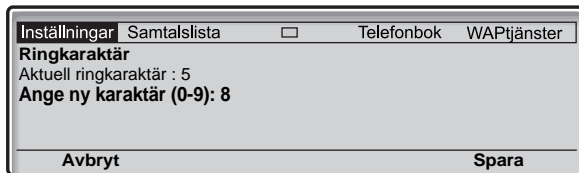

- Tryck på önskad siffra (0-9).**
Telefonen ringer med angiven karaktär.
- Spara **Tryck för att spara karaktären och återgå till föregående meny (se teckenfönstret).**
- Avbryt **Tryck för att avbryta processen utan att spara (se teckenfönstret).**
- Avsluta **Tryck för att återgå till föregående meny (se teckenfönstret).**

Tid och datum

Tid och datum uppdateras automatiskt av växeln. Du kan endast ställa in datum- och tidsformat.

Obs! Tids- och datumfunktionerna kräver särskilda installationstillval. Kontakta den systemansvarige om du inte kan ändra tids- och datumformat.

Så här anger du tidsformat

Inställn. **Välj med hjälp av navigeringsknapparna (se teckenfönstret).**



Tryck för att markera menyn för tid och datum (se teckenfönstret).

Välj

Tryck för att öppna menyn (se teckenfönstret).

Menyn för tidsformat visas.

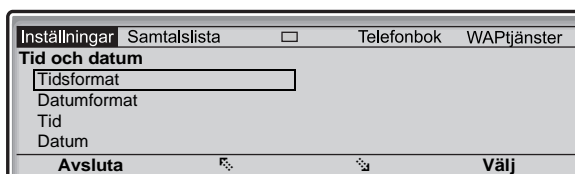

Välj

Tryck för att välja tidsformat (se teckenfönstret).

Det finns två tidsformat: 24-timmarsläge och 12-timmarsläge.



Välj för att ändra tidsformatet (se teckenfönstret).

Välj

Tryck för att välja den markerade formatet (se teckenfönstret).

Så här anger du datumformat

Inställn. **Välj med hjälp av navigeringsknapparna (se teckenfönstret).**



Tryck för att markera menyn för tid och datum (se teckenfönstret).

Välj

Tryck för att öppna menyn (se teckenfönstret).



Tryck för att markera alternativet Datumformat (se teckenfönstret).

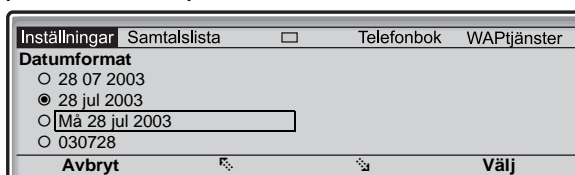

eller

Tryck för att stega igenom de olika formaten (se teckenfönstret).

Välj

Tryck för att välja den markerade formatet (se teckenfönstret).

Avsluta

Tryck för att återgå till föregående meny (se teckenfönstret).

Språk

Obs! Kontakta den systemansvarige om den här funktionen inte är tillgänglig.

Så här ändrar du språk:

Inställn. **Välj med hjälp av navigeringsknapparna (se teckenfönstret).**



Tryck för att markera språkmenyn (se teckenfönstret).

Välj

Tryck för att visa språkmenyn (se teckenfönstret).

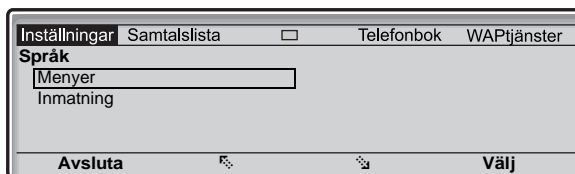

Välj

Tryck för att välja alternativet Menyer (se teckenfönstret).

Menyn för språkformat visas med tillgängliga språk, t.ex.:

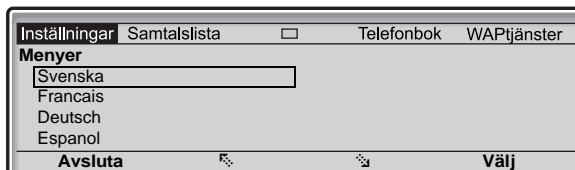

eller

Tryck för att stega igenom de olika språkinställningarna (se teckenfönstret).

Välj

Tryck för att välja det markerade språket (se teckenfönstret).

Avsluta

Tryck för att återgå till föregående meny (se teckenfönstret).

Displaykontrast

Displaykontrasten kan ändras.

Ändra displaykontrasten

Inställn.
eller

Välj Inställningar i den övre menyn (se teckenfönstret).

Tryck (se teckenfönstret).

Upprepa tills menyn Displaykontrast markeras.

Välj

Tryck (se teckenfönstret).

I teckenfönstret visas:

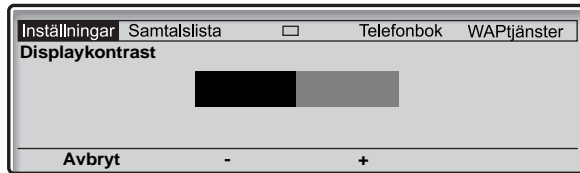

- eller +

Tryck för att minska eller öka kontrasten (se teckenfönstret).

Obs! Du kan använda menyknappen Avbryt för att lämna menyn utan att spara ändringarna.

Spara

Tryck för att spara kontrastnivån (se teckenfönstret).

Avsluta

Tryck för att återgå till föregående meny (se teckenfönstret).



eller.

Tryck för att återgå till viloläge.

Tillbehörsenhet

Om telefonen är försedd med en tillbehörsenhet, väljer du dess funktion i den här menyn.

Ändra funktionen hos tillbehörsenheten

Inställn.



eller

Välj Inställningar i den övre menyn (se teckenfönstret).

Tryck (se teckenfönstret).

Upprepa tills menyn Tillbehörsenhet markeras.

Välj

Tryck (se teckenfönstret).

I teckenfönstret visas:

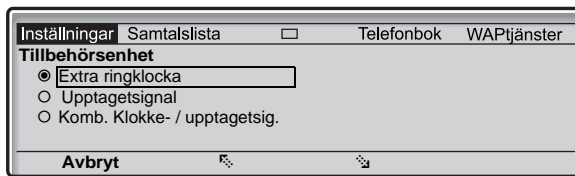

eller

Tryck för att flytta mellan funktionerna (se teckenfönstret).

- Extra ringklocka: Den extra ringklockan aktiveras samtidigt som ringsignalen. Den aktiveras inte när ett andra samtal frigörs.
- Upptagetsignal: Upptagetsignalen aktiveras när telefonen är upptagen (dvs. under ett samtal). Funktionen kan användas för att t.ex. styra en Stör ej-lampa vid dörren.
- Kombinerad ringklocka / upptagetton: Aktiveras samtidigt som ringsignalen och hela tiden då telefonen är upptagen (dvs. under ett samtal). Den extra ringklockan aktiveras inte när ett andra samtal frigörs.

Obs! Du kan använda menyknappen Avbryt för att lämna menyn utan att spara ändringarna.

Välj

Tryck för att spara den valda funktionen (se teckenfönstret).

Avsluta

Tryck för att återgå till föregående meny (se teckenfönstret).

eller.



Tryck för att återgå till viloläge.

Lur- och högtalarvolym

Använd volymknapparna för att ändra luren eller högtalarens volym under ett samtal. Låt luren vara avlagd när du justerar lurvolymen. Justera högtalarvolymen när kopplingstonen hörs via högtalaren eller under ett handsfree-samtal.



Tryck för att ändra volymen.

Lur- och högtalarvolymen sparas.

Volyminställningar

Volymen i luren och headset kan ökas med +6 dB.

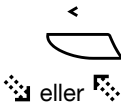

Välj Inställningar i den övre menyn (se teckenfönstret).

Tryck (se teckenfönstret).

Upprepa tills menyn Volym markeras.

Välj

Tryck (se teckenfönstret).

Aktuell volym är markerad.

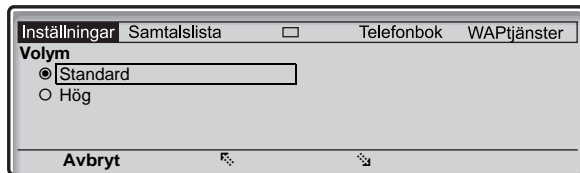

Tryck för att växla mellan värdena Standard och Ökad (se teckenfönstret).

Obs! Du kan använda menyknappen Avbryt för att lämna menyn utan att spara ändringarna.

Välj

Tryck för att spara den markerade volymstyrkan (se teckenfönstret).

Avsluta

Tryck för att återgå till föregående meny (se teckenfönstret).

Eller.



Tryck för att återgå till viloläge.



Ringsignalsvolym

Använd volymknapparna för att justera ringsignalsvolymen när telefonen är i viloläge eller ringer. Justerad volym sparas.

Tryck för att ändra volymen.

Obs! Volymen återgår till standardnivå efter ett strömvabrott.

Stänga av ringsignal



Du kan stänga av ringsignalen för ett inkommande samtal.

Tryck för att stänga av ringsignalen.

Ringsignalen stängs av för aktuellt samtal och telefonen sätts automatiskt i läget för tyst uppringning (se nedan).

Tyst uppringning

Du kan stänga av ringsignalen om du inte vill bli störd av den men ändå kunna besvara ett inkommande samtal. Inkommande samtal visas endast i teckenfönstret och linjelampan blinkar.



När telefonen är i viloläge eller när det ringer:

Tryck för att stänga av ringsignalen.

Sekretess-lampan tänds och volymindikatorn ersätts av symbolen för avstängd ringsignal för att indikera tyst uppringning.

Ringsignalen aktiveras automatiskt när du lyfter på luren eller trycker på någon knapp.

Nätverksinställningar

Inställn. **Välj med hjälp av navigeringsknapparna (se teckenfönstret).**



Tryck för att markera nätverksmenyn (se teckenfönstret).

Välj

Tryck (se teckenfönstret).

Följande nätverksinställningar kan endast granskas:

- DHCP
- IP-adress
- Subnätmask
- Standard-gateway
- SW-server från DHCP
- SW-server
- Proxy-server
- Gatekeeper Discovery
- Gatekeeper
- Lösenord (IP-telefon)

Obs! Hör med systemadministratören om du har några frågor om dina nätverksinställningar.

Avsluta

Tryck för att återgå till föregående meny.

Alternativ programmering för automatisk återuppringning, avisering och inbrytning

Koden som används för automatisk återuppringnings-, aviserings- eller inbrytningsfunktionen kan variera från land till land. Om det inte går att använda en funktionskod kan det bero på att växelprogrammerats att använda en annan siffra som koden.

Eftersom endast standardprogrammering beskrivs i denna användarhandbok, visas i följande tabell de vanligaste inställningarna i de länder som är kända för en annorlunda programmering

	<i>Österrike, Belgien, Brasilien, Danmark, Tyskland</i>
Avisering	5
Automatisk återuppringning	6
Ta över samtal (Besvara samtal till en annan anknytning)	8
Inbrytning	4

Tillbehör

I detta kapitel beskrivs extrautrustning som kan användas tillsammans med BusinessPhone-telefonen.

Knappsats

Din telefon kan försees med 1-4 extra knappsatser (typ DBY 419 01). På varje knappsats finns 17 extra knappar. Varje knapp kan programmeras som namnvalsknappar, funktionsknappar etc. Se avsnittet "[Programmerbara knappar](#)" på sidan 84. Information om installation finns i avsnittet "[Installera knappsatser](#)" på sidan 118.

Använd DCM (Designation Card Manager) för att tillverka och skriva ut dina egna beteckningskort. DCM finns på cd-skivan Enterprise Telephone Toolbox eller så kan den laddas ner från:

<http://www.ericsson.com/enterprise/library/manuals.shtml>

Kontakta en auktoriserad Ericsson Enterprise-återförsäljare om du vill ha mer information.

Headset (tillval)

Hur man installerar headset beskrivs i avsnittet "Installation" på sidan 113. IP-telefonen kan sättas i förvalt headset-läge. I detta läge kan du ringa samtal utan att lyfta luren.

Så här aktiverar du headset-läget



När headset-läget är avaktiverat:

Håll Headset-knappen nedtryckt i 4 sekunder.

Nu är headset-läget aktiverat (headset-symbolen visas i teckenfönstret). Alla samtal kan hanteras via headset.

Så här avaktiverar du headset-läget



När headset-läget är aktiverat:

Håll Headset-knappen nedtryckt i 4 sekunder.

Headset-läget är nu avaktiverat.



Besvara samtal

Om headset-läget är avaktiverat:

Tryck på Headset-knappen.

Om headset-läget är aktiverat:

Linje



Tryck på den blinkande linjelampan för att besvara samtalet.



Tryck för att avsluta ett headset-samtal.



Ringa samtal

Tryck på Headset-knappen.

Obs! Du behöver inte trycka på Headset-knappen i headset-läget.



Slå numret.



Tryck för att avsluta samtalet.



Headset till lur

Lyft luren.



Lur till headset

Tryck på Headset-knappen.



Lägg på luren.



Headset med grupplyssning

Tryck för att växla mellan headset med eller utan grupplyssning.



Headset till handsfree

Tryck.



Tryck på Headset-knappen.



Handsfree till headset

Tryck på Headset-knappen.

Utdragsskiva (tillval)

Utdragsskivan används för personlig telefonnummerslista och den sätts fast under telefonen. Se även avsnittet "[Installera utdragsskiva \(tillval\)](#)" på sidan 120.

Använd Designation Card Manager för att tillverka och skriva ut eget kort för utdragsskivan. Designation Card Manager ingår på cd-skivan Telefonverktygslåda för BusinessPhone-kommunikationsplattformen.

Webbserver

Du kan nå din IP-telefon från en dators webbläsare för att redigera samtalslistan och vissa inställningar (lösenord för webbserver och volym).

Visning av webbserverns IP-adress

För att få åtkomst till webbservern måste du ta reda på IP-adressen via telefonens teckenfönster.

Inställn. **Välj inställningsfliken med hjälp av navigeringsknapparna (se teckenfönstret).**



Tryck för att markera nätverksmenyn (se teckenfönstret).

Välj

Tryck (se teckenfönstret).

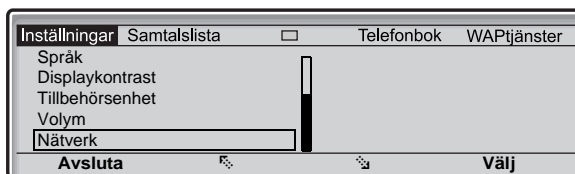

Det andra alternativet visar den IP-adress som tilldelats telefonen.

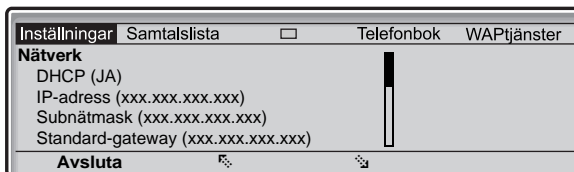

Skriv ner IP-adressen.

Avsluta

Tryck för att återgå till viloläge.

Kommunicera med webbservern

<http://XXX.XXX.XXX.XXX>

Ange IP-adressen i webbläsarens adressfält.

I webbläsaren visas:

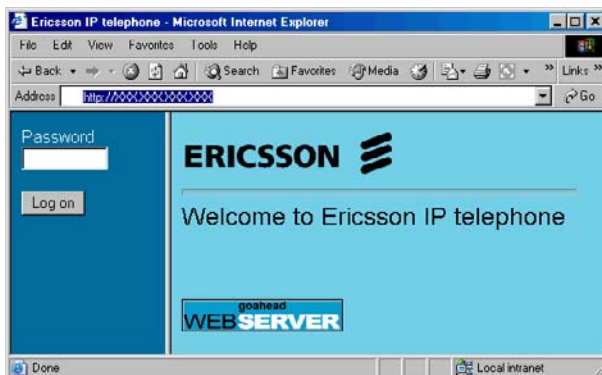

Obs! Kontrollera proxy-inställningarna i webbläsaren och adressen i telefonens teckenfönster om det inte gick att få kontakt med webbservern. Om telefonen varit bortkopplad från nätverket under några dagar kan adressen ha ändrats.

Ange lösenord för webbservern.

Standardlösenord: *Welcome (Matcha gemener/VERSALER!)*

Ändra webbserverlösenordet till ditt egna personliga lösenord. Kontakta den systemansvarige om du glömt lösenordet. Se avsnittet "Inställningar" på sidan 104.

Logga in

Klicka.

På vänster sida visas en meny med följande alternativ:

- Telefonbok
 - Samtalslista
 - Inställningar
 - Logga ut
-

Telefonbok

Kommunicera med webbservern.

Se kapitlet "[Kommunicera med webbservern](#)" på sidan 101.

Klicka på mappen Telefonbok på vänster sida.

Om det finns några poster i telefonboken visas de i en tabell. Varje post kan modifieras genom att man klickar på respektive länk i den första kolumnen.

(Namn)

Klicka.

Välj ett av alternativen nedan:

Spara

Klicka för att spara namnet och numret i telefonboken.

Radera

Klicka för att ta bort namnet och numret från telefonboken.

Eller:

Ring

Klicka för att ringa upp numret.

Eller:

Tillbaka

Klicka för att återgå menyn Telefonbok utan att göra några ändringar.

Radera alla poster i samtalslistan

● Radera samtalslistan

Klicka.

Samtalslista

Kommunicera med webbservern.

Se kapitlet "[Kommunicera med webbservern](#)" på sidan 101.

Klicka på mappen Samtalslista på vänster sida.

Om det finns några poster i samtalslistan visas de i en tabell. Varje post kan modifieras genom att man klickar på respektive länk i den första kolumnen.

(Namn)

Klicka.

Välj ett av alternativen nedan:

Radera

Klicka för att ta bort namnet och numret från samtalslistan.

Eller:

Ring

Klicka för att ringa upp numret.

Eller:

Tillbaka

Klicka för att återgå menyn Samtalslista utan att göra några ändringar.

Radera alla poster i samtalslistan

- Radera samtalslistan **Klicka.**

Inställningar

I inställningsmenyn finns följande alternativ:

- Ändra webbserverlösenordet
- Programmerbara knappar
- Volym

Ändra webbserverlösenordet

Kommunicera med webbservern.

Se kapitlet "[Kommunicera med webbservern](#)" på sidan 101.

Klicka på mappen Inställningar på vänster sida.

Undermenyerna i Inställningar visas.

● Ändra lösenord

XXXXXXXX

XXXXXXXX

Ändra

● Logga ut

Klicka.

Ange nytt lösenord.

Lösenordet måste bestå av minst 6 tecken.

Flytta markören till nästa fält och ange det nya lösenordet igen.

Obs! Lösenordet är skiftlägeskänsligt!

Klicka för att bekräfta.

Klicka för att avsluta.

Eller:

Klicka på någon annan meny för att fortsätta.

Inställningar - Programmerbara knappar

Kommunicera med webbservern.

Se kapitlet "[Kommunicera med webbservern](#)" på sidan 101.

Klicka på mappen Inställningar på vänster sida.

Undermenyerna i Inställningar visas.

● Programmable Keys

Klicka.

Layout över telefonens knappar visas i en tabell.

Programmable Keys	
—	—
—	MNS: 2200
201	—
—	—
—	—
Knapp för meddelande	202
—	0043181100
—	—
—	—
Knapp för linje 1	—

Knapparna Linje 1 och Meddelande väntar är fasta, övervakningsknapparna (MNS) kan programmeras av den systemansvarige. Övriga knappar kan programmeras med upp till 24 siffror vardera.

Klicka på länken för den knapp du vill omprogrammera.

(Se figuren nedan). I den nya dialogrutan visas aktuell programmering och ett textfält där man anger ett nytt nummer.

Ange ett nytt nummer

Ange det nya numret i textfältet.

Spara

Klicka för att lagra ändringarna.

- Radera aktuell programmering
- Radera** **Klicka för att radera aktuell programmering.**
- Stänga dialogrutan för programmering av knappar.
- Tillbaka** **Klicka för att avsluta utan att göra ändringar och gå tillbaka till knappval.**

Inställningar - Volym

Kommunicera med webbservern.

Se kapitlet "[Kommunicera med webbservern](#)" på sidan 101.

Klicka på mappen Inställningar på vänster sida.

Undermenyerna i Inställningar visas.

- **Volym** **Klicka.**
Aktuell nivå visas i fet stil.
- **Ändra** **Klicka för att ändra nivån.**
Den nya nivån visas med blå tecken.
- **Logga ut** **Klicka för att avsluta.**

Eller:

Klicka på någon annan meny för att fortsätta.

WAP-tjänster

Även om telefonen inte är en trådlös enhet har den en inbyggd WAP-webbläsare (Wireless Application Protocol - Protokoll för trådlösa applikationer), med vilken du kommer åt såväl externa WAP-adresser (modifierade Internet-sidor) som WAP-adresser som fördefinierats i telefonen (t.ex. en central katalog).

Central katalog

I den centrala katalogen kan du leta upp en persons telefonnummer och därefter ringa upp honom/henne. När du har loggat in på den centrala katalogen finns följande alternativ:

Understruken

Alternativ



Klickbar länk när den är markerad (se teckenfönstret).

Meny för återgångsalternativ (se teckenfönstret).

Startsida = Inloggningsmeny och Avsluta = Återgå till första menyn för WAP-tjänster.



Flytta markören ett steg ner (se teckenfönstret).

Flytta markören ett steg upp (se teckenfönstret).

Återgå

Återgå till föregående meny (se teckenfönstret).

Startsida

Återgå till den första sidan i inloggad meny (se teckenfönstret).

Om du håller knappen nedtryckt i minst två sekunder sätts telefonen i viloläge.



Återgå till föregående meny (se teckenfönstret).



Kort tryckning: Återgå till inloggningsmenyn (se teckenfönstret).

Lång tryckning: Återgå till viloläge (se teckenfönstret).

Används ej (se teckenfönstret).

Öppna den centrala katalogen och ringa ett samtal

Obs! Den här funktionen måste aktiveras av den systemansvarige.



Välj WAP-tjänster i den övre menyn (se teckenfönstret).

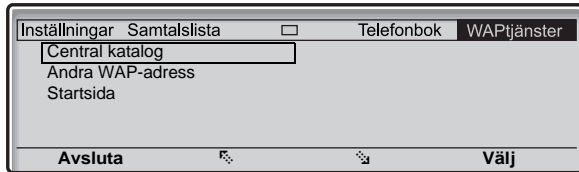

Obs! Det måste finnas en fördefinierad WAP-portal för att man ska kunna öppna startsidan.

Välj

Tryck för att välja menyn Central katalog (se teckenfönstret).

I teckenfönstret visas:

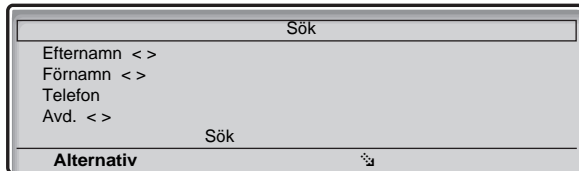

 eller 

Tryck (se teckenfönstret).

Upprepa tills önskat sökvillkor markeras, t.ex. efternamn.

Välj



Tryck (se teckenfönstret).

Ange de första bokstäverna i efternamnet.

 eller 

Tryck för att komma till länken Sök (se teckenfönstret).

Välj

Tryck (se teckenfönstret).

I teckenfönstret visas en lista över namn som börjar med de inmatade bokstäverna, t.ex. AN.

Hittat: 9	
Nästa	Huvudmeny
1. Andersen Stina	
2. Andersson Ann	
3. Andren Lars	
4. Aner Hans	
Alternativ	Välj

Om du vill se nästa sida med sökträffar kan du använda länken Nästa. Länken Huvudmeny används om du vill göra en ny sökning.

 eller 

Tryck (se teckenfönstret).

Upprepa tills önskad person är markerad.

Välj

Tryck (se teckenfönstret).

I teckenfönstret visas katalogdata för den valda personen.

Stina Andersen	
Efternamn Andersen	
Förnamn Stina	
Telefon 2018	
Avdelning DND	
Mobil: 000703954818	
Alternativ	Välj

 eller 

Tryck (se teckenfönstret).

Upprepa tills telefonnumret (Telefon:) markeras.

Välj

Tryck för att ringa upp (se teckenfönstret).



Andra WAP-adress

Välj WAP-tjänster i den övre menyn (se teckenfönstret).

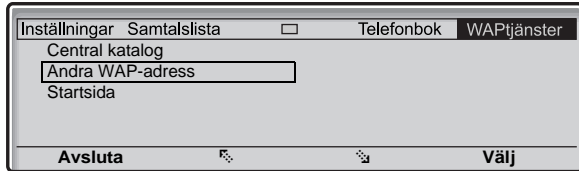

eller

Tryck (se teckenfönstret).

Upprepa tills menyn Annan WAP-adress markeras.

Välj

Tryck (se teckenfönstret).

Sidan Ange adress dyker upp.



Ange WAP-adressen (utan http://).

Se exemplet nedan.

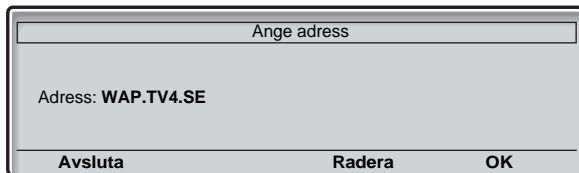

Obs!

Om en knapp på knappsatsen (0-9) hålls nedtryckt längre än en sekund, registreras motsvarande siffra istället bokstaven.

Tryck på * för att växla mellan stora och små bokstäver.

OK

Tryck (se teckenfönstret).

Den första sidan för den angivna adressen visas. Använd teckenfönstrets menyknappar för vidare steg på den sidan.

Stänga WAP-sidan

Alternativ

 eller 

Tryck (se teckenfönstret).

Tryck (se teckenfönstret).

Upprepa tills menyn Avsluta markeras.

Välj

Tryck (se teckenfönstret).

Du återgår till WAP-tjänster i den övre menyn.

Obs! Du kan alltid hålla  nedtryckt i minst en sekund för att återgå till viloläge.

Praktiska tips

Anslutningar mellan externa linjer

Med BusinessPhone kan du vidarekoppla ett externt samtal, upprätta en konferens med flera externa deltagare eller flytta över ett externt samtal till ett annat externt mål (t.ex. en mobiltelefon). Dessa funktioner är mycket användbara i den dagliga verksamheten.

Obs! När dessa funktioner används tar BusinessPhone upp minst två externa linjer.

Det kan emellertid finnas nackdelar med anslutningar till flera externa linjer. Vi ber dig därför observera följande:

- **Flytta inte över externa samtal till en extern brevlåda, till ett informationssystem eller till en extern tredje part innan du har fått svar.**
- **Undvik att vidarekoppla samtal till tredje part innan de har svarat.**
- **Är du ansluten till två externa linjer bryter du den ena förbindelsen genom att trycka på Linje och 1.**

Om den externa parten inte är en person (utan en brevlåda, ett automatiskt informations- eller telefonistsystem o.s.v.) kan de externa samtalen dra ut på tiden, vilket kan bli dyrt. Sådana samtal kan dessutom ta upp två av systemets externa linjer. Du kan förhindra anslutningar mellan de externa linjerna genom att programmera om systemet.

Tala med systemadministratören eller kontakta vår kundtjänst för mer information.

Installation

Konfiguration

När Dialog 4425 IP Vision anslutits till en strömkälla och till IP-nätverket (LAN), visas följande i teckenfönstret:

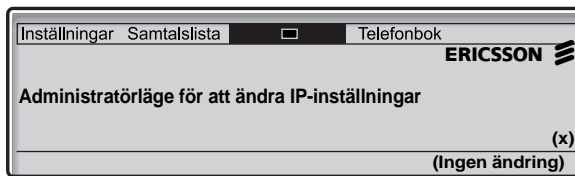

(x) representerar en timer som räknar ner i sekunder. Denna skärm är endast avsedd för administratörer. Tryck inte på någon knapp under denna tidsperiod. **Ingen ändring** väljs då automatiskt.

Obs! Kontakta systemadministratören om du råkar trycka på en knapp av misstag.

I teckenfönstret visas nu:

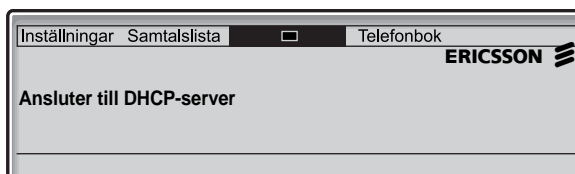

IP-telefonen ansluter till DHCP-servern och får sin IP-adress från nätverket.

Obs! Denna meny visas inte om fasta IP-adresser används.

När telefonen fått IP-adressen kontrollerar den automatiskt om det finns ny programvara. Se avsnittet "[Programuppdateringar](#)" på sidan 114.

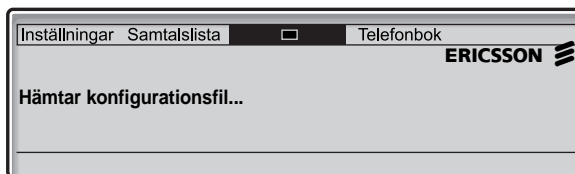

Om det inte finns någon programuppdatering visas följande i teckenfönstret:

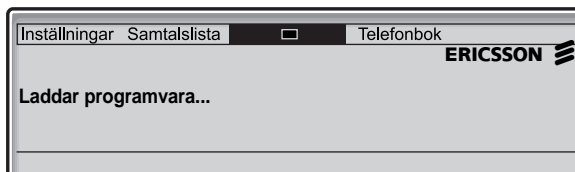

Programvaran laddas nu internt in i telefonen. Det tar cirka 15 sekunder, inga vidare åtgärder behövs. När det är klart, utförs en självtest i telefonen:

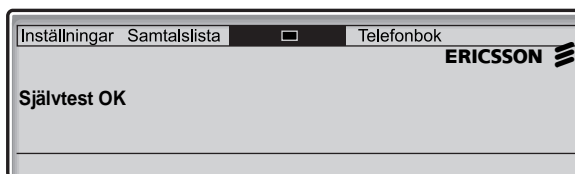

Telefonen kan nu användas och du måste logga in på nätverket. Se avsnittet "[Logga in](#)" på sidan 19.

Programuppdateringar

Om det finns en ny programversion till IP-telefonen visas följande i teckenfönstret när IP-adressen hämtats:

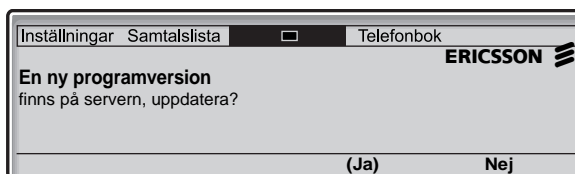

(Ja) Tryck för att starta programuppdateringen.

Obs! Om du inte trycker på någon knapp väljs **(Ja)** automatiskt.

Eller:

Nej Tryck för att använda befintlig programversion.

Programuppdateringen avbryts och den normala startrutinen fortsätter.

Har du bestämt dig för att uppdatera telefonens programvara dyker följande upp i teckenfönstret:

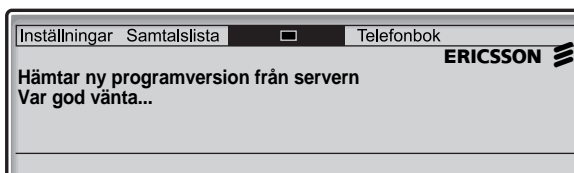

Programvaran hämtas från servern. Det tar cirka 30 sekunder. När det är klart visas följande i teckenfönstret:

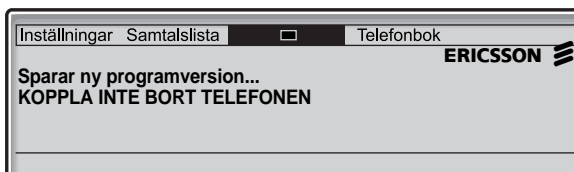

Det är viktigt att du inte kopplar bort telefonens strömssladd när denna text visas. Det tar cirka 30 sekunder att spara den nya programversionen. Om strömmen bryts under denna period måste programvaran laddas ner igen till telefonen.

Programversion

Du kan kontrollera telefonens programversion:

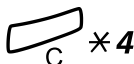
**Tryck samtidigt i minst en sekund.**

Programversionen visas i 5 sekunder därefter visas alla tillgängliga tecken i en minut.

#

Tryck för att återgå till viloläge.

Installera kablar

Lursladd åt vänster

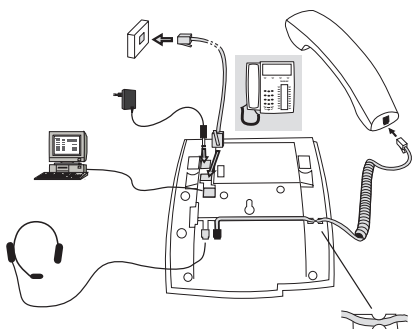

Lursladd åt höger

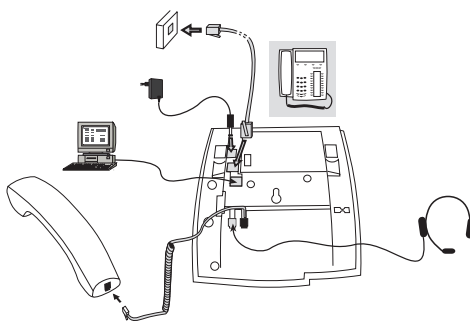

Du kopplar in lursladden i kontakten på telefonens undersida. Kabeln till växeln kopplar du in i uttaget märkt LINJE och lursladden till LUR.

Obs! Att installera en 24 V nätadapter är tillval. Om den inte installeras måste telefonen strömförsörjas via det lokala nätverket.

Byta kablar

Lossa spärren med en skruvmejsel så att du kan dra ur sladden.

Installera ställ och justera telefonen

Högt läge

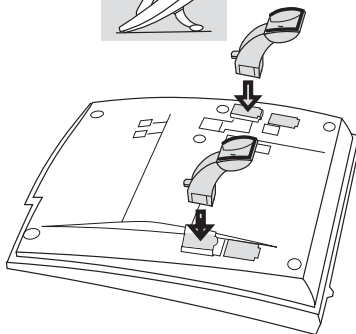

Lågt läge

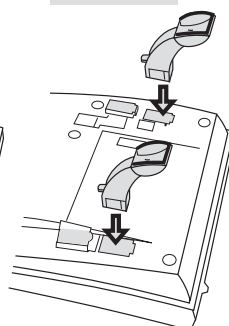

Tryck för att sätta fast stället

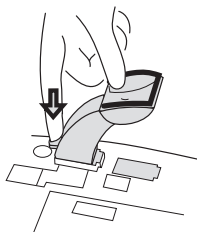

Frigör för att ta bort stället

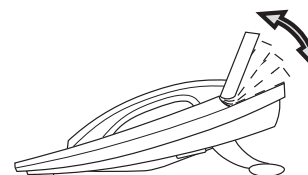
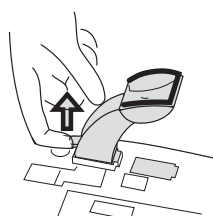

Teckenfönstret kan vinklas uppåt och nedåt

Justerbar vinkel

Installera kort

Använd Designation Card Manager för att tillverka och skriva ut dina egna beteckningskort. Designation Card Manager finns på cd-skivan Ericsson Telephone Toolbox eller så kan den laddas ner från: <http://www.ericsson.com/enterprise/library/manuals.shtml>

Kontakta en auktoriserad Ericsson Enterprise-återförsäljare om du har frågor om produkten.

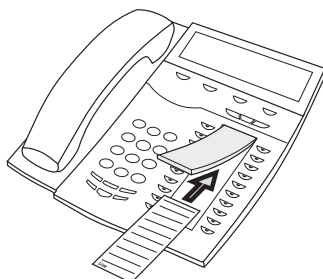

Installera knappsatser

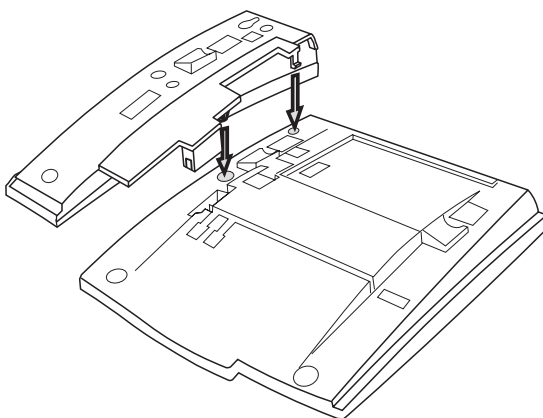

- 1** Ta bort den lilla plastplattan, märkt DSS, med t.ex. en skruvmejsel och anslut kabeln.
- 2** Sätt dit knappsatsen.

3 Installera stället.

Obs! Alla knappsatser måste vara av typ DBY 419 01.

Ställplacering (1-4 knappsatser)

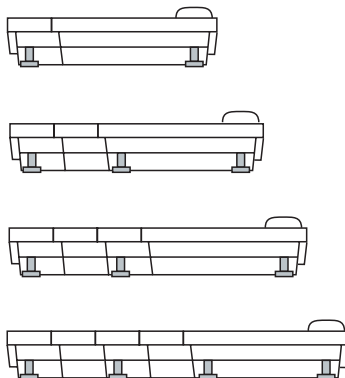

Installera kort

Använd Designation Card Manager för att tillverka och skriva ut dina egna beteckningskort. Designation Card Manager finns på cd-skivan Ericsson Telephone Toolbox eller så kan den laddas ner från: <http://www.ericsson.com/enterprise/library/manuals.shtml>

Kontakta en auktoriserad Ericsson Enterprise-återförsäljare om du har frågor om produkten.

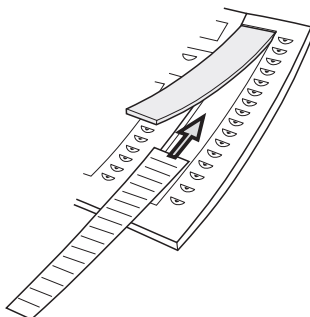

Installera utdragsskiva (tillval)

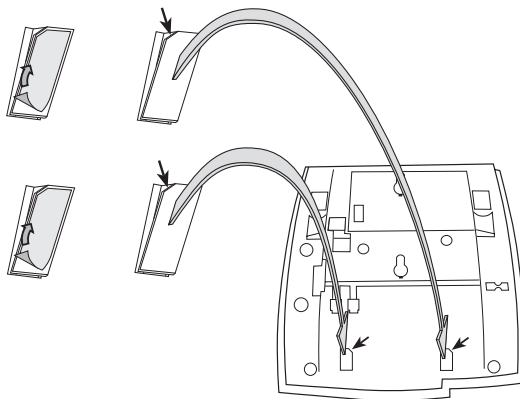

- 1 Ta bort skyddsfilmerna på styrskenorna.
- 2 Sätt fast styrskenorna på telefonens undersida. Observera riktningen på det "avkapade" hörnet.

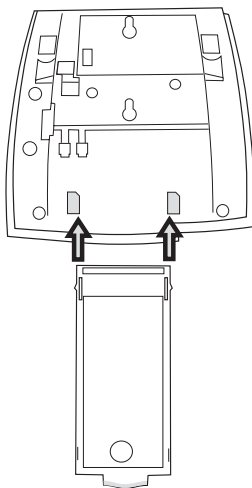

- 3 Skjut in utdragsskivan.

Lurklyka vid montering på vägg

Telefonen kan monteras på väggen utan ett specialfäste. Det är t.ex. användbart i konferenslokaler eller på allmänna platser.

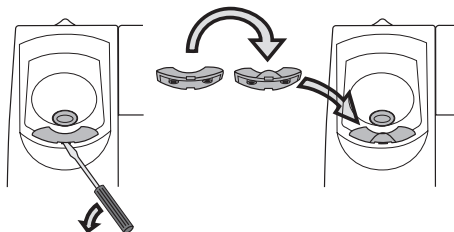

- 1 Lossa lurklykan med hjälp av en skruvmejsel.
- 2 Sätt tillbaka klykan upp och ner.

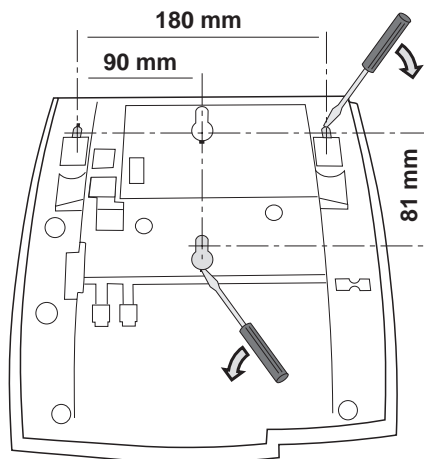

- 3 Ta bort de två plastskydden med en skruvmejsel.
- 4 Borra två vägghål enligt måtten.

Distansbricka, alternativ 1
(rekommenderas)

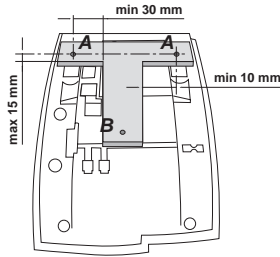

Distansbricka, alternativ 2

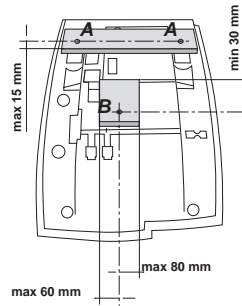

Mått för två **övre**
väggdistansskruvar och -brickor

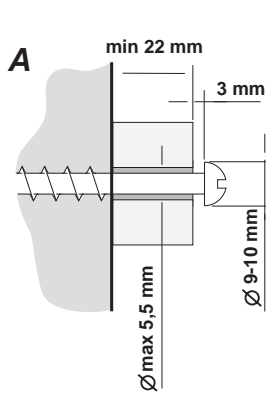

Mått för **nedre**
väggdistansskruv och -bricka

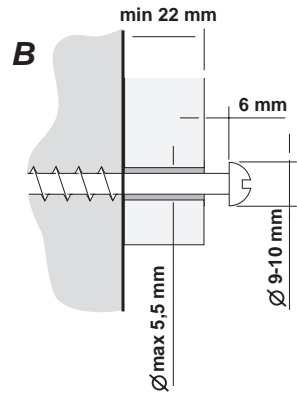

5 Montera skruvarna enligt måtten och sätt fast telefonen.

Placera telefonen

- Ställ inte telefonen på en ömtålig yta. Använd ett underlägg som inte glider, för att skydda möblerna från repor.
 - Ställ inte telefonen nära starka värmekällor, t.ex. intill elementet.
 - Kontrollera att det inte är några veck på linjekabeln.
-

Rengöra telefonen

Använd en lätt fuktad (inte blöt) trasa eller en antistatisk duk och torka varsamt av telefonen. Använd inte grova trasor, lösningsmedel eller starka rengöringsvätskor. Skador på telefonen som har uppstått därför att dessa instruktioner inte följts omfattas inte av tillverkarens garanti.

Felsökning

Det här avsnittet innehåller information om hur du åtgärdar vanliga problem. Gå igenom den här listan om problem uppstår. Kan du inte lösa problemet med hjälp av listan bör du kontakta systemadministratören. Om andra har liknande problem kan det vara ett systemfel.

Checklista

- 1. Läs installationsavsnittet.**
Försäkra dig om att du har gjort enligt anvisningarna och att du har anslutit allting korrekt.
- 2. Koppla ur all extrautrustning.**
Om telefonen fungerar när du har gjort det så beror felet på extrautrustningen.
- 3. Koppla in en annan telefon i stället för den du har problem med.**
Om den telefonen fungerar korrekt så beror felet förmodligen på din telefon. Kontakta i så fall din systemadministratör.
- 4. Kontrollera telefonens funktion.**
Om telefonen inte fungerar så beror felet på nätverket. Kontakta i så fall ditt telefonbolag.



- 5. Starta om telefonen.**
Håll nedtryckt i minst en sekund.

Ordlista

Anknytning

Alla telefoner som är anslutna till växeln har ett unikt internt nummer (upp till 3 siffror).

Anknytning

En extern linje från det privata nätverket.

Automatisk telefonist

En funktion som ger talade instruktioner till den som ringer, internt eller externt, och berättar vilka alternativ som står till buds. De talade instruktionerna leder den som ringer till det önskade målet. Se avsnittet "[Andra användbara funktioner](#)" på sidan 74.

Avisering

Att placera ett samtal till en upptagen anknytning i kö. Se avsnittet "[Utgående samtal](#)" på sidan 25.

Brevlåda

Brevlådesystemet tar hand om de meddelanden som lämnas till dig eller skickas av dig när du inte är inne. Se avsnittet "[Brevlådesystem](#)" på sidan 52.

Direct Inward System Access (DISA)

Arbetar du externt kan du ringa externa samtal via företagsväxeln med funktionen DISA. Du betalar bara för samtalet till företagsväxeln. Se avsnittet "[Andra användbara funktioner](#)" på sidan 74.

Ekonomivälgval

En funktion som automatiskt väljer den billigaste förbindelsen för externa samtal (inte nödvändigtvis kortaste vägen).

Förbigång av vidarekoppling

Detta är användbart för att släppa igenom samtal till en vidarekopplad anknytning. Se avsnittet "[Vidarekoppling](#)" på sidan 42.

Fördefinierad text

Förprogrammerad frånvaroinformation. Se avsnittet "[Frånvaroinformation](#)" på sidan 48.

Inbrytning

Att direkt koppla in sig i ett pågående samtal när den sökta anknytningen är upptagen. Se avsnittet "[Utgående samtal](#)" på sidan 25.

Information

Den som ringer dig internt får ett meddelande om att du inte är inne och när du väntas åter. Externa samtal kopplas till telefonisten som har tillgång till samma information. Informationen kan vara av två slag:

1. *Förprogrammerad textinformation.*
2. *Röstinformation.*

Katalognummer

Nummer med 1 – 8 siffror som tilldelas anknytningar eller externa linjer eller som gemensamma kortnummer.

Kontonummer

Att debitera ett visst konto kostnaden för ett samtal. Se avsnittet "[Andra användbara funktioner](#)" på sidan 74.

Kortnummeruppringning

Att ringa ett samtal till ett förprogrammerat nummer genom att knappa in en kod eller trycka på en knapp. De är gemensamma kortnummer, vilket betyder att de kan användas av alla anknjutningar. Se avsnittet "[Kortnummer](#)" på sidan 29.

Lösenord (system)

En fyrsiffrig kod som behövs exempelvis för att spärra din anknjutning och hämta meddelanden från brevlådesystemet. Du kan ange ett eget lösenord. Se avsnittet "[Ändra lösenord](#)" på sidan 60.

Meddelande

Du kan skicka ett meddelande till valfri anknjutning. Detta är användbart när det tutar upptaget eller ingen svarar. Det finns två slags meddelanden:

1. *Ring mig-meddelande.*
2. *Röstmeddelande.*

Se avsnittet "[Skicka meddelande](#)" på sidan 41.

Namnval

Att ringa ett samtal genom att trycka på en enda knapp. Interna nummer (eller gemensamma kortnummer) kan lagras för varje anknjutning. Se avsnittet "[Kortnummer](#)" på sidan 29.

Sekretess

Att tillfälligt stänga av mikrofonen. Se avsnittet "[Under samtal](#)" på sidan 36.

Tredje part

En tredje anknjutning (person) som kan kopplas in under ett pågående tvåpartssamtal. Anslutningen kan vara intern eller extern. Se avsnittet "[Under samtal](#)" på sidan 36.

Trunklinje

En trunklinje är detsamma som en extern linje. Kan vara antingen digital eller analog.

Växel

PBX, Private Branch Exchange. Företagets telefonväxel (t.ex. BusinessPhone 250).

Vidarekoppling

Inkommande samtal till en anknjutning vidarekopplas till ett annat katalognummer (anknjutning, gemensamt kortnummer eller telefonisten). Det finns tre möjligheter:

1. *Fast, vilket betyder att alla samtal till anknjutningen vidarekopplas direkt.*
2. *Då ingen svarar, vilket betyder att ett samtal vidarekopplas om ingen svarar inom en viss tid.*
3. *Vid upptaget, vilket betyder att ett samtal vidarekopplas om anknjutningen är upptagen.*

Se avsnittet "[Vidarekoppling](#)" på sidan 42.

Återuppringning

Ett sätt att meddela någon som är upptagen i ett samtal att du vill tala med honom/henne. Se avsnitten "[Brevlådesystem](#)" på sidan 52 och "[Utgående samtal](#)" på sidan 25.

Överflyttning

Att flytta över ett pågående internt eller externt samtal till en tredje part (intern eller extern) efter en förfrågan. Se avsnitten "[Under samtal](#)" på sidan 36 och "[Praktiska tips](#)" på sidan 112.

Register

A

- Aktivera brevlådan 52
- Alternativ programmering för automatisk återuppringning, avisering och inbrytning 95
- Andra användbara funktioner 74
 - DISA (Direct Inward System Access) 78
 - DTMF-toner 79
 - Ekonomivägval 80
 - Kontonummer 79
 - Porttelefon 77
 - Påminnelse 76
 - Tandemkonfigurering 74
- Använda systemtelefonboken 67
- Automatisk återuppringning 27
- Avaktivera brevlådan 53
- Avisering 27

B

- Beskrivning
 - Ericsson Dialog 4425 IP Vision 6
 - Information i teckenfönstret 10
 - Lampindikeringar 9
 - Menystruktur 12
 - Toner 14
- Besvara ett andra samtal 24
- Besvara samtal 23
- Brevlådesystem 52
 - Aktivera brevlådan 52
 - Avaktivera brevlådan 53
 - Dictaphone-funktion 61
 - Lyssna på dina meddelanden 55
 - Påminnelse (externt) 58
 - Skicka meddelande via din brevlåda 58
 - Vidarekoppla ett röstmeddelande 56
 - Ändra lösenord 60
 - Ändra personligt svarsmeddelande 57
 - Öppna brevlådan 54

C

- Checklista 124

D

- Dialog 4425 IP Vision 6
- Dictaphone-funktion 61
- DISA (Direct Inward System Access) 78
- Displaykontrast 90
- DTMF-toner 79

E

- Ekonomivägval 80
- Enskild hänvisning 43
- Enskild parkering 40
- Enskilda kortnummer 30

F

- Fast vidarekoppling 43
- Felsökning 124
 - Checklista 124
- Från handsfree till lur 37
- Från lur till handsfree 36
- Frånvaroinformation 48
 - Ange information 49
 - Ändra information 51
- Funktion för SOS-samtal 19
- Förfrågan 37

G

- Gemensam parkering 40
- Gemensamma kortnummer 29
- Gruppfunktioner 69
 - Knappsystem 69
 - Ta gruppsamtal 71
 - Ta över gruppsamtal 70
 - Övervakning/telefonbemanning 70
- Grupplysning 36

I

- Inbrytning 28
- Information i teckenfönstret 10
- Inkommande samtal 23
 - Besvara samtal 23
 - handsfree 23
 - Vidarekoppla samtalet 24
- Installation 113
 - Justera telefonen 117
 - Kablar 116
 - Kort 118
 - Lurklyka vid montering på vägg 121
 - Placera telefonen 123
 - Rengöra telefonen 123
 - Ställ 117
 - Utdragsskiva 120
- Installation Dialog 4425
 - Knappsatser 118
- Installera kablar 116
- Inställningar 83
 - Kontrast i teckenfönstret 90
 - Lur- och högtalarvolym 92
 - Nätverksinställningar 94
 - Ringsignalens karaktär 86
 - Ringsignalsvolym 93
 - Språk 89
 - Stänga av ringsignal 93
 - Tid och datum 87
 - Tillbehörsenhet 91
 - Tyst uppringning 93

K

- Knappsystem 69
- Konferens 39
- Kontonummer 79
- Kontrast i teckenfönstret 90
- Kortnummer 29

L

- Lampindikeringar 9
- LCR 80
- Logga in 19
- Logga ut 22
- Lur- och högtalarvolym 92
- Lyssna på dina meddelanden 55

M

- Medflyttning 46
- Menystruktur 12
- Missade/avvisade samtal 33

N

- Namnval 29, 30
- Nätverksinställningar 94

O

- Ordlista 125

P

- Placera telefonen 123
- Porttelefon 77
- Praktiska tips 112
- Programmerbara knappar
 - Konfigurera via webbservern 105
- Programuppdatering 18
- Påminnelse 76
- Påminnelse (externt) 58

R

- Radera information 51
- Rengöra telefonen 123
- Repetition av senast slagna externa nummer 26
- Ringa ett samtal via systemtelefonboken 68
- Ringa samtal 25
- Ringsignalens karaktär 86
- Ringsignalsvolym 93

S

- Samtal väntar 39
- Samtalslista 32
 - Missade/avvisade samtal 33
 - Repetition 32
 - Åtkomst via webbservern 102, 103
- Sekretess 37
- Skicka meddelande
 - Under samtal 41
- Skicka meddelanden
 - via brevlådan 58
- Skriv text 81
- Spara information 51
- Språk 89
- Starta telefonen 17
 - Logga in 19
 - Logga ut 22
 - Programuppdatering 18
- Stänga av ringsignal 93
- Systemtelefonbok 67
 - Använda 67
 - Ringa ett samtal 68
- Säkerhetsinstruktioner 15

T

- Ta gruppsamtal 71
- Ta över gruppsamtal 70
- Tandemkonfigurering 74
- Telefonbok 62
- Temperaturindikering 20
- Tid och datum 87
- Tillbehör 96
 - Utdragsskiva 99
- Tillbehörsenhet 91
- Toner 14
- Tyst uppringning 93

U

- Under samtal 36
 - Enskild parkering 40
 - Från handsfree till lur 37
 - Från lur till handsfree 36
 - Förfrågan 37
 - Gemensam parkering 40
 - Grupplyssning 36
 - Konferens 39
 - Samtal väntar 39
 - Sekretess 37
 - Överflyttning 38
- Upptagen anknnytning 27
- Utdragsskiva 99
- Utgående samtal 25
 - Automatisk återuppringning 27
 - Enskilda kortnummer 30
 - Gemensamma kortnummer 29
 - handsfree 26
 - Kortnummer 29
 - Namnval 29, 30
 - Repetition av senast slagna externa nummer 26
 - Ringa samtal 25
 - Upptagen anknnytning 27
 - Vidarekopplad anknnytning 28

V

- Vidarekoppla ett röstmeddelande 56
- Vidarekopplad anknnytning 28
- Vidarekoppling 42
 - Enskild hänvisning 43
 - Fast vidarekoppling 43
 - Medflyttning 46
 - Vidarekoppling vid inget svar 42
 - Vidarekoppling vid upptaget 42
- Vidarekoppling vid inget svar 42
- Vidarekoppling vid upptaget 42
- Volym 92
- Välkommen 4

W

- WAP-tjänster 107
- Webbserver 100
 - Kommunicera med webbservern 101
 - Programmerbara knappar 105
 - Samtalslista 102, 103
 - Visning av IP-adressen 100
 - Ändra lösenord 104

Å

- Återställa telefonen 16
- Återuppringning från samtalslistan 32

Ä

- Ändra information 51
- Ändra lösenord
 - via din brevlåda 60
 - via telefonen 60
- Ändra personligt svarsmeddelande 57

Ö

- Öppna brevlådan 54
- Överflyttning 38
- Övervakning/telefonbemanning 70

I kraft av sin ledande tekniska position formar Ericsson framtiden för mobilt och digitalt Internet. Ericsson levererar nytänkande lösningar i fler än 140 länder och hjälper därmed till att skapa de främsta kommunikationsföretagen i världen.

Med ensamrätt.
Ericsson Enterprise AB
Har du frågor om produkten
kontakta din auktoriserade Ericsson Enterprise-återförsäljare.
Besök oss även på www.ericsson.com/enterprise

© Ericsson Enterprise AB 2005
SV/LZTBS 180 345 R1A

