

Dialog 4224 Operator/Dialog 3214

Kommunikationsplattformen BusinessPhone

Användarhandbok



SV/LZTBS 160 1340 R1A
© Ericsson Enterprise AB 2003

Innehåll

	sida
Välkommen	5
Beskrivning	7
Bemanning	20
Inkommande samtal	22
Utgående samtal	24
Telefonbok	36
Under samtal	37
Beställa samtal	44
Samtalsmätare	47
Vidarekoppling	56
Frånvaroinformation	59
Meddelanden	64
Sekretess	75
Grppfunktioner	78
ISDN-funktioner	83
Andra användbara funktioner	88
Skriva text	94
Inställningar	95
Tillbehör	104
Praktiska tips	110
Installation	111
Ordlista	122
Index	127
Snabbguide	132

Välkommen

Välkommen till användarhandboken för Dialog 4224 Operator/Dialog 3214, en del av kommunikationsplattformen BusinessPhone från Ericsson. Kommunikationsplattformen består av BusinessPhone 50, BusinessPhone 128i och BusinessPhone 250.

Funktionerna som beskrivs i denna användarhandbok gäller version 5.1 eller högre av kommunikationsplattformen BusinessPhone. Vissa av dem kanske inte fungerar i tidigare versioner av systemet, och/eller skyddas av ett maskinvarulås som måste köpas separat.

I användarhandboken beskrivs funktionerna i kommunikationsplattformen BusinessPhone och Dialog 4224 Operator/Dialog 3214 utifrån standardinställningarna vid leverans från fabriken. Din telefon kan vara programmerad på ett sätt som skiljer sig från dessa beskrivningar. Kontakta systemadministratören om du behöver hjälp.

I den här handboken visas hur telefonistkonsolen hjälper telefonisten att hantera BusinessPhones funktioner. Med dubbelfunktionsknapparna kan du använda en och samma knapp för att komma åt två olika funktioner.

Den senaste versionen av användarhandboken kan hämtas från:
<http://www.ericsson.com/enterprise/>

Obs! *Dialog 4224 Operator/Dialog 3214 är en systemtelefon, vilket innebär att den bara kan användas med en företagstelefonväxel från Ericsson som hanterar denna typ av telefon.*

Copyright

Med ensamrätt. Ingen del av denna handbok får återges, lagras, eller överföras i någon form eller på något sätt, elektroniskt eller mekaniskt, inklusive fotokopiering och inspelning, utan uttryckligt skriftligt medgivande från utgivaren. Följande undantag ges:

Om denna handbok görs tillgänglig på Ericsson-media medger Ericsson att användaren får hämta och skriva ut innehållet i denna fil endast för privat bruk och inte för vidare spridning. Innehållet i detta dokument kan ändras utan föregående meddelande. Ericsson påtar sig inget ansvar för skador som uppstår till följd av ootillåtna ändringar i dokumentet.

Garanti

ERICSSON LÄMNAR INGA SOM HELST GARANTIER GÄLLANDE DETTA MATERIAL, INKLUSIVE, MEN UTAN BEGRÄNSNING TILL, GARANTIER AVSEENDE PRODUKTENS ALLMÄNNA LÄMPLIGHET OCH LÄMPLIGHET FÖR ETT SÄRSKILT ÄNDAMÅL. Ericsson svarar inte för fel i materialet eller för skador i samband med eller till följd av anskaffandet eller användningen av detta material.

Konformitetsdeklaration

Ericsson Enterprise AB, 131 89 Stockholm, förklarar härmed att denna telefon uppfyller de grundläggande kraven och andra tillämpliga regler i R&TTE-direktivet 1999/5/EC.

Ytterligare information:

<http://www.ericsson.com/sdoc>

Beskrivning

Dialog 4224 Operator

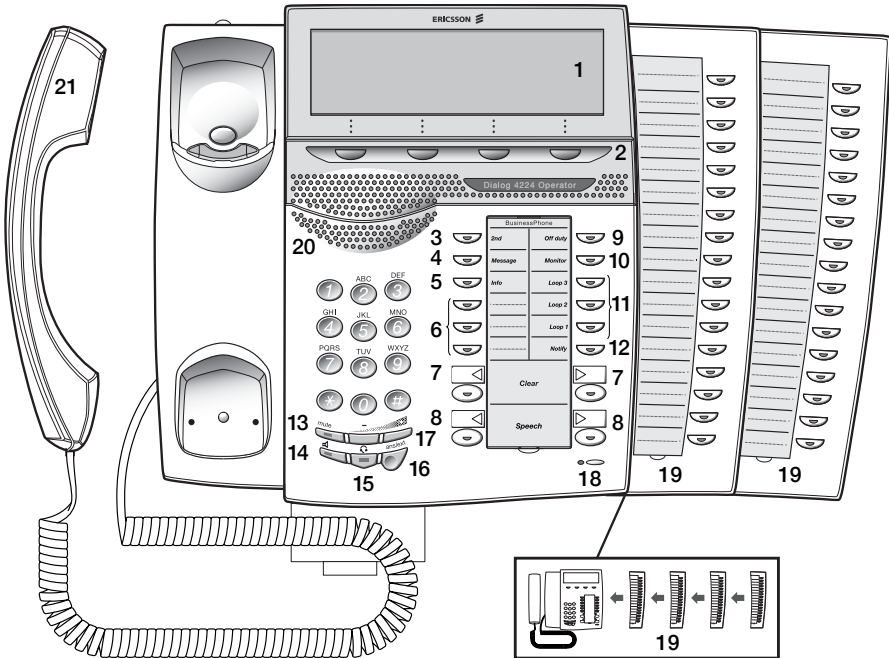

- 1 Teckenfönster**
5 x 40 tecken. Se avsnittet "[Displayinformation](#)" på sidan 15.
- 2 Menyknappar**
Knapparnas funktion varierar. De aktuella funktionerna visas på nedersta raden i teckenfönstret. Uppmanas du att "**(se teckenfönstret)**" ska du trycka på menyknappen under namnet på den funktion du vill använda.
- 3 2:a**
Denna knapp ger dig tillgång till knapparnas andrafunktioner (dvs. den funktion som står på andra raden vid varje knapp).
- 4 Meddelande**
Används för att skicka och ta emot meddelanden. Se avsnittet "[Meddelanden](#)" på sidan 64.
- 5 Info**
Används för att ange information. Se avsnittet "[Frånvaroinformation](#)" på sidan 59.
- 6 Programmerbara knappar med dubbla funktioner**
För lagring av nummer och programmering av funktioner. Se avsnittet "[Inställningar](#)" på sidan 95.
- 7 Vänster avsluta-knapp / Höger avsluta-knapp**
Används för att avsluta vänster eller höger samtal. Se avsnittet "[Inkommande samtal](#)" på sidan 22.
- 8 Samtal vänster / Samtal höger**
Används för att tala med den person som anges till vänster respektive till höger i teckenfönstret. Används även vid upptaget för inbrytning under pågående samtal. Se avsnitten "[Inkommande samtal](#)" på sidan 22 och "[Utgående samtal](#)" på sidan 24.
- 9 Av**
Sätter konsolen i läge av. Se avsnittet "[Bemanning](#)" på sidan 20.
- 10 Övervaka**
För medhörning och övervakning av ett parkerat samtal. Se avsnitten "[Övervaka rikssamtal](#)" på sidan 32 och "[Enskild parkering och bevakning](#)" på sidan 41.
- 11 Slinga 1 / 2 / 3**
För parkering eller avisering av samtal. Se avsnitten "[Utgående samtal](#)" på sidan 24 och "[Under samtal](#)" på sidan 37.
- 12 Samtal väntar**
Att reservera en anknäring eller extern linje vid upptaget (internt och externt). Se avsnittet "[Utgående samtal](#)" på sidan 24.

- 13 Sekretess**
För inkoppling eller bortkoppling av mikrofonen. Se avsnittet "[Under samtal](#)" på sidan 37.
- 14 Högtalare på/av**
För inkoppling eller bortkoppling av högtalaren. Se avsnittet "[Under samtal](#)" på sidan 37.
- 15 Headset-knapp**
Se avsnittet "[Headset – Dialog 4224 Operator](#)" på sidan 106.
- 16 Svara/Förmedla / Välj**
- Används för att besvara/förmedla samtal. Se avsnitten "[Inkommande samtal](#)" på sidan 22, "[Utgående samtal](#)" på sidan 24, "[Samtalsmätare](#)" på sidan 47, "[Gruppfunktioner](#)" på sidan 78 och "[Andra användbara funktioner](#)" på sidan 88.
 - Används för att ange/välja information. Se avsnitten "[Bemannning](#)" på sidan 20 och "[Meddelanden](#)" på sidan 64.
- 17 Volym**
För inställning av ljudvolymen. Används även för blanksteg/backsteg i skrivläge. Se avsnitten "[Inställningar](#)" på sidan 95 och "[Skriva text](#)" på sidan 94.
- 18 Mikrofon**
- 19 Extra knappsats som tillval**
17 programmerbara funktionsknappar med dubbla funktioner per knappsats.
Fyra knappsatser kan anslutas.

Obs! Använd endast extra knappsatser av typen DBY 419 01.

20 Högtalare

21 Lur med hörhjälpmedel

Obs! Lurens högtalardel kan dra till sig små metallföremål.

Dialog 3214

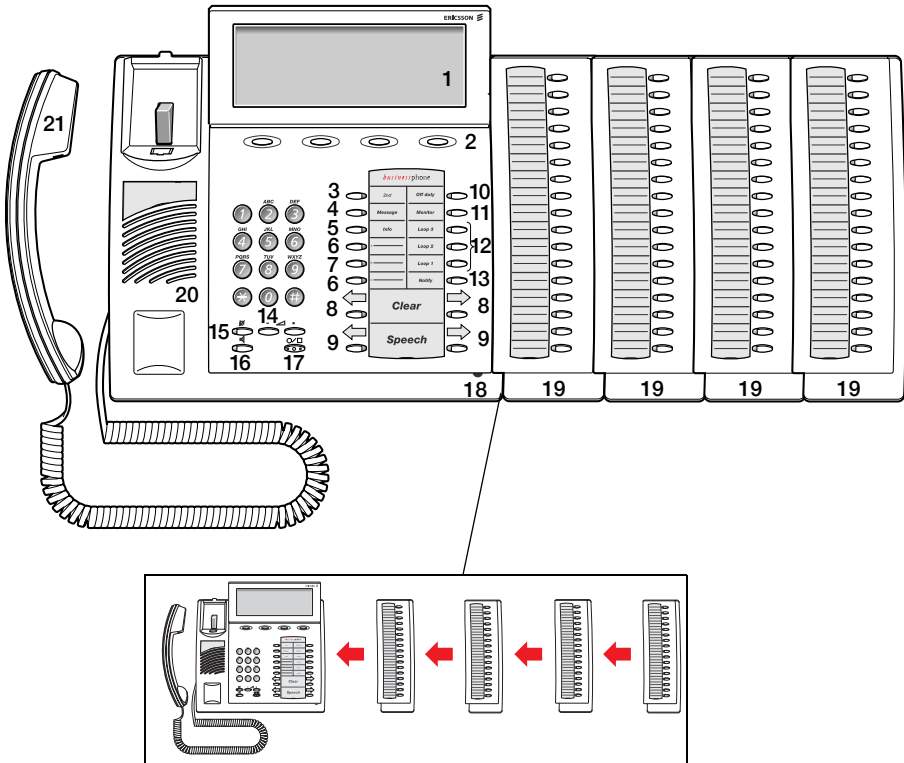

- 1 Teckenfönster**
5 x 40 tecken. Se avsnittet "[Displayinformation](#)" på sidan 15.
- 2 Menyknappar**
Knapparnas funktion varierar. De aktuella funktionerna visas på nedersta raden i teckenfönstret. Uppmanas du att "**(se teckenfönstret)**" ska du trycka på menyknappen under namnet på den funktion du vill använda.
- 3 2:a**
Denna knapp ger dig tillgång till knapparnas andrafunktioner (dvs. den funktion som står på andra raden vid varje knapp).

- 4 Meddelande**

Används för att skicka och ta emot meddelanden. Se avsnittet "[Meddelanden](#)" på sidan 64.
- 5 Info**

Ange information. Se avsnittet "[Frånvaroinformation](#)" på sidan 59.
- 6 Programmerbara funktionstangenter med dubbel funktion (A–C)**

För lagring av nummer och programmering av funktioner. Se avsnittet "[Inställningar](#)" på sidan 95.
- 7 Programmerbar funktionsknapp med dubbel funktion (B) / Headset-knapp**
 - a. För lagring av nummer och programmering av funktioner.
 - b. Headset-funktionen är bara tillgänglig då tilläggsenheten (DBY 410 02) är installerad. Headset-knappen programmeras av systemadministratören. Se avsnittet "[Tillbehör](#)" på sidan 104.
- 8 Vänster avsluta-knapp / Höger avsluta-knapp**

Används för att avsluta vänster eller höger samtal. Se avsnittet "[Inkommande samtal](#)" på sidan 22.
- 9 Samtal vänster / Samtal höger**

Används för att tala med den person som anges till vänster respektive till höger i teckenfönstret. Används även vid upptaget för inbrytning under pågående samtal. Se avsnitten "[Inkommande samtal](#)" på sidan 22 och "[Utgående samtal](#)" på sidan 24.
- 10 Av**

Sätter konsolen i läge av. Se avsnittet "[Bemanning](#)" på sidan 20.
- 11 Övervaka**

För medhörning och övervakning av ett parkerat samtal. Se avsnitten "[Övervaka rikssamtal](#)" på sidan 32 och "[Enskild parkering och bevakning](#)" på sidan 41.
- 12 Slinga 1 / 2 / 3**

För parkering eller avisering av samtal. Se avsnitten "[Utgående samtal](#)" på sidan 24 och "[Under samtal](#)" på sidan 37.
- 13 Samtal väntar**

Att reservera en anknytning eller extern linje vid upptaget (internt och externt). Se avsnittet "[Utgående samtal](#)" på sidan 24.
- 14 Volym**

















För inställning av ljudvolymen. Används även för blanksteg/backsteg i skrivläge. Se avsnitten "[Inställningar](#)" på sidan 95 och "[Skriva text](#)" på sidan 94.

- 15 Sekretess**
För inkoppling eller bortkoppling av mikrofonen. Se avsnittet "[Under samtal](#)" på sidan 37.
- 16 Högtalare på/av**
För inkoppling eller bortkoppling av högtalaren. Se avsnittet "[Under samtal](#)" på sidan 37.
- 17 Svvara/Förmedla / Välj**
- Används för att besvara/förmedla samtal. Se avsnitten "[Inkommande samtal](#)" på sidan 22, "[Utgående samtal](#)" på sidan 24, "[Samtalsmätare](#)" på sidan 47, "[Gruppfunktioner](#)" på sidan 78 och "[Andra användbara funktioner](#)" på sidan 88.
 - Ange/välj information. Se avsnitten "[Bemanning](#)" på sidan 20 och "[Meddelanden](#)" på sidan 64.
- 18 Mikrofon**
- 19 Extra knappsats (A–Q)**
17 programmerbara funktionsknappar med dubbla funktioner per knappsats.
Fyra knappsatser kan anslutas.
- Obs! Om en eller två knappsatser används kan expansionsknappsatsen DBY 409 01 användas. Om tre eller fyra knappsatser används måste däremot alla expansionsknappsatser vara av typen DBY 409 02.*
- 20 Högtalare**
- 21 Lur med hörhjälpmedel**
- Obs! Lurens högtalardel kan dra till sig små metallobjekt.*

Knappar på Dialog 4224/Dialog 3214

I tabellen visas en översikt över de olika knapparnas utseende på telefonerna Dialog 4224 Operator och Dialog 3214. I denna användarhandbok visas endast knapparna på Dialog 4224.

Se tabellen nedan om du använder Dialog 3214. Där ser du vilka knappar som motsvarar knapparna i snabbguiden.

<i>Knapp</i>	<i>Dialog 4224</i>	<i>Dialog 3214</i>
Svara/förmedla		
Vänster avsluta-knapp Vänster samtalsknapp		
Höger avsluta-knapp Höger samtalsknapp		
Headset		<i>Headset</i> 
Högtalare		
Sekretess		
Programmerbar funktionsknapp		
Volym		

Lampindikeringar

Knapplamporna på telefonen visar det pågående samtalets eller funktionens aktuella status.



Lampan är släckt

Funktionen är inte aktiv.



Lampan lyser med fast sken

Funktionen är aktiv.



Långsamt blinkande lampa

Linjen (eller funktionen) är parkerad.



Hastigt blinkande lampa

Ett inkommande samtal eller meddelande som väntar.



Tänd med korta uppehåll

Pågående samtal.

Displayinformation

Instruktioner i teckenfönstret hjälper dig att använda telefonen.

Det ställbara teckenfönstret består av 5 rader med plats för 40 tecken på varje rad. Fälten i teckenfönstret utgörs av följande information.

```

DATUM, TID & TEMP. || SPECIAL INFO
Kö INFO           ||
INKOMMANDE SAMTAL || UTGÅENDE SAMTAL
ANKNYTN INFO     || ANKNYTN INFO
  meny1         || meny2         || meny3         || meny4

```

När telefonen inte används visas följande information på den första (övre) raden: datum, tid, temperatur, namn och anknyningsnummer. På den andra raden visas köinformation. På nedersta raden visas de tillgängliga menyknappfunktionerna.

```

12 Maj 10:35 +15°^ || TELEFONIST 200
S= 0 I= 0         ||
                  ||
                  ||
  katalog nr.ref          || Prog

```

Under ett utgående externt samtal visas den externa linjens katalognummer och det uppringda/anslutna telefonnumret på den tredje raden. På fjärde raden visas samtalstypen.

```

12 Maj 10:35 +15°^ ||
S= 0 I= 0         ||
                  || 701      1234567890
                  || EXTERNT
  spara          || deb

```

Under ett internt samtal visas anknyningsnummer och samtalsläge på den tredje raden. På den fjärde raden visas namnet på den som ringer.

```

12 Maj 10:35 +15°^ ||
S= 0 I= 0         ||
                  || 1207 UPPTAGEN 0
                  || PERSSON
                  || info

```

Ringer du internt till någon som har telefonen vidarekopplad visar den första och andra raden namn och anknytningsnummer för den person som du ringer till. På den tredje och fjärde raden visas vart samtalet vidarekopplas.

```
12 Maj 10:35 +15*^|| 203
S= 0 I= 0          || OLSSON DAVID
                  || 201      LEDIG 1
                  || BERGMAN BERIT
                förbisa
```

Under ett inkommande externt samtal visas den externa linjens katalognummer och samtalsläget på den tredje raden. På den fjärde raden visas telefonnumret till den som ringer och samtalets typ.

```
12 Maj 10:35 +15*^||
S= 0 I= 0          ||
> 701      SAMT.LÄGE<||
>123456      NYTT<||
katalog nr.rep
```

Statusinformation

Statusinformationen för inkommande och utgående samtal visas ibland i förkortad, ibland i fullständig form:

ANROP, NYTT	Ett obesvarat samtal.
BLOCKERAD	Numret eller funktionen har spärrats.
EJ AKTIV	Radiosökningsmottagaren används inte.
I= 0	Antalet samtal som väntar i den egna kön.
ICM	Snabbtelefonsamtal.
INBRYTNING	Inbrytning under pågående samtal.
INF%	Röstinformation aktiverad.
INF&	Textinformation aktiverad.
INFO	Den uppringda anknýtningen har text- eller röstinfo lagrad.
INQUIRY, F	Samtal för förfrågan.
LEDIG 1	Linje 1 är ledig hos den uppringda anknýtningen.
LEDIG 2	Linje 1 hos den uppringda anknýtningen är upptagen, men linje 2 är ledig.
MCID ACCEPT	Begäran om identifiering av obehagliga samtal har godkänts.
MCID REJECT	Begäran om identifiering av obehagliga samtal har avslagits.
METER, MET	Mätare för samtalskostnad.
OFULLSTÄNDIGTNR	Numret var ofullständigt.
OMST	Ett externt inkommande samtal har omdirigerats till telefonisten.
RING	Ringsignal vid inkommande samtal.
S= 0	Antalet samtal som väntar i den gemensamma kön.
SAMT.LÄGE	Anslutningen är i samtalsläge.
SERIESAMT, SER	Seriesamtal.
SPÄRR	Överbelastning i systemet, samtalet kan inte kopplas.
SÖKNING	Den begärda sökningen är slutförd.
TG BL., REST	Anknýtningen spärrad (tillgång blockerad), samtal kan inte hanteras.
TRP	Överflyttat samtal (transport).
UPPTAGEN	Anknýtningen är upptagen (kösituationen visas).
VAKANT NR, VN	Numret har ingen abonnent.
VIDAREKOPPLING, UK	Samtalet vidarekopplas.
VÄNTA	Radiosökning väntar.
ÅTERANROP	Återanrop av ett tidigare besvarat samtal.
+15*^	Anger utomhustemperaturen och dess aktuella tendens (stigande eller sjunkande) om telefonsystemet är utrustat med termometer (tillval).

Toner

Toner hörs i luren.

Kopplingston

(Systemet är redo, du kan slå önskat nummer)



Särskild kopplingston

(Systemet är redo, du kan slå önskat nummer. Telefonen är vidarekopplad)



Rington

(Ringsignal skickas till den uppringda telefonen)



Särskild rington

(Ringsignal till linje 2)



Upptagetton

(Det uppringda numret är upptaget)



Ton för nummer som inte nås

(Det uppringda numret kan inte nås för tillfället eller har inte någon abonnent)



Spärrton

(Kopplingsmöjligheter saknas pga. överbelastat nät eller därför att det uppringda numret är spärrat)



Verifieringston

(Bekräftar att den beställda funktionen har kopplats in)



Inbrytningston

(Skickas till samtliga parter vid inbrytning)



Konferenston

(Skickas till samtliga deltagare i en konferens)



Signaler

Ringsignaler avges från telefonen.

Intern ringsignal



- upprepas efter 4 s

Extern ringsignal



- upprepas efter 4 s

Signal för automatisk återuppringning



Obs! I den här handboken beskrivs standardsystemets toner och signaler. Lokala avvikelser kan förekomma.

Bemanning

De här funktionerna används för att omdirigera inkommande externa samtal till ett annat svarsställe.

Av

Alla inkommande externa samtal till telefonistkön kan kopplas till ett annat svarsställe med denna funktion.



Aktivera

Tryck för att aktivera.

Lampan tänds. Konsolen är av.

Det går att tillfälligt växla till ett annat svarsställe:

temp

Tryck (se teckenfönstret).



Skriv in det nya svarsstället.

Obs! *Proceduren kan bara utföras av den telefonist som senast var aktiv.*



Tryck för att bekräfta.

```
12 Maj 10:35 +15^^|| EJ I TJÄNST
S= 0 I= 0 || SVARSANKN: 1210
||
||
katalog nr.rep temp prog
```



Avaktivera

Tryck igen för att avaktivera.
Lampan slocknar. Konsolen är i tjänst.

Nattkoppling

Denna funktion nattkopplar hela systemet. Vid nattkoppling dirigeras inkommande externa samtal till ett förutbestämt svarsställe, t.ex. en telefonsvarare.



Tryck för att aktivera (förprogrammerad).
Lampan tänds. Nattkoppling är aktiverad.



Tryck en gång till för att avaktivera (förprogrammerad).
Lampan slocknar. Nattkoppling är inte aktiverad.

Inkommande samtal

Interna samtal

En ringsignal hörs vid inkommande samtal. I teckenfönstret visas den uppringande personens namn och interna anknypningsnummer.

Externa samtal

En ringsignal hörs vid inkommande samtal. Har du en digital linjeanslutning (ISDN) visas den uppringandes externa nummer i teckenfönstret. Vid vidarekoppling i det allmänna telenätet visas både det nummer från vilket vidarekopplingen gjorts och den uppringandes nummer. Se även avsnittet "[ISDN-funktioner](#)" på sidan 83. En linje är en extern anslutning.

Besvara samtal

Antingen ett nytt anrop (externt eller internt) eller ett återanrop (återanrop vid parkering, uteblivet svar, avisering eller seriesamtal). Samtalets typ visas till vänster i teckenfönstret.



Tryck eller lyft luren för samtalsläge.

Lyfter du inte luren sköts samtalet i handsfree-läge via högtalare och mikrofon, eller kopplas direkt till ett headset (om ett sådant är installerat).

```
12 Maj 10:35 +15^*||
S= 0 I= 0 ||
> 701 SAMT.LÄGE<||
>123456 NYTT<||
katalog mr.rep seriesamt
```



Tryck för att avsluta samtalet.

Information om överflyttning av inkommande samtal finns i avsnittet "[Överflyttning](#)" på sidan 38.

Tyst uppringning

Den här funktionen är praktisk om du inte vill bli störd av telefonens ringsignal. Inkommande samtal visas bara i teckenfönstret.

Obs! För *Dialog 3214* kräver denna funktion att telefonen är av version *R5B* eller högre. Se telefonens undersida.

I viloläge:



Tryck för att koppla bort ringsignalen för inkommande samtal.

Utgående samtal

Det kan hända att den du söker inte är anträffbar när du ringer. Funktionerna nedan hjälper dig att få kontakt med den sökta personen.

Ringa internt

Så här ringer du ett internt samtal.



Slå ett anknyningsnummer eller ett internt gruppnummer.
Anknytningens status visas.

Eller:

Thomas P 

Tryck på en förprogrammerad knapp.
Anknytningens status visas.

Samtal 

Allmänt handhavande

Tryck för att ringa upp en anknytning.

Avsluta 

Tryck för att avsluta ett samtal.

Ringa externt

Så här ringer du ett externt samtal.

0

Tryck siffran/siffrorna för att komma ut på linjen.

Extern kopplingston.

Obs! Vilket prefix man ska trycka på för att komma ut på linjen beror på hur systemet är konfigurerat.

Eller:

Linje ut



Tryck på en förprogrammerad linjeknapp.

Extern kopplingston.

Ring upp det externa numret.

Obs! Det går snabbare att ringa upp om du använder de gemensamma kortnumren eller programmerar in egna kortnummer.

Repetition av senast slagna externa nummer

När du ringer ett externt samtal sparas det slagna numret automatiskt av systemet, vare sig du får svar eller inte. Se även avsnittet "[Automatisk nummerrepetition](#)" på sidan 26.

✖ ✖ ✖

Tryck för att repetera det senast slagna externa numret.

Det slagna numret visas i teckenfönstret.

Spara externt nummer

När du ringer ett externt samtal kan du spara numret, så att du lätt kan återanvända det. Tidigare sparade nummer raderas. Numret kan bestå av högst 24 siffror.

Spara nummer

SPARA

Tryck innan samtalet avslutas (se teckenfönstret).

Nummerrepetition

NR . REP

Tryck (se teckenfönstret) för att ringa upp det sparade numret igen.

Automatisk nummerrepetition

Om du slår ett externt nummer och det är upptaget eller ingen svarar, kan du låta systemet repetera numret automatiskt tills det blir ledigt.

Funktionen aktiveras med en funktionsknapp, så du måste först programmera in den på en programmerbar knapp (det krävs en knapp per nummer). Se avsnittet "[Programmera en funktion](#)" på sidan 95. Du kan aktivera automatisk nummerrepetition för upp till fem externa nummer samtidigt.

Aktivera

När du ringer:

Automatisk
nummer-
repetition 1



Tryck för att aktivera (förprogrammerad).

Lampan för automatisk nummerrepetition blinkar hastigt och övergår till att lysa med fast sken så fort beställningen är lagrad och aktiverad. Verifieringston.

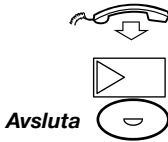
**Avsluta****Lägg på luren.****Eller:****Tryck för att slutföra proceduren.**

Återuppringningen sker då den sökta personen avslutar sitt pågående samtal, alternativt nästa gång han/hon avslutar ett nytt samtal. I teckenfönstret visas:

```

AUTOMAT. UPPRINGNING
S= 0 I= 0          ||
                   ||
                   ||
katalog nr.ref          PROG
  
```

**Lyft luren när du blir återuppringd.**

(Alternativt trycker du på knappen svara/förmedla för att ta samtalet i handsfree-läge.)

Obs! Om en knapp redan har nummerrepetition aktiverad går det inte att använda den för en ny beställning förrän den gamla är avbeställd.

När lampan för automatisk nummerrepetition blinkar är telefonen upptagen. Det går inte att ta emot nya samtal eller ringa under den tiden.

Antalet uppringningsförsök och hur länge funktionen är aktiv ställs in av systemadministratören.

Automatisk
nummer-
repetition 1

**Avbryt****Tryck på den programmerbara knappen för att avbeställa automatisk nummerpresentation (förprogrammerad).**

Obs! Systemet kan vara programmerat så att avbeställning av automatisk nummerrepetition sker automatiskt.

Göra paus i
automatisk
nummer-
repetition



Göra paus i
automatisk
nummer-
repetition



Paus

Vill du sätta samtliga aktiva beställningar på paus kan du programmera en särskild pausknapp. Se avsnittet "[Programmera en funktion](#)" på sidan 95.

Tryck för paus (förprogrammerad).

Beställningarna sätts i vänteläge och lamporna för automatisk nummerrepetition blinkar långsamt.

Tryck för att återuppta automatisk nummerrepetition (förprogrammerad).

Upptagen anknytning

Du ska koppla ett inkommande samtal till en viss anknytning, men det är upptaget. Du har flera möjligheter:

Obs! Du kan bryta in i den upptagna anknytningens samtal. Se avsnittet "[Inbrytning och tvingad nedkoppling](#)" på sidan 30.

Alternativ 1

Så här flyttar du över samtalet till den upptagna anknytningen:

info



Håll knappen intryckt (se teckenfönstret).

I teckenfönstret visas vem den upptagna anknytningen talar med.

Tryck för att placera samtalet.

Samtalet kommer att kopplas automatiskt så fort anknytningen blir ledig. Anknytningen hör samtal väntar-ton.

Alternativ 2

Så här aviserar du samtalet:

Samtal väntar 

Slinga 1 

Tryck.

Tryck på valfri ledig slingknapp.

Knappens lampa lyser med fast sken. Samtalet är nu i aviseringssläge, med återanrop vid ledig anknötning. Du kan besvara nya inkommande samtal.

Obs! *Det går inte att avisera samtal till interna gruppnummer.*

När anknötningen blir ledig hörs en ringsignal och slingknappens lampa blinkar. Svara inom åtta sekunder genom att trycka på slingans knapp, annars placeras samtalet automatiskt.

Slinga 1 

Tryck.

Slingknappens lampa slocknar.

Samtal 

Tryck för att ringa upp anknötningen.

ans/ext 

Tryck för att placera samtalet.

Eller:

Om den som ringer vill tala med en annan anknötning:

Slinga 1 

Tryck.

Avsluta 

Tryck.

Ring upp den nya anknötningen och placera samtalet som vanligt.

Alternativ 3

Den som ringer vill hellre återkomma senare:

Avsluta 

Tryck för att avsluta.

Avsluta 

Tryck för att avsluta.

Vidarekopplad anknytning

Detta är praktiskt om du behöver nå eller koppla ett brådskande samtal till en anknytning som vidarekopplat telefonen. Du har ringt upp en anknytning med vidarekoppling:

förbi



Tryck (se teckenfönstret).

Tryck för att förbigå vidarekopplingen och ringa upp anknytningen.

Inbrytning och tvingad nedkoppling

När en anknytning är upptagen kan du bryta in under pågående samtal för att ge ett annat samtal prioritet. Så här gör du för att bryta in i ett pågående samtal:

info



Håll knappen intryckt (se teckenfönstret).

I teckenfönstret visas vem den upptagna anknytningen talar med.

Tryck.



Tryck för inbrytning.

En varningston hörs. Informera anknytningen om det nya samtalet.

Välj alternativ 1 eller 2.

Alternativ 1

Anknytningen accepterar samtalet.



Tryck igen.

Personen som anknytningen talade med kopplas ner.



Tryck.

Du har talförbindelse med den som ringer. Meddela den som ringer.

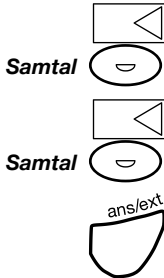

Tryck för att placera samtalet.

**Alternativ 2**

Anknytningen ber den som ringer att vänta:

Tryck.

Tryck igen.

Du har talförbindelse med den som ringer. Meddela den som ringer.

Tryck för att placera samtalet.

Samtalet placeras automatiskt när det blir ledigt.

Obs! Om inbrytning inte är tillåten ber du den som ringer att återkomma.

Upptagen extern linje

Om det inte finns någon ledig extern linje för ditt samtal:

Samtal väntar 

Tryck.

Slinga 1 

Tryck på valfri ledig slingknapp.

Knappens lampa lyser med fast sken. Du kan besvara nya inkommande samtal.

När en extern linje blir ledig hörs en ringsignal och slingknappens lampa blinkar.

Slinga 1 

Tryck igen.

Slingknappens lampa slocknar. Extern kopplingston. Fortsätt med det externa samtalet.

Inbrytning vid upptaget på extern linje

Du kan bryta in i ett pågående samtal vid upptaget på en extern linje.

info

Håll knappen intryckt (se teckenfönstret).

I teckenfönstret visas vem den upptagna linjen talar med.

Samtal 

Tryck för inbrytning.

En varningston hörs. Informera den externa linjen om det nya samtalet.

Samtal 

Tryck igen.

Personen på den externa linjen kopplas ner.

Övervaka rikssamtal

Du har slagit ett externt nummer, och vill kunna ta emot nya samtal samtidigt som du väntar på svar.

Övervaka 

Tryck.

Knappens lampa lyser med fast sken. Samtalet övervakas. Du kan besvara nya inkommande samtal.

När rikssamtalet besvaras:

Övervaka 

Tryck igen.

Övervakningsknappens lampa slocknar. Du kan tala med personen.

Obs! Har du ett pågående samtal måste du först flytta över, avisera eller avsluta det innan du trycker på Övervaka.

Kortnummer

Med hjälp av kortnummer kan du slå ett nummer med bara ett par knapptryckningar. Vanliga externa nummer lagras som gemensamma kortnummer i växeln. Du kan lagra totalt 71 egna kortnummer (kortnummer för externa nummer som du själv ofta ringer) och använda dem med knapparna A till C på telefonen och med knappsatsens knappar.

Obs! Funktioner som aktiveras/avaktiveras genom att man slår en sifferkod, t.ex. *32* och #32# för påminnelse, kan också lagras som eget kortnummer.

Gemensamma kortnummer

Externa nummer lagras centralt i kommunikationsplattformen BusinessPhone. Gemensamma kortnummer kan användas från varje anknötning som har behörighet till det.



Slå det gemensamma kortnumret.

Se telefonboken.

Egna kortnummer

Du kan programmera in och aktivera dina vanligaste externa nummer på de programmerbara knapparnas andra nivå. Du kan även programmera in funktioner som aktiveras/avaktiveras med en sifferkod på detta sätt.

2:a 

Thomas P 

Tryck.

Tryck för att ringa, alternativt aktivera en sifferkod (förprogrammerad).

Programmera egna kortnummer

Hur du programmerar externa nummer och sifferkoder på knapparna A till C och på knappsatsen.

PROG

Tryck (se teckenfönstret).

```

12 Maj 10:35 +15*^|| TELEFONIST 200
S= 0 I= 0 ||
||
INDIV. PROGRAMMERING
knapp kortnr inställn rinesien
  
```

kortnr

Tryck (se teckenfönstret).



Tryck på en programmerbar knapp.

0 

Slå prefixet för att komma ut på linjen och sedan numret.

Vilket prefix man ska trycka på för att komma ut på linjen beror på hur systemet är konfigurerat. Numret kan bestå av upp till 24 siffror.

Obs! Måste du invänta ny kopplingston för att komma ut på det allmänna nätet trycker du på 2:a.

Eller:

*  #

Slå en kod (2 siffror).

lägra

Tryck för att lagra numret eller koden (se teckenfönstret).

Avsluta 

Tryck för att avsluta programmeringen.

Obs! Med dubbelfunktionsknapparna kan egna kortnummer och andra funktioner, som t.ex. namnval, kombineras på samma knapp. Du kan ta bort det genomskinliga skyddet och skriva namnen bredvid knapparna. Skriv namnet som hör till det egna kortnumret i fältet nedanför strecket för att ange att det är knappens sekundära funktion.

Namnval

Du kan programmera in och aktivera katalognummer (anknytningar och gemensamma kortnummer) med de programmerbara knapparna.

Huvudkontoret



Tryck för att ringa upp (förprogrammerad).

Programmera namnval

Hur du programmerar in ett internt katalognummer på en programmerbar knapp.

PROG

Tryck (se teckenfönstret).

KNAPP

Tryck (se teckenfönstret).



Tryck på en programmerbar knapp.

Den förprogrammerade funktionen visas i teckenfönstret.

ändra

Tryck (se teckenfönstret).

```

12 Maj 10:35 +15*^|| TELEFONIST 200
S= 0 I= 0 ||
||
VÄLJ FUNKTION - NAMNVAL 10
bakåt framåt välj åter
    
```

Obs! Om det inprogrammerade namnet redan finns trycker du på bakåt eller framåt tills funktionen NAMNVAL visas (se teckenfönstret).

välj

Tryck (se teckenfönstret).

```

12 Maj 10:35 +15*^|| TELEFONIST 200
S= 0 I= 0 ||
||
KATALOG NUMMER
lära åter

```

**Slå numret.**

Du kan använda alla katalognummer, t.ex. ett gemensamt kortnummer eller en kollegas anknyningsnummer.

lära

Tryck (se teckenfönstret).**Avsluta****Tryck för att avsluta programmeringen.**

Telefonbok

Du kan söka efter alla katalognummer och gemensamma kortnummer i den inbyggda telefonboken.

katalog

Tryck (se teckenfönstret).

```
12 Maj 10:35 +15^*|| TELEFONIST 200
S= 0 I= 0 ||
||
internt externt åter
```

Du kan välja mellan en *intern* telefonbok som innehåller alla katalognummer, och en *extern* telefonbok som innehåller alla gemensamma kortnummer.

internt

Tryck (se teckenfönstret).

För sökning i den interna telefonboken.

externt

Tryck (se teckenfönstret).

För sökning i den externa telefonboken.

Tryck på **sök** (se teckenfönstret) för att bläddra genom hela katalogen, eller använd knappsatsen för att ange den eller de första bokstäverna i efternamnet.

```
12 Maj 10:35 +15^*|| TELEFONIST 200
S= 0 I= 0 ||
||
E_
sök nedkoppl
```

Obs! Hur man skriver text beskrivs i avsnittet "*Skriva text*" på sidan 94.

sök

Tryck (se teckenfönstret).

Har du kommit till det sökta namnet ringer du numret (se teckenfönstret). Annars använder du **bakåt** och **framåt** för att bläddra i katalogen.

Under samtal

Kommunikationsplattformen BusinessPhone ger dig möjlighet att hantera samtal på många olika sätt. Du kan växla mellan lur och handsfree/gruppsamtal, koppla bort mikrofonen, göra en förfrågan, flytta över samtal, initiera en konferens eller parkera ett samtal medan du utför andra uppgifter.

Medhörning



Du talar i telefon via luren.

Tryck för att koppla in eller koppla bort högtalaren.

När lampan lyser med fast sken går samtalet ut via högtalaren för medhörning.

Obs! Du kan ställa in volymen. Se avsnittet "[Inställningar](#)" på sidan 95.

Från lur till handsfree



Du talar i telefon via luren.

Tryck för att koppla in högtalaren.

Du är nu i medhörningsläge.



Lägg på luren.

Handsfree-samtal.

Obs! Du kan ställa in volymen. Se avsnittet "[Inställningar](#)" på sidan 95.

Avsluta



Tryck för att avsluta samtalet.

Från handsfree till lur

Du talar i telefon i handsfree-läge.



Lyft luren.

Samtalet går nu via luren.

Sekretess

Du talar i telefon.



Tryck för att koppla in eller koppla bort mikrofonen.

När lampan lyser med fast sken hör personen inte vad som sägs i din ände.

Överflyttning

Du vill flytta över ett inkommande samtal till en anknnytning.



Slå anknnytningsnumret eller ett internt gruppnummer.

Anknnytnings status visas.

Eller:

Tryck på en förprogrammerad knapp.

Anknnytnings status visas.

Välj alternativ 1 eller 2.

Obs! Om det är upptaget, se avsnittet "[Upptagen anknnytning](#)" på sidan 28.

Thomas P



Alternativ 1

Flytta över genast:



Tryck.

Eller:



Lägg på luren.

Samtalet flyttas över. Vid externa samtal måste du använda knappen Överflyttning, om detta slags anknnytning är tillåten i systemet.

Obs! Kontrollera att du är kopplad till rätt person. Läs anvisningarna och varningarna i avsnittet "*Praktiska tips*" på sidan 110.

Alternativ 2

Meddela först att samtalet flyttas över:



Samtal



Tryck för att ringa upp anknnytningen.

Meddela att samtalet överflyttas när anknnytningen svarar.



Tryck.

Eller:



Lägg på luren för att flytta över samtalet.

Överflyttning till en upptagen anknnytning

Du kan även flytta över ett samtal till en upptagen anknnytning. Den som du flyttar över samtalet till hör en dämpad signal (avisering), och samtalet kopplas så fort det pågående samtalet är avslutat (om avisering är tillåten).

Återuppringning

Du får återanrop om du har flyttat över ett externt samtal och den påringande inte får svar inom viss tid. Då ringer det hos dig på nytt.

Konferens

Du vill initiera ett konferenssamtal under pågående samtal.



Slå den tredje partens anknyningsnummer.

Obs! Visas det pågående samtalet i det högra teckenfönstret måste du trycka på vänster samtalsknapp innan du kan ringa upp tredje part.

Tryck för att ringa upp tredje part.

När du fått svar från tredje part:

konf

Tryck för att upprätta ett trepartssamtal (se teckenfönstret).
Konferenston hörs.

Välj alternativ 1 eller 2.

Alternativ 1

Avsluta konferensen:



Tryck på höger eller vänster avsluta-knapp, beroende på vilken part som ska kopplas ner från konferensen.

Tryck för att avsluta konferensen.

Eller:



Tryck för att avsluta konferensen.

Alternativ 2

Vill du koppla ett samtal mellan konferensdeltagarna:

förmedla

Tryck för att ansluta (se teckenfönstret).

Obs! Kontrollera att du är kopplad till rätt person. Läs anvisningarna och varningarna i avsnittet "Praktiska tips" på sidan 110.

Enskild parkering

Inkommande samtal kan parkeras och återtas senare. Du har ett pågående samtal.

Slinga 1 

Tryck på valfri ledig slingknapp.

Knappens lampa lyser med fast sken. Samtalet parkeras. Du kan besvara nya inkommande samtal eller parkera nya samtal.

Slinga 1 

Tryck igen.

Slingknappens lampa slocknar.

Samtal 

Tryck för att återta.

Enskild parkering och bevakning

Inkommande samtal kan parkeras för övervakning. Du kan lyssna på det parkerade samtalet.

Övervaka 

Tryck.

Knappens lampa lyser med fast sken. Samtalet parkeras. Du kan besvara nya inkommande samtal.

Övervaka 

Tryck igen.

Övervakningsknappens lampa slocknar. Samtalet återtas.

Telefonistparkering

Flera inkommande samtal kan parkeras med hjälp av den här funktionen.

Du har ett pågående samtal.

Parkera 

Tryck (förprogrammerad).

Samtalet parkeras. Knappens lampa lyser med fast sken. Du kan besvara nya inkommande samtal och även parkera samtal genom att trycka på knappen igen under pågående samtal.

När du ska återta ett parkerat samtal måste du vara ledig från pågående samtal:

Parkera 

Tryck (förprogrammerad).

Det äldsta parkerade samtalet visas i teckenfönstret.

Samtal 



Tryck för att återta.

Samtalet återtas. Parkeringsknappens lampa fortsätter att lysa om det finns parkerade samtal kvar.

Eller:

Parkera 

Tryck (förprogrammerad).

Samtalet parkeras igen. Nästa parkerade samtal visas.

Upprepa tills det önskade samtalet visas.

När alla samtal har återtagits slocknar knapplampan.

Seriesamtal

Personen som ringer utifrån vill tala med flera anknnytningar i en viss ordning:

seriesamt

Tryck (se teckenfönstret).



Ring upp den första anknnytningen.

Samtal



Tryck.

Meddela anknnytningen att han/hon kopplas till ett seriesamtal som inte kan överflyttas, och att samtalet kopplas tillbaka till telefonisten om du lägger på luren.



Tryck för att placera samtalet.

Återanrop efter det första samtalet:

Placera samtalet hos nästa anknnytning på vanligt sätt, och upprepa proceduren tills bara en av de begärda anknnytningarna återstår.

Före det sista samtalet i en serie:

seriesamt

Tryck (se teckenfönstret).

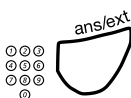

Ring upp den sista anknnytningen och tryck för att koppla samtalet.

Efter det sista samtalet avslutas seriesamtalet.

Beställa samtal

Dessa funktioner ger dig möjlighet att beställa interna samtal, externa samtal eller en extern linje åt övriga anknýtningar. Den beställande anknýtningen kan men måste inte vänta i luren.

Tonvalsbeställning

En anknýtning ringer för att beställa en extern linje med kopplingston. Beställaren väntar i telefonen.

Be den du talar med att vänta.

0

Tryck siffran/siffrorna för att komma ut på linjen.

Extern kopplingston.

Eller:

Tryck på en förprogrammerad linjeknapp.

Extern kopplingston.

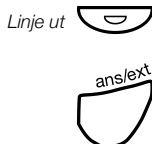

Tryck.

Beställaren får den externa linjen med kopplingston.

Beställa samtal online

En anknytning ringer upp och beställer ett externt eller internt samtal. Beställaren väntar i telefonen.



Be den du talar med att vänta och ring upp önskad part.

Ring ett internt eller externt samtal på vanligt sätt. Se avsnittet "[Utgående samtal](#)" på sidan 24.

Tryck för att placera samtalet.

Beställa samtal offline

En anknytning ringer upp och beställer ett externt eller internt samtal. Beställaren väntar inte i telefonen efter beställningen.



Ring upp den önskade parten.

Ring ett internt eller externt samtal på vanligt sätt. Se avsnittet "[Utgående samtal](#)" på sidan 24. Du kan reservera en linje för samtalet. Se nedan.

Be den uppringda personen att vänta.



Tryck.



Ring upp anknytningen som beställde samtalet och tryck.

Meddela att samtalet överflyttas när anknytningen svarar.



Tryck för att placera samtalet.



Reservera en linje

Du kan knappa in den uppringande partens anknrytningsnummer först och sedan det önskade numret för att reservera en linje.

Ring upp anknrytningen som beställde samtalet och tryck.

Anknrytningen flyttas över till vänster teckenfönster och en av de uppringande parternas linjer spärras.



Ring upp den önskade parten.

Ring ett internt eller externt samtal på vanligt sätt.

Se avsnitten "[Utgående samtal](#)" på sidan 24.



Be den uppringda personen att vänta.

Tryck.

Beställarens anknrytning blir uppringd. Meddela att samtalet överflyttas när anknrytningen svarar.



Tryck för att placera samtalet.

Samtalsmätare

Under förutsättning att det allmänna telenätet skickar mätningsinformation till kommunikationsplattformen BusinessPhone kan samtalsmätarfunktionen användas för att kontrollera kostnaderna för utgående samtal. Det finns flera sätt att ta fram den här informationen på kommunikationsplattformen BusinessPhone.

Kostnad för senaste samtal

När du har avslutat ett utgående externt samtal kan du kontrollera kostnaden det för senaste samtalet.

*** 4 6 #**



Mata in.

Kostnaden för det senaste samtalet visas i teckenfönstret.

Tryck för att slutföra proceduren.

Avläs din egen kostnadsräknare

När du vill kontrollera den sammanlagda kostnaden för din egen räknare kan du använda den här funktionen.

*** 4 5 #**



Mata in.

Systemet visar den sammanlagda kostnaden sedan räknaren nollställdes.

Tryck för att slutföra proceduren.

Avläs kostnadsräknare för andra

Du kan läsa av och nollställa kostnadsräknaren för andra anknötningar och externa linjer. Om systemet är kopplat till en skrivare kan du göra en utskrift.

✖ 45 #

Mata in.

Systemet visar den sammanlagda kostnaden för din anknötning sedan räknaren nollställdes senast.

```

12 Maj 10:35 +15*^||
S= 0 I= 0          ||
                    ||
EGNA KOSTNADER: SEK      50
  andras kontroll                åter
    
```

andras



aktivera

Tryck (se teckenfönstret).

Lösenord krävs.

Ange lösenordet.

Fråga systemadministratören om aktuellt lösenord.

Tryck på volym ned-knappen för att radera den senaste siffran om du har slagit fel nummer.

Tryck för att bekräfta lösenordet (se teckenfönstret).

Ange vilken typ av mätare du vill avläsa.

```

12 Maj 10:35 +15*^||
S= 0 I= 0          ||
                    ||
VÄLJ URSPRUNG FÖR SAMTALSMÄTNING
  anknötning ledning                åter
    
```

anknytning

Tryck för att läsa av mätaren för en anknytning (se teckenfönstret).

Om systemet ingår i ett nät kan du läsa av kostnaderna för de olika anknytningarna i den här menyn.

Eller:

ledning

Tryck för att läsa av mätaren för en linje (se teckenfönstret).

```

12 Maj 10:35 +15*^||
S= 0 I= 0          ||
                ||
ANGE KATALOGNUMMER:
  visa   utskrift      radera  åter

```

⊙⊙⊙
⊙⊙⊙
⊙⊙⊙
⊙

Ange den önskade anknytningens eller linjens katalognummer.

(Anger du inget katalognummer visas den sammanlagda kostnaden för hela systemet.)

åter

Tryck för att återgå till föregående meny (se teckenfönstret).

radera

Tryck för att nollställa räknaren (se teckenfönstret).

Obs! Raderingsfunktionen i den här menyn kan endast användas när systemet är anslutet till en skrivare. En särskild behörighetsnivå krävs för att man ska kunna starta en nollställningsprocedur (hör med systemadministratören om din telefon har denna funktion). Vi rekommenderar att du nollställer alla anknytnings- och linjeräknare samtidigt för att undvika att den sammanlagda mätarställningen för anknytningar och linjer i systemet blir olika.

utskrift

Tryck för att skriva ut (se teckenfönstret).

Funktionen kan användas när en skrivare finns ansluten till systemet. Du behöver dessutom ha en särskild behörighetsnivå för att kunna skriva ut. En detaljerad beskrivning av utskriften finns i avsnittet "Utskrift" på sidan 51.

visa

Tryck för att visa räknaren i teckenfönstret (se teckenfönstret).

```

12 Maj 10:35 +15^^||
S= 0 I= 0          ||
                    ||
KOSTNAD 201: SEK      50
    utskrift          radera  åter
    
```

Den här menyn ger dig tillgång till samma funktioner som den föregående. Dessutom kan du nollställa utan skrivare.

Angav du inget katalognummer tidigare visas de sammanlagda kostnaderna för hela systemet.

```

12 Maj 10:35 +15^^||
S= 0 I= 0          ||
                    ||
200-280: SEK        380
    individ          radera  åter
    
```

individ

Tryck för att läsa av detaljräknaren för var och en av anknötningarna/linjerna (se teckenfönstret).

Den här menyn ger dig tillgång till samma funktioner som den föregående för att läsa av en enstaka mätare.

```

12 Maj 10:35 +15^^||
S= 0 I= 0          ||
                    ||
KOSTNAD 200: SEK      20
    nästa   utskrift   radera  åter
    
```

nästa

Tryck för att gå till nästa räknare (se teckenfönstret).



Avsluta



Tryck för att slutföra proceduren.

Utskrift

Utskriften innehåller följande information:

Exempel:

Samtalsmätning information BusinessPhone

Dat: 03 05 12

Tid: 10:53

ERICSSON ENTERPRISE GmbH

Pottendorfer Str. 25-27

1121 Wien

ÖSTERRIKE

Orsak till utskrift : Läsning

Avd/Företag : Alla avd/Företag

Grupp : Anknytningar

Katalognummer område : 4736

Valuta : SEK

<u>Katnr</u>	<u>Namn</u>	<u>Mark.</u>	<u>Kostnad</u>	<u>Kostn/Mark</u>
4736	N.Persson	76	38,00	0,50
Totalt		76	38,00	

Utskriftens innehåll

Dat:	Datum då utskriften gjordes.
Tid:	Tid då utskriften gjordes.
Ericsson Enterprise GmbH Pottendorfer Str. 25–27 1121 Wien ÖSTERRIKE	4 rader med 50 tecken per rad för valfri text, t.ex. företagets adress.
Utskriftens syfte:	I det här fältet anges om utskriften gjordes för att läsa av mätaren, eller om den tillkom under nollställning.
Avd/Företag:	Fältet är avsett för framtida bruk. För närvarande visas alltid texten <i>Alla avd/Företag</i> .
Grupp:	Här visas om det önskade katalognumret hör till gruppen anknytning eller linje.
Katalognummer område:	Här visas den önskade anknytningens eller linjens katalognummer. Om inget katalognummer har angetts visas texten <i>ALLA</i> , och i teckenfönstret visas räknare för alla anknytningar och linjer.
Valuta:	Här visas den valuta som definierats.
Katnr:	Här visas den önskade anknytningens/linjens katalognummer.
Namn:	Här visas namnet på anknytningen eller linjen.
Mark.:	Här visas det sammanlagda antalet markeringar för önskad anknytning/linje sedan räknaren senast nollställdes.
Kostnad:	Här visas den sammanlagda kostnaden för önskad anknytning/linje sedan räknaren senast nollställdes.
Kostn/Mark:	Här visas det aktuella priset per markering.
Totalt:	Här visas det sammanlagda antalet markeringar och totalkostnaden för alla anknytningar/linjer i utskriften.

Integrerad systemkontroll

För att undvika att mätarställningar går förlorade när systemet konfigureras om finns en funktion för integrerad systemkontroll där du kan läsa av alla mätare som inte nollställdes före omkonfigureringen. En särskild behörighetsnivå krävs för att man ska kunna starta en systemkontroll (hör med systemadministratören om din telefon har denna funktion).

✖ 45#

Mata in.

(Samma steg som när man ska läsa av den sammanlagda kostnaden.)

```

12 Maj 10:35 +15*^||
S= 0 I= 0          ||
                    ||
EGNA KOSTNADER:    20 SEK
  andras    kontroll    åter
  
```

kontroll

Tryck för att inleda en systemkontroll (se teckenfönstret).

Om ett fel hittas vid kontrollen visas följande information:

```

12 Maj 10:35 +15*^||
S= 0 I= 0          ||
                    ||
ANKNYTNINGENS SAMTALMÄTNING FELAKTIG
  visa                                åter
  
```

visa

Tryck för att visa de felaktiga posterna (se teckenfönstret).

I teckenfönstret visas den första felposten i systemet. De anknyningsnummer som togs bort under omkonfigurationen visas, samt kostnaden för dessa.

```

12 Maj 10:35 +15*^||
S= 0 I= 0          ||
                    ||
202      SEK      50.00 KOSTNADER
  nästa   kostn/mar   radera   åter
  
```

nästa

Tryck för att gå till nästa felpost (se teckenfönstret).

kostn/mar

Tryck för att växla mellan visning av markeringar och kostnader (se teckenfönstret).

radera

Tryck för att radera felposten (se teckenfönstret).

I det här fallet görs ingen utskrift även om en skrivare är ansluten.

åter

Tryck för att återgå till föregående meny (se teckenfönstret).

Telefonistbevakat samtal

En anknytning kan beställa ett externt samtal med kostnadsmätning. Beställaren kan vänta i telefonen eller lägga på medan du kopplar samtalet.

Alternativ 1

Registrera samtalet på den uppringande personens mätare:

Öppna den externa linjen.

Se avsnittet "[Ringa externt](#)" på sidan 25.

Extern kopplingston.

```

12 Maj 10:35 +15^*||
S= 0 I= 0 ||
> 701 SAMT.LÄGE<|| 207 LEDIG 1
>123456 MET<|| PERSSON
                spara                deb
    
```

meter

Tryck (se teckenfönstret).

Fortsätt med det externa samtalet. Se avsnittet "[Beställa samtal](#)" på sidan 44.

Återanrop efter avslutat samtal:



Tryck.

I teckenfönstret visas information om samtalstid, antal markeringar eller kostnad (beroende på inställningarna). Anteckna informationen.

```

12 Maj 10:35 +15^*||
S= 0 I= 0 || PERSSON
701 ATERANROP || TID 00.00.50
                MET || MARKERINGAR 3
    
```



Om du vill registrera kostnadsinformation:

Tryck igen.

Samtalet registreras av den uppringande personens samtalsmätare.



Avsluta



Tryck för att koppla ner samtalet.

Alternativ 2

Registrering på ett angivet kontonummer:



Tryck (förprogrammerad).



Knappa in kontonumret.



Tryck en gång till (förprogrammerad).

Fortsätt med det externa samtalet.

Vidarekoppling

Din anknytning kan vara svarsställe för samtal som vidarekopplats från andra anknytningar på arbetsplatsen.

Ändra vidarekopplingsadress för en annan anknytning

Som telefonist har du möjlighet att ändra, aktivera eller avbeställa en annan anknytnings vidarekopplingsadress, t.ex. om någon är sjuk och vill få sina samtal besvarade av någon annan. Du kan ta hand om både interna hänvisningar och externa vidarekopplingar.

Obs! Är en anknytning spärrad förbigås spärran.

Ändra och aktivera intern hänvisning

Så här ändrar du och aktiverar en inprogrammerad intern hänvisning.

*** 2 1 ***

Mata in.



Slå anknytningsnumret och tryck.



Ange den nya vidarekopplingsadressen.

#

Tryck för att aktivera egen vidarekoppling.
Verifieringston.



Avsluta



Tryck för att slutföra proceduren.

Obs! Det går inte att aktivera enskild intern vidarekoppling om du redan har aktiverat enskild extern vidarekoppling.

2 1 *



Avsluta

**Avbeställa intern vidarekoppling****Mata in.****Slå anknyningsnumret och tryck.**

Den inprogrammerade interna hänvisningen avaktiveras.

Tryck för att slutföra proceduren.**Programmera in och aktivera en ny extern vidarekopplingsadress**

Ställa in en ny adress för egen extern vidarekoppling:

* 2 2 *

**Slå anknyningsnumret och tryck.****Slå prefixet för att komma ut på linjen, och sedan det externa nummer till vilket telefonen ska vidarekopplas.**

Högst 24 siffror.

*Obs! Om du måste invänta ny kopplingston för att komma ut på det allmänna nätet trycker du på *.*

#

Tryck för att aktivera egen vidarekoppling.

Verifieringston.



Avsluta

**Tryck för att slutföra proceduren.***Obs! Ring upp din anknyning för att kontrollera att vidarekopplingen fungerar. På så sätt kan du kontrollera att numret har programmerats korrekt så samtalen inte vidarekopplas till fel person av misstag.*

2 2 *



Avsluta



Avbeställa extern vidarekoppling

Mata in.

Slå anknytningsnumret och tryck.

Den inprogrammerade externa vidarekopplingen avaktiveras.

Tryck för att slutföra proceduren.

Obs! Den programmerade vidarekopplingsadressen raderas inte ur minnet. Vidarekopplingen är bara inaktiv.

Återaktivera extern vidarekoppling

Så här aktiverar du en inprogrammerad extern vidarekoppling.

*** 2 2 ***



Avsluta



Mata in.

Slå anknytningsnumret och tryck.

Tryck för att slutföra proceduren.

Frånvaroinformation

Du kan infoga text- eller röstinformation för valfri anknjytning isystemet. Detta är praktiskt när du behöver uppdatera frånvaroinformation åt en kollega.

Frånvaroinformationen kan vara av tre slag:

1) Fördefinierade texter

Ange varför personen är frånvarande, och datum och klockslag när han/hon väntas åter.

2) Röstinformation

Spela in ett röstmeddelande och tala om varför personen är frånvarande.

3) Fritextinformation (bara för telefoner med teckenfönster)

Aktivera en personlig text.

Ange information

För att kunna ange information måste du först välja adress (anknytningsnummer).

Info 

Tryck.

```

12 Maj 10:35 +15*^ || TELEFONIST 200
S= 0 I= 0 ||
||
HÄNVISNING FÖR: 200
PROG ändra nr.
  
```

ändra nr.

Tryck (se teckenfönstret).

Informationslampan lyser med fast sken. Funktionen är kanske inte tillåten. Hör med systemadministratören.



Slå anknyningsnumret

aktivera

Tryck (se teckenfönstret).

PROG

Tryck (se teckenfönstret).

info

Tryck för att aktivera (se teckenfönstret)

Nu kan du registrera information för anknynngen.

```

12 Maj 10:35 +15^^|| TELEFONIST 200
S= 0 I= 0          ||
                ||
HÄNVISNING FÖR:          207
    förfr          tal      text
    
```

Välj Fördefinierad text, Tal eller Fritextinformation.

Fördefinierade texter

Du har valt en adress.

förfr

Tryck (se teckenfönstret).

```

12 Maj 10:35 +15^^|| TELEFONIST 200
S= 0 I= 0          ||
                ||
2 TILLFÄLLIGT UTE      ATER      TTMM
  aktivera nästa          åter
    
```

nästa

Välj önskad typ av information med nästa (se teckenfönstret).



Ange kompletterande information från tabellen nedan.

	Kod	Kompletterande information
Lunch, åter	1	timme (00–23) minut (00–59)
Tillfälligt ute, åter	2	timme (00–23) minut (00–59)
Sammanträde, åter	3	timme (00–23) minut (00–59)
Tjänsteresa, åter	4	månad (01–12) dag (01–31)
Sjuk, åter	5	månad (01–12) dag (01–31)
Semester, åter	6	månad (01–12) dag (01–31)



aktivera

Tryck på volym ned-knappen för att radera den senaste siffran om du har slagit fel nummer.

Tryck (se teckenfönstret).

Den inprogrammerade informationen kommer att visas i teckenfönstret. Den som söker dig via en intern anknytning får tillgång till informationen via teckenfönstret (eller som talad information, för telefoner utan teckenfönster).

Info 

Tryck för att slutföra proceduren.

Exempel på fördefinierade texter:

Semester, åter 27 juni

förfr

Tryck (se teckenfönstret).

nästa

Välj önskad typ av information med nästa (se teckenfönstret).

```

12 Maj 10:35 +15^^|| TELEFONIST 200
S= 0 I= 0 ||
||
6 SEMESTER ATER MMDD
aktivera nästa åter
  
```

0627

Ange månad och dag.

aktivera

Tryck (se teckenfönstret).

Informationen är aktiverad.

Röstinformation

Du har valt en adress.

tal

Tryck (se teckenfönstret).

Efter en kort ton startar inspelningen.

```



12 Maj 10:35 +15^^|| TELEFONIST 200
S= 0 I= 0 ||
||
INSPELNING 020
tala lyssna paus aktivera
  
```

- tala** **Tryck och tala in (se teckenfönstret).**
- lyssna** **Tryck för att lyssna på det inspelade (se teckenfönstret).**
- Paus** **Tryck för att göra paus under inspelningen (se teckenfönstret).**
- aktivera** **Tryck för att aktivera inspelningen (se teckenfönstret).**
Den som söker anknytningen internt hör meddelandet via luren eller högtalaren.
- Info**  **Tryck för att slutföra proceduren.**

Fritextinformation

Du har valt en adress.

Obs! Fritextinformationen kommer bara att synas på telefoner med teckenfönster.

- text** **Tryck (se teckenfönstret).**
-  **Ange texten och tryck för att lagra informationen.**
Informationen har lagrats. Den fullständiga frånvaroinformationen visas oavbrutet på anknytningen. Den som ringer anknytningen internt kan läsa informationen i teckenfönstret.
- Obs!** Hur man skriver text beskrivs i avsnittet "Skriva text" på sidan 94.
- Info**  **Tryck för att slutföra proceduren.**

Ändra information

- Info**  **Tryck.**
- ändra nr.** **Tryck (se teckenfönstret).**
Informationslampan lyser med fast sken. Funktionen är kanske inte tillåten. Hör med systemadministratören.



Slå anknyningsnumret

```

12 Maj 10:35 +15*^|| TELEFONIST 200
S= 0 I= 0          ||
                    ||
HÄNVISNING FÖR:    207
  radera      PROG      av  ändra nr.
  
```

Radera

radera

Tryck (se teckenfönstret).

info

Tryck för att radera informationen (se teckenfönstret).

Ändra

PROG

Tryck för att programmera in annan information (se teckenfönstret).

Eller:

Få/av

Tryck för att aktivera/avaktivera information (se teckenfönstret).

Ta emot information för vidarekopplat samtal

Du har besvarat ett samtal som vidarekopplats till dig. Anknytningen har information registrerad.

info

Håll knappen intryckt (se teckenfönstret).

Informationen visas. Meddela den som ringer.

```

12 Maj 10:35 +15*^|| 2 TILLFÄLLIGT UTE
C= 0 I= 0          || ATER          17:30
> 207   SAMT.LÄGE<||
>OLSSON   VID<||
katalog förbisågs   info
  
```

Om det finns röstinformation får du höra den.



Tryck.

Meddela den som ringer. Du kan placera eller koppla ner samtalet.

Meddelanden

Meddelandesystemet låter dig skicka, ta emot, vidarekoppla och spara olika sorters meddelanden. Du får även tillgång till flera användbara funktioner, t.ex. koppling av samtal via företagsnätet m.m.

Lösenord

Första gången du använder meddelandesystemet (måste göras från den egna anknýtningen) kan du bli ombedd att ändra ditt lösenord om standardlösenordet används (0000).

Obs! *Vissa system har programmerats att tillåta standardlösenordet.*

```
12 Maj 10:35 +15*^11 TELEFONIST      200
S= 0 I= 0                11
                        11
ANGE PASSORD FÖR DIN NYA BREVLADA:
```



Ange ditt nya lösenord och tryck.

Anger du standardlösenordet blir du ombedd att försöka igen.



Ange ditt lösenord igen och tryck.

Det nya lösenordet sparas.

Meddelande



Tryck för att slutföra proceduren.

Eller:

Fortsätt med någon av meddelandefunktionerna.

Vill du byta lösenord, se avsnittet "[Byta lösenord](#)" på sidan 75.

Gemensamt brevlådesystem

Om du vidarekopplar din telefon till en gemensam brevlåda kan den som ringer lämna ett meddelande där.

Aktivera

Vidarekoppla din anslutning till brevlådesystemet.



TEMP



Tryck.

Tryck (se teckenfönstret).

Slå numret till den gemensamma brevlådan.

Fråga systemadministratören om brevlådans nummer.

Obs! Proceduren kan bara utföras av den telefonist som senast var aktiv.



När vidarekopplingen till din brevlåda är aktiverad lyser lampan Av med fast sken.

Tryck för att bekräfta.

Avaktivera



Tryck.

Lampan slocknar.

Hämta meddelanden – internt

Gemensam
brevlåda



Tryck på knappen för gemensam brevlåda (förprogrammerad).



Samtal



Tryck för att ansluta.

Du blir ombedd att ange ditt anslutningsnummer och lösenord. Se avsnittet "[Sekretess](#)" på sidan 75.

Hämta meddelanden – externt

Hämta dina meddelanden när du inte ringer internt:



Slå arbetsplatsens telefonnummer.



Slå numret till den gemensamma brevlådan.

Du blir ombedd att ange ditt anknypningsnummer och lösenord.

Obs! Du kan inte använda standardlösenordet 0000 för att hämta meddelanden externt. Om du vill kontrollera dina meddelanden från en extern telefon måste du först byta lösenord. Se avsnittet "[Byta lösenord](#)" på sidan 75.

Följande brevlådefunktioner kan användas utifrån:

- byta lösenord
- kontrollera och lagra mottagna meddelanden
- vidarekoppla ett röstmeddelande
- skicka meddelande

Kontrollera och lagra mottagna meddelanden

Du kan granska och lagra dina mottagna meddelanden.

Mottagna meddelanden delas in i följande tre kategorier:

- Nya meddelanden (ej avlyssnade eller lästa)
- Avlyssnade/Lästa meddelanden
- Lagrade meddelanden

Röstmeddelanden kan även vidarekopplas till andra brevlådenummer (personliga eller gemensamma). Se avsnittet "[Vidarekoppla ett röstmeddelande](#)" på sidan 72.

Obs! Meddelanden tas bort från systemet efter en viss tid. Hur lång tiden är beror på vilken kategori meddelandet tillhör. Systemadministratören kan ge besked om detta.

Meddelande



Tryck för att komma till brevlådan.

Om brevlådan endast innehåller avlyssnade meddelanden lyser lampan med fast sken i stället.

Obs! I vissa konfigurationer kan du behöva ange ditt lösenord innan du kan hämta meddelanden. Se avsnittet "[Sekretess](#)" på sidan 75.

mottas

Tryck (se teckenfönstret).

12 Maj 10:35	+15*		TELEFONIST	200
S= 0 I= 0				
MEDELANDE	3		2	12
Åter	obesvarat		avlyssnat	läsrt

obesvarat

Välj meddelandekategori (se teckenfönstret).

Obesvarade, avlyssnade, lästa eller lagrade.

ringa

Välj meddelandetyp (se teckenfönstret).

Obs! Detta steg hoppas över när det bara finns en typ av meddelande tillgänglig (återuppringnings-, röst- eller textmeddelanden). Om någon internt har lämnat ett meddelande visas personens namn och anknytningsnummer. Om meddelandet kommer utifrån ser du numret om nätet stöder denna funktion.

Använd menyknapparna för att kontrollera meddelandet (se teckenfönstret).

Du lyssnar på röstmeddelanden via högtalaren eller luren. Ring mig-meddelanden ringer automatiskt upp avsändaren. Textmeddelanden läser du i teckenfönstret.

Välj något av följande alternativ:

nästa

Tryck för att kontrollera nästa meddelande (se teckenfönstret).

radera

Tryck för att radera meddelandet (se teckenfönstret).

läsa

Tryck för att lagra meddelandet (se teckenfönstret).

Du kan lagra upp till 20 meddelanden.

Återuppringningsmeddelanden kan inte lagras.

Meddelande **Tryck för att slutföra proceduren.**

Skicka meddelande

Du kan skicka ett meddelande utan att ringa upp en anknytning (direktmeddelande), eller när du har ringt en anknytning och det tutar upptaget eller ingen svarar.

Meddelande 

sänd

Direktmeddelande

Tryck.

Tryck (se teckenfönstret).

```
12 Maj 10:35 +15*^|| TELEFONIST 200
S= 0 I= 0 ||
||
FRAN NUMMER: 200 TILL NUMMER:
sänd ändra nr. ändra nr.
```

○○○
○○○ sänd
○○○
○

Slå anknytningsnumret och tryck (se teckenfönstret).

```
12 Maj 10:35 +15*^|| TELEFONIST 200
S= 0 I= 0 ||
||
FRAN NUMMER: 200 TILL NUMMER: 201
ring tal text
```

ring

Välj meddelandetyp (se teckenfönstret).

Obs! När du har skickat meddelandet kan du göra om proceduren till andra anknytningar. Du kan också ändra det anknytningsnummer som står som avsändare, om du vill att meddelandet ska skickas från någon annan (om detta är tillåtet). Fråga systemadministratören om du vill ha tillgång till denna funktion.

Meddelande 

Tryck för att slutföra proceduren.

Meddelandet skickas. Meddelandelampan slocknar.

Vid uteblivet svar

Om det tutar upptaget eller ingen svarar när du ringer till en anknytning kan du skicka ett återuppringnings-, röst- eller textmeddelande.

Meddelande 

Tryck.

```

12 Maj 10:35 +15*^|| TELEFONIST 200
S= 0 I= 0 ||
||
FRAN NUMMER: 200 TILL NUMMER: 201
ring tal text

```

Välj meddelandetyp (se teckenfönstret).

Obs! När du har skickat meddelandet kan du göra om proceduren till andra anknytningar.

Återuppringning

ring

Tryck för att skicka ett ring mig-meddelande (se teckenfönstret).

Tal

tal

Tryck för att skicka ett röstmeddelande (se teckenfönstret).

Använd menyknapparna för att spela in meddelandet och skicka det (se teckenfönstret).

Se avsnittet "[Frånvaroinformation](#)" på sidan 59.

Text

text

Tryck för att skicka ett textmeddelande (se teckenfönstret).

Endast tillgängligt på telefoner med display. Se avsnittet "[Skriva text](#)" på sidan 94.

Meddelande 

Tryck för att slutföra proceduren.

Meddelandet skickas. Meddelandelampan slocknar.

Upprepa meddelande

Du kan enkelt skicka ett meddelande till flera mottagare. Följande text visas i teckenfönstret när meddelandet skickas:

```
12 Maj 10:35 +15^^|| TELEFONIST 200
S= 0 I= 0 ||
||
MEDDELANDE SKICKAT. UPPREPA TILL ANNAN?
ja nej
```

ja

Tryck för att välja ett nytt meddelande (se teckenfönstret).

```
○○○
○○○
○○○
○
```

Slå det nya anknyningsnumret.

sänd

Tryck för att skicka meddelandet (se teckenfönstret).

Upprepa proceduren för att skicka meddelandet till nästa mottagare.

Meddelande 

Tryck för att slutföra proceduren.

Ändra avsändande anknyning

När du har slagit det anknyningsnummer som ska motta meddelandet kan du ange en annan anknyning som avsändare. I teckenfönstret visas:

```
12 Maj 10:35 +15^^|| TELEFONIST 200
S= 0 I= 0 ||
||
FRAN NUMMER: 200 TILL NUMMER: 205
sänd ändra nr. ändra nr.
```

ändra nr.

Tryck (se teckenfönstret).

Den andra funktionsknappen från vänster (F2).

```
○○○
○○○
○○○
○
```

Slå det nya anknyningsnumret.

Gå vidare med att skicka meddelandet.

Kontrollera sända meddelanden

Du kan kontrollera meddelanden som du själv har skickat, t.ex. om du vill radera ett meddelande. Man kan också kontrollera mottagna meddelanden på andra anknytningar (inte tillåtet som standard, tala med systemadministratören).

Meddelande 

meny

kontroll

Tryck.

Tryck (se teckenfönstret).

Tryck (se teckenfönstret).

```

12 Maj 10:35 +15*^|| TELEFONIST 200
S= 0 I= 0          ||
                    ||
KONTROLLA MEDD - EGNA/ANDRAS
  åter                egna        andras
  
```

Egna meddelanden

egna

Tryck för att kontrollera dina egna meddelanden (se teckenfönstret).

Ange mottagarens anknytningsnummer. Du kan kontrollera och radera de meddelanden som du har skickat (se teckenfönstret).

Andras

andras

Tryck för att kontrollera meddelanden för en annan anknytning (se teckenfönstret).

Ange anknytningsnummer för den anknytning vars meddelanden du vill kontrollera. Alla meddelanden visas med avsändarens namn. Du kan kontrollera och radera meddelandena (se teckenfönstret).

Meddelande 

Tryck för att slutföra proceduren.

Vidarekoppla ett röstmeddelande

Du kan vidarekoppla dina mottagna röstmeddelanden (i den gemensamma brevlådan) till andra brevlådenummer (egna eller gemensamma). Vid vidarekoppling av ett röstmeddelande till någons personliga brevlåda är brevlådenumret detsamma som anknytningsnumret.

Obs! Returnerade meddelanden kan inte vidarekopplas.

Meddelande 

Tryck för att komma till brevlådan.

Obs! I vissa konfigurationer kan du behöva ange ditt lösenord innan du kan hämta meddelanden. Se avsnittet "Sekretess" på sidan 75.

mottas
obesvarat
tal

Tryck (se teckenfönstret).

Välj meddelandekategori (se teckenfönstret).

Obesvarade, avlyssnade eller lagrade.

Tryck (se teckenfönstret).

```
12 Maj 10:35 +15*^|| TELEFONIST 200
S= 0 I= 0           ||
                    ||
TELEFONIST         200
lyssna   nästa   radera  >>>
```

>>>
sänd

Tryck (se teckenfönstret).

Tryck (se teckenfönstret).

```
12 Maj 10:35 +15*^|| TELEFONIST 200
S= 0 I= 0           ||
                    ||
SÄND TILL:
                sänd           ändra nr.
```

000
000
000
0

Slå det brevlådenummer som du vill vidarekoppla meddelandet till.

sänd

Tryck (se teckenfönstret).

Meddelandet vidarekopplas.

Obs! Det meddelande som vidarekopplas är en kopia, dvs. man kan ta bort det utan att det ursprungliga meddelandet tas bort.

Upprepa proceduren om du vill vidarekoppla meddelandet till en annan brevlåda.

Meddelande 

Tryck för att slutföra proceduren.

Returnerade meddelanden

Meddelanden som har legat obesvarade länge skickas tillbaka till dig. Kontrollera returnerade meddelanden:

Meddelande 

Tryck.

```

12 Maj 10:35 +15^^|| TELEFONIST 200
S= 0 I= 0 ||
||
VÄLJ FUNKTION
sänd mottas meny åter-sänt
  
```

åter-sänt

Tryck (se teckenfönstret).

Använd menyknapparna för att kontrollera returnerade meddelanden (se teckenfönstret).

Du kan radera eller skicka om meddelandet.

Meddelande 

Tryck för att slutföra proceduren.

Diktafonfunktion

Vill du spela in och hämta egna röstmeddelanden kan du använda diktafonfunktionen. Diktafonmeddelanden fungerar som vanliga meddelanden. Information om hur man hämtar diktafonmeddelanden finns i avsnittet "[Kontrollera och lagra mottagna meddelanden](#)" på sidan 66.

Spela in meddelande

Starta inspelningen:

***58#**

Slå och spela in meddelandet.

Inspelningen kan vara högst 4 minuter och 15 sekunder lång.

```

12 Maj 10:35 +15*^|| TELEFONIST 200
S= 0 I= 0 ||
||
INTALNING
tala lyssna paus aktivera
  
```

Välj något av följande alternativ:

PAUS

Tryck för att göra paus under inspelningen (se teckenfönstret).

lyssna

Tryck för att lyssna (se teckenfönstret).

tala

Tryck och tala in ditt meddelande för att göra om inspelningen (se teckenfönstret).

aktivera

Tryck för att stoppa inspelningen och spara meddelandet (se teckenfönstret).

Sekretess

Det fyrsiffriga lösenordet behöver du om du vill spärra telefonen för obehöriga användare, ringa externt från valfri spärrad anslutning, komma in i meddelandesystemet eller använda DISA-funktionen.

Obs! Första gången du använder meddelandesystemet kan du bli ombedd att ändra ditt lösenord från standardlösenordet (0000). Detta görs direkt i meddelandesystemet. Se avsnittet "Meddelanden" på sidan 64.

Byta lösenord

* 7 2 *

Slå för att välja ett nytt lösenord.



Mata in ditt nuvarande lösenord.

Standardlösenordet är 0000.



Tryck.



Mata in ditt nya lösenord.



Tryck.

Verifieringston.

```
12 Maj 10:35 +15^|^|
S= 0 I= 0 ||
|| #*72*----*1234#
||
```



Avsluta



Tryck för att slutföra proceduren.

Förbigång av spärrad anknytning

Du kan tillfälligt förbigå spärren för en anknytning och ringa ett samtal.

Förbigång från egen anknytning

✱ 7 2 ✱

Mata in.

⊙ ⊙ ⊙
⊙ ⊙ ⊙
⊙ ⊙ ⊙
⊙

Mata in ditt lösenord.

#

Tryck.

Kopplingston. Du kan ringa ett samtal från din anknytning.

Förbigång från annans anknytning

Med denna funktion kan du ringa ett samtal från en annan, spärrad anknytning genom att ange ditt lösenord.

✱ 7 2 ✱

Mata in.

⊙ ⊙ ⊙
⊙ ⊙ ⊙
⊙ ⊙ ⊙
⊙

Mata in ditt lösenord.

✱

Tryck.

⊙ ⊙ ⊙
⊙ ⊙ ⊙
⊙ ⊙ ⊙
⊙

Slå ditt anknytningsnummer.

#

Tryck.

Kopplingston. Du kan ringa ett samtal från den spärrade anknytningen.

Spärra anknýtning

*** 7 2 #**

Slå för att spärra din anknýtning.
Verifieringston.



Avsluta



Tryck för att slutföra proceduren.

Låsa upp anknýtningen

7 2 *

Mata in.



Mata in ditt lösenord.

#

Tryck för att öppna anknýtningen på nytt.

Verifieringston. Din anknýtning är öppen och klar att använda.



Avsluta



Tryck för att slutföra proceduren.

Gruppenfunktioner

Följande gruppfunktioner kan vara mycket praktiska vid arbete i lag. De ger dig möjlighet att söka en kollega, hjälpa till med telefonbemanning eller ta över inkommande samtal.

Knappsystem

Med den här funktionen representeras alla (eller valda) externa linjer av förprogrammerade knappar på samtliga telefoner. Man måste programmera en funktionsknapp per extern linje. Detta gör att du kan övervaka trafiken på varje extern linje som programmerats in (dvs. om den är ledig eller upptagen). Du kan också ringa externt genom att trycka på en extern linjeknapp.

Svara på ett externt samtal

Vill du svara på ett externt samtal trycker du bara på den blinkande knappen. (Vid inkommande externa samtal hörs en ringsignal samtidigt som linjeknappen blinkar, beroende på hur systemet är programmerat).

Extern linje 

Tryck (förprogrammerad).

Du har talförbindelse med den som ringer.

Ring externt

Vill du ringa externt trycker du bara på knappen för den externa linjen. Du kommer automatiskt ut på den externa linjen.

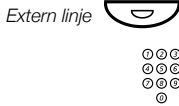

Tryck på en ledig linjeknapp (förprogrammerad).

Ring upp det önskade numret.

Ringer du externa samtal på det här sättet behöver du inte slå prefixet för att komma ut på linjen först.

Övervakning/Telefonbemanning

En av funktionsknapparna kan också programmeras för övervakning och samtalshantering inom en grupp av anknýtningar. Har du en knapp för övervakning/bemanning inprogrammerad på din telefon kan du ringa övriga medlemmar i gruppen, eller besvara inkommande samtal till gruppen, genom att trycka på knappen och övervaka aktiviteten på övriga anknýtningar (ledig, upptagen, uppringd).

Trafik på linjen

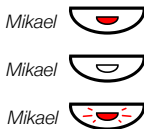

Samtal pågår (lampan är tänd).

Anknýtningen är ledig (lampan är släckt).

Anknýtningen blir uppringd (lampan blinkar).

Ta över samtal till gruppen

En förprogrammerad knapp på din telefon visar att någon ringer till en kollegas anknýtning.



Tryck för att besvara samtalet direkt (förprogrammerad).

Lampan bredvid knappen blinkar vid inkommande samtal.

Ring en gruppmedlem



Tryck för att ringa upp (förprogrammerad).

Obs! Om lampan blinkar kommer du att ta över kollegans pågående samtal automatiskt.

Högtalarsökning

Du kan söka alla anknýtningar i en grupp och lämna ett röstmeddelande.

Sökning 

Tryck (förprogrammerad).

Alla anknýtningar i gruppen blir uppringda.

Sökning 

Tryck en gång till och håll knappen intryckt (förprogrammerad).

Tala in röstmeddelandet och släpp sedan knappen. Nu kan du invänta svar eller avsluta. Får du inte svar inom 30 sekunder avslutas sökningsfunktionen automatiskt.

Besvara sökning

När någon söker dig med högtalarsökning hörs en kort signal och sökningsknappen blinkar.

Sökning 

Tryck (förprogrammerad).

Ett inrert samtal kopplas till den person som söker dig.

Gemensam klocka

Funktionen Gemensam klocka ger samtliga anknýtningar i systemet (växeln inräknad) möjlighet att svara på samtal via den fördefinierade anknýtningen för gemensam klocka.



Knappa in svarskoden för gemensam klocka.

Fråga systemadministratören vilken svarskod som används.

Du kopplas direkt till den som ringer. Om två eller fler anknýtningar försöker besvara ett samtal från anknýtningen för gemensam klocka är det den första anknýtningen som tar samtalet. Övriga anknýtningar hör tonen för nummer som inte nås och får meddelandet Inga samtal väntar för gemensam klocka i teckenfönstret. Samma sak händer om du slår svarskoden för gemensam klocka när inga samtal väntar på anknýtningen för gemensam klocka.

Obs! Du kan också programmera in koden för gemensam klocka på en funktionsknapp.

Ta gruffpsamtal

Din anknytning kan ingå i en eller flera samtalsgrupper. Alla medlemmar i en samtalsgrupp representeras av ett gemensamt katalognummer. 16 samtalsgrupper kan programmeras in, var och en med 1 till 20 medlemmar. Ett anknytningsnummer, en telefonistkonsol eller ett fiktivt nummer kan vara medlem. Fråga systemadministratören om du vill ha tillgång till denna funktion.

Obs! Antalet trådlösa anknytningar i en samtalsgrupp kan inte vara fler än åtta (tandemkonfigurationer inräknade).

Inkommande samtal till samtalsgruppen kopplas till lediga anknytningar i gruppen. Kopplingsordningen inom gruppen kan ändras efter behov. Om samtliga medlemmar i samtalsgruppen är upptagna placeras det inkommande samtalet i kö. Besvarar ingen samtalet inom den förprogrammerade tiden vidarekopplas samtalet till ett förprogrammerat svarsställe (dvs. växeln).

Obs! Om alla medlemmar i en samtalsgrupp är upptagna kan funktionerna för återuppringning och inbrytning inte användas.

Logga in

Innan du kan besvara samtal till en samtalsgrupp måste du logga in.

Logga in i en samtalsgrupp:

*** 2 8 ***

⊙⊙⊙
⊙⊙⊙
⊙⊙⊙
⊙

Mata in.

Slå samtalsgruppens kod.

Fråga systemadministratören vilket nummer som används.

#

Tryck.

Logga in i alla samtalsgrupper:

*** 2 8 ***

*** #**

Mata in.

Tryck.

Besvara samtal

Svara på samtal till samtalsgruppen som på ett vanligt samtal.

Logga ut

Logga ut från en samtalsgrupp:

2 8 *

Mata in.

⊙⊙⊙
⊙⊙⊙
⊙⊙⊙
⊙

Slå samtalsgruppens kod.

Fråga systemadministratören vilket nummer som används.

#

Tryck.

Obs! Är du inloggad i flera samtalsgrupper och loggar ut från en av dem visas följande text i teckenfönstret:

```
12 Maj 10:35 +15^^||
S= 0 I= 0 ||
||
URLOGGAD UR MINST EN PBX-GRUPP
katalog nr.ref temp prog
```

Logga ut från alla samtalsgrupper:

2 8 *

Mata in.

*** #**

Tryck.

ISDN-funktioner

Det här kapitlet gäller endast för system med digital nätanslutning (ISDN-linje). Här ges en översiktlig beskrivning av alla de tillvalstjänster i det allmänna nätet som systemet hanterar. Vilka tjänster som finns tillgängliga i det allmänna nätet varierar från land till land. Fråga systemadministratören vilka funktioner som kan användas.

Nummerpresentation

En av de stora skillnaderna jämfört med analoga nät är att båda parter kan se vem som ringer med nummerpresentation.

```
12 Maj 10:35 +15^*||
S= 0 I= 0 ||
> 745 SAMT.LÄGE<||
>01811004736 NYTT<||
katalog nr.ref seriesamt
```

Vid externa samtal skickas information om systemets telefonnummer och ditt anknyningsnummer till den du ringer. Om numret till den som svarar skiljer sig från numret du slog (t.ex. efter vidarekoppling) får du även information om den svarande partens nummer.

När du svarar på inkommande externa samtal (i din egen telefon eller någon annans) visas numret till den som ringer i teckenfönstret. På motsvarande sätt kan den som ringer se ditt nummer.

Svara på ett inkommande samtal från en ISDN-linje

När telefonen ringer och lampan blinkar för att signalera ett inkommande samtal besvarar du samtalet som vanligt. Följande fyra situationer kan uppstå.

Exempel 1:

Den uppringande partens telefonnummer skickas till dig via telenätet.

N. Persson med telefonnummer 0 181100 4736 söker dig.

```
12 Maj 10:35 +15^*||
S= 0 I= 0 ||
> 745 SAMT.LÄGE<||
>01811004736 NYTT<||
katalog nr.ref seriesamt
```

Exempel 2:

Den som ringer har aktiverat Nummersekretess. (Du ser inte vilket nummer som ringer.)

```
12 Maj 10:35 +15^*||
S= 0 I= 0 ||
745 ANROP ||
OKÄNT NUMMER NYTT<||
katalog nr.ref seriesamt
```

Exempel 3:

Det offentliga nätet kan inte visa den uppringande partens nummer. I detta fall visas den externa linjens normala nummer.

```
12 Maj 10:35 +15^*||
S= 0 I= 0 ||
745 ANROP ||
EXTERNT NYTT ||
katalog nr.ref seriesamt
```

Ringa ett externt samtal på en ISDN-linje

Ring ett externt samtal som vanligt.

Om den uppringda personen också är digitalt ansluten visas ditt nummer i teckenfönstret på hans/hennes telefon.

Om numret du kopplades till skiljer sig från det du slog (t.ex. vid vidarekoppling eller svar via en annan anknytning) visas det nya numret i teckenfönstret.

Exempel:

Den uppringda partens nummer är 0 181100 anknytning 4736.

```

12 Maj 10:35 +15^^||
S= 0 I= 0          ||
                    || 738          RING
                    || 01811004736
                    spara          deb
  
```

Den sökta anknytningen 4736 besvaras av anknytning 5446.

```

12 Maj 10:35 +15^^||
S= 0 I= 0          ||
                    ||> 738   SAMT.LAGE<
                    ||>01811005446   <
                    spara          deb
  
```

Om den svarande parten har aktiverat Nummersekretess (spärrning av nummerpresentation) visas följande information i teckenfönstret på din telefon.

```

12 Maj 10:35 +15^^||
S= 0 I= 0          ||
                    ||> 738   SAMT.LAGE<
                    ||>OKÄNT NUMMER   <
                    spara          deb
  
```

Identifiering av obehagliga samtal

Om du får obehagliga samtal kan du begära att det externa numret spåras av nätverksleverantören.

Om du inte kan se numret till den som ringer (på grund av spärrning av nummerpresentation) kan du registrera numret i det allmänna nätverket under samtalet.

Identifiering av
obehagliga samtal



Tryck för att registrera numret till den som ringer (förprogrammerad).

Eller:

***39#**

Slå för att registrera numret.

Om funktionen är tillåten i nätet visas följande information på din telefon.

```
12 Maj 10:35 +15*^||
S= 0 I= 0      ||
> 701  SAMT.LÄGE<||
>MCID  ACCEPT NYTT<||
katalog  spara          seriesamt
```

Om det inte går att identifiera den som ringer visas följande information.

```
12 Maj 10:35 +15*^||
S= 0 I= 0      ||
> 701  SAMT.LÄGE<||
>MCID  REJECT NYTT<||
katalog  spara          seriesamt
```

Efter 3 sekunder visas föregående meny på nytt.

Nummersekretess

Genom att trycka på en förprogrammerad knapp för nummersekretess kan du ange att ditt fullständiga telefonnummer (telefonnummer + anknytningsnummer) inte ska visas för den person som du ringer till.

```

12 Maj 10:35 +15^11
S= 0 I= 0      ||
                ||>738   SAMT.LÄGE<
                ||>OKÄNT NUMMER  <
                sPara      seriesamt  deb
  
```

Nummersekretess



Tryck på en förprogrammerad knapp för att hindra att ditt fullständiga telefonnummer visas i det allmänna nätet.

Lampan bredvid knappen lyser med fast sken och funktionen förblir aktiverad tills du trycker på knappen igen.

Andra användbara funktioner

Dessa funktioner syftar till underlätta ditt arbete och göra dig mer produktiv. Du kan t.ex. beställa påminnelse om ett viktigt möte, fördela kostnaderna för externa samtal över olika konton, lyssna på musik i högtalaren och mycket annat.

Påminnelse

Du kan ställa in att telefonen ska ringa vid en viss, valfri tidpunkt under det närmaste dygnet (fler än en påminnelse kan anges).

32



Mata in.

Knappa in påminnelsetiden.

(00–23) för timme + (00–59) för minut. Exempel: 1430.

```

12 Maj 10:35 +15^*||
S= 0 I= 0          ||
                    ||
PAMINNELSETID      *32*
aktivera avsluta    1430
    
```

Obs! Får du upptagetton har din anknytning inte behörighet att ställa in påminnelse.



aktivera

Tryck på volym ned-knappen för att radera den senaste siffran om du har slagit fel nummer.

Tryck för att aktivera (se teckenfönstret).



Avsluta

Tryck för att avsluta programmeringen.

När påminnelsetiden infaller hörs en påminnelse-signal.

3 2

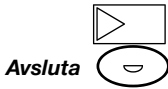

Avsluta

Avbeställa påminnelse**Slå för att avaktivera alla inställningar.****Tryck för att slutföra proceduren.****Bakgrundsmusik**

Du kan lyssna på bakgrundsmusik i telefonens högtalare genom att trycka på en förprogrammerad musikknapp eller genom att ange musikkanalens nummer. Fråga systemadministratören vilket nummer som används.

Bakgrundsmusik

**Tryck för att aktivera musiken (förprogrammerad).**

Musiken stängs av automatiskt när du ringer eller svarar i telefon, och kopplas in igen när samtalet avslutas.

Tryck för att stänga av musiken.

Obs! Du kan ställa in volymen. Se avsnittet "[Inställningar](#)" på sidan 95.

Porttelefon

Med porttelefonen kan du övervaka vem som släpps in i företagets lokaler. Det vill säga, du kan låsa upp dörren från telefonen.

Porttelefon



Svara på anrop i porttelefonen

Tryck (förprogrammerad).

Du kan nu tala med personen vid dörren.

Låsa upp dörren

När du har svarat i porttelefonen kan du öppna dörren genom att knappa in dörrlåsets katalognummer.



Ring upp dörrlåsets katalognummer.

Fråga systemadministratören vilket nummer som används.

Snabbtelefonlinje

En direkt tvåvägsförbindelse mellan två anknnytningar, t.ex. för samtal mellan chef och sekreterare.

Snabbtelefon



Tryck (förprogrammerad).

Samtal



Tryck för att upprätta ett snabbtelefonsamtal.

Avsluta



Tryck för att avbryta snabbtelefonsamtalet.

DISA (Direct Inward System Access)

Arbetar du externt och behöver ringa ett affärssamtal kan du ringa upp din arbetsplats och sedan koppla ett externt samtal via företagets växel. Du betalar bara för telefonsamtalet till din arbetsplats. Övriga kostnader debiteras automatiskt ditt anknyningsnummer eller ett särskilt projekt.

Obs! Du måste ändra lösenordet från standardvärdet 0000 till ett som du själv anger för att kunna använda den här funktionen. Information om vilken kod som ska användas och hur man ändrar den finns i avsnittet "[Byta lösenord](#)" på sidan 75.

Under proceduren blir du ombedd att ange ditt lösenord.



Ring upp ditt företags vanliga telefonnummer.



följt av DISA-numret.

Systemadministratören kan upplysa dig om vilket nummer som har tilldelats DISA.

Obs! Om du vill att samtalet ska registreras på ett kontonummer måste du ange kontonumret innan du slår det externa numret. Se avsnittet "[Kontonummer](#)" på sidan 92.



Ring upp det externa numret.

Kontonummer

Kostnaden för ett externt samtal kan debiteras ett angivet kontonummer (upp till 15 siffror långt). Kontonumret kan användas *före* eller *under* samtalet.

✖ 9 ✖

Mata in.

Du kan inte ange den här koden under samtalet.

Eller:

Tryck (förprogrammerad).

Kontonummer 

⓪⓪⓪
⓪⓪⓪ #
⓪

Ange kontonumret och tryck.

Giltiga siffror är 0–9.

Automatisk telefonist

Funktionen Automatisk telefonist används för att ge externt eller internt uppringande personer instruktioner om vad de kan göra. De talade instruktionerna leder den som ringer steg för steg till det önskade målet.

⓪⓪⓪
⓪⓪⓪
⓪⓪⓪
⓪

Ring upp den automatiska telefonistens katalognummer.

Fråga systemadministratören om katalognumret för Automatisk telefonist.

Ekonomivägval

Med Ekonomivägval (Least Cost Routing, LCR) väljs automatiskt den billigaste förbindelsen till det önskade externa numret. Hör med systemadministratören om funktionen finns installerad i ert system.

Om anknytningen är konfigurerad för att använda LCR analyseras varje externt samtal och den billigaste förbindelsen väljs automatiskt.

Använda Ekonomivägval

0
⓪⓪⓪
⓪⓪⓪
⓪⓪⓪
⓪

Slå prefixet för att komma ut på linjen och det externa numret.
Ring externt på vanligt sätt.

Ringa med Ekonomivägval

Om Ekonomivägval (LCR) har installerats i systemet, men din anknytning inte är konfigurerad att använda det automatiskt, har du möjlighet att få den billigaste förbindelsen genom att knappa in LCR-koden innan du slår det externa numret.

⓪⓪⓪
⓪⓪⓪
⓪⓪⓪
⓪

Mata in LCR-koden.

Hör med systemadministratören vilken LCR-koden är.

0
⓪⓪⓪
⓪⓪⓪
⓪⓪⓪
⓪

Slå prefixet för att komma ut på linjen och det externa numret.

Obs! Du kan också programmera in LCR-koden på en funktionsknapp.

Skriva text

Du behöver knappa in text exempelvis när du anger frånvaroinformation, skickar ett textmeddelande eller söker i den inbyggda telefonboken. Använd knappsatsen för att skriva bokstäver, t.ex. i ett textmeddelande. Du har valt textläge.



Välj tecken genom att trycka upprepade gånger på sifferknapparna.

Exempel:

5

Tryck på sifferknappen

1 gång	resultat J
2 gånger	resultat K
3 gånger	resultat L
4 gånger	resultat 5

Obs! Knapp **1** är reserverad för nationella tecken.

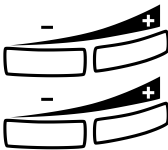

Tryck på volym upp-knappen för att skriva in tecknet.

Flyttar fram markören ett steg. Används även för mellanslag.

Tryck på volym ned-knappen om du skrev fel och vill ta bort ett tecken.

Exempel:



Mata in koden för det första tecknet och tryck på volym upp-knappen.



Denna sekvens (numren följs alltid av ett tryck på volym upp-knappen) ger ordet IN_.

Obs! Du kan även skriva följande tecken:
? - , ! : / # *

Tryck flera gånger.

Inställningar

Funktioner du använder ofta kan du programmera in på de programmerbara knapparna. När du sedan vill använda funktionen trycker du bara på knappen.

Obs! Knapparna med dubbla funktioner gör det möjligt att programmera in två olika funktioner eller kortnummer på en och samma knapp. Ta bort det genomskinliga skyddet och skriv namnen bredvid knapparna. Skriv namnet som hör till den inprogrammerade funktionen i fältet ovanför strecket för att ange att det är knappens första funktion. Om en funktion redan finns inprogrammerad på knappen visas detta i teckenfönstret när du börjar programmera.

Hur du programmerar namnvalsknappar och egna kortnummer beskrivs i avsnittet "[Kortnummer](#)" på sidan 32 och hur du programmerar en ny vidarekopplingsadress beskrivs i avsnittet "[Vidarekoppling](#)" på sidan 56.

Programmera en funktion

Programmera in en funktion på en programmerbar knapp:

Obs! Vissa funktioner kan även programmeras som egna kortnummer. Se avsnittet "[Kortnummer](#)" på sidan 32.

- | | |
|---|---|
| PROG | Tryck (se teckenfönstret). |
| KNAPP | Tryck (se teckenfönstret). |
|  | Tryck på önskad programmerbar knapp. |
| ändra | Tryck (se teckenfönstret). |

framåt

Välj funktionskod (se teckenfönstret).

Se avsnittet "Funktionskoder och obligatoriska data" på sidan 98.

välj

Tryck (se teckenfönstret).



Ange kortnumret.

Se avsnittet "Funktionskoder och obligatoriska data" på sidan 98.

läsra

Tryck (se teckenfönstret).

Gå vidare till avsnittet Välja signalkaraktär.

Eller:



Tryck för att avsluta programmeringen.

Funktionsknappen aktiveras efter ca 10 sekunder.

Välja signalkaraktär



Välj signalkaraktär (0–4).

Se avsnittet "Funktionskoder och obligatoriska data" på sidan 98.

välj

Tryck (se teckenfönstret).



Tryck för att avsluta programmeringen.

Funktionsknappen aktiveras efter ca 10 sekunder.

Exempel:

Du vill övervaka anknnytning 234 på en programmerbar knapp med en fördröjd ringsignal. Tillgängliga funktionskoder beskrivs i avsnittet "Funktionskoder och obligatoriska data" på sidan 98.

PROG

Tryck (se teckenfönstret).

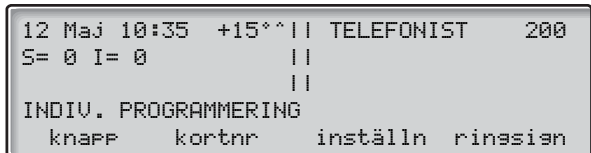

knapp

Tryck (se teckenfönstret).



Tryck på önskad programmerbar knapp.

Den förprogrammerade funktionen visas.

```

12 Maj 10:35 +15^^|| TELEFONIST 200
S= 0 I= 0          ||
                    ||
NAMNVAL
                    ändra åter
  
```

ändra

Tryck (se teckenfönstret).

```

12 Maj 10:35 +15^^|| TELEFONIST 200
S= 0 I= 0          ||
                    ||
VÄLJ FUNKTION -    NAMNVAL      10
bakåt framåt      välj åter
  
```

framåt

Tryck tills Övervakning visas (se teckenfönstret).

Obs! Du kan även trycka på bakåt.

välj

Tryck (se teckenfönstret).

```

12 Maj 10:35 +15^^|| TELEFONIST 200
S= 0 I= 0          ||
                    ||
KATALOG NUMMER
lära åter
  
```

234

Ange anknytningsnumret.

lära

Tryck (se teckenfönstret).

```

12 Maj 10:35 +15^^|| TELEFONIST 200
S= 0 I= 0          ||
                    ||
RINGSIGNAL TYP -   EJ RINGANDE  0
bakåt framåt      välj åter
  
```

4

Ange signalkaraktär.

välj

Tryck (se teckenfönstret).



Avsluta



Tryck för att avsluta programmeringen.

Funktionskoder och obligatoriska data

Programmeringsnamn	Funktionsnamn	Funktionskod	Associerat nummer	Signal-karaktär
NAMNVAL	namnval	10	Anknytningsnummer	—
TILLÄGGSSIFF	Avisering	11	4	—
	Automatisk återuppringning	11	5	—
	Besvara samtal, annan anknytning	11	6	—
	Radiosökning	11	7	—
	Inbrytning	11	8	—
EXTERNLINJE	Extern linje	12	Linjens katalognummer	0–4
TELEFONPASSN	Övervakning/ Tel. bemanning	13	Anknytningsnummer	0–4
DIREKTUPPK.	Snabbtelefonlinje	14	Anknytningsnummer	0–4
UPPT.LINJE 2	Ledig på annan linje	26	—	—
KONFERENS	Konferens	27	—	—
DIREKTSVAR	Direkt svar	28	—	—
RÖSTBREVÅDA	Extern röstbrevlåda	34	—	—
PARKERING	Parkering	35	—	—
TRANSPORT	transport	36	—	—
SPARA	Spara/Repetition	37	—	—
LÄS KNAPP	Läs &	38	—	—
HEMLIGT NR.	Nummersekretess	40	—	—
ARD REQUEST	Automatisk nummerrepetition	46	—	—
ARD PAUSE	Paus för automatisk nummerrepetition	47	—	—

Obs! Vilka funktioner som finns tillgängliga beror på hur systemet har programmerats. Tala med systemadministratören om du behöver någon ytterligare funktion. Funktionerna ovan är standardfunktioner.

Signalkaraktär:

0 = Ringsignal avstängd.

1 = Ringsignal.

2 = Fördröjd ringsignal (efter 10 sekunder).

3 = En enda ringsignal (dämpad signal).

4 = En fördröjd ringsignal (efter 10 sekunder. Dämpad signal.)

Lur- och högtalarvolym

Använd volymknapparna. Du kan ställa in olika volym för interna och externa samtal samt för bakgrundsmusik. Under pågående samtal ställer du in volymen för luren. I medhörningsläge eller när du har bakgrundsmusik på ställer du in volymen för högtalaren.



Tryck för att ändra volymen.

Ringsignal

Du kan programmera in önskad ringtyp (2 typer), ringvolym (10 steg) och signalkaraktär (10 karaktärer).

PROG
ringsign

Tryck (se teckenfönstret).

Tryck (se teckenfönstret).

Nu kan du välja ringtyp, volym eller karaktär.

```

12 Maj 10:35 +15^*|| TELEFONIST 200
S= 0 I= 0 ||
||
RINGSIGNAL - ÄNDRA
typ volym karaktär åter
  
```

Ringtyp

Välj typ 1 om du vill att telefonen ska ringa med konstant ljudstyrka. Välj typ 2 om du vill att ringsignalerna gradvis ska öka i styrka när telefonen ringer.

typ
nästa

Tryck (se teckenfönstret).

Den valda ringtypen hörs.

Tryck för att ändra (se teckenfönstret).



Tryck för att slutföra proceduren.

Obs! När typ 2 har valts ignoreras den inprogrammerade ringvolymen.

Ringvolym

volym

Tryck (se teckenfönstret).

En signal med önskad ljudvolym hörs (0...lägsta volym, 9...högsta).

```

12 Maj 10:35 +15^*|| TELEFONIST 200
S= 0 I= 0 ||
||
PROGRAMMERA RINGSTYRKA: 4
lägre högre åter
    
```

lägre

Tryck på lägre eller högre för att ändra ljudstyrkan (se teckenfönstret).



Avsluta



Tryck för att slutföra proceduren.

Obs! Det värde som du programmerar in här åsidosätts om du väljer ringtyp 2.

Signalkaraktär

karaktär

Tryck (se teckenfönstret).

En signal med den valda karaktären hörs.

nästa

Tryck för att ändra (se teckenfönstret).



Avsluta



Tryck för att slutföra proceduren.

Egna inställningar

Så här ställer du in konsolen som du vill ha den.

PROG

Tryck (se teckenfönstret).

```
12 Maj 10:35 +15*^|| TELEFONIST 200
S= 0 I= 0          ||
                ||
INDIV. PROGRAMMERING
knapp kortnr inställn ringsign
```

inställn

Tryck (se teckenfönstret).

```
12 Maj 10:35 +15*^|| TELEFONIST 200
S= 0 I= 0          ||
                ||
INDIV. PROGRAMMERING
svarssätt förmedla ringsign åter
```

Fortsätt genom att välja vad du vill ändra.

(Svarssätt, förmedling eller ringsignal.)

Svarssätt

Det finns tre svarssätt att välja på:

1. Manuellt svar med lur (standardvärde).
2. Manuellt svar med svarsknapp.
3. Svara automatiskt. (Samtalet kopplas automatiskt utan att man behöver trycka på en knapp.)

Obs! Har du placerat ett samtal på en övervaknings- eller slingknapp och valt läge 3, växlas tillfälligt till läge 2 (för att ge användaren en chans att besvara inkommande samtal från telefonistkön eller samtal som parkerats på en övervaknings-/slingknapp).

svarsätt

Tryck (se teckenfönstret).

```
12 Maj 10:35 +15*^|| TELEFONIST 200
S= 0 I= 0          ||
                ||
MANUELLT SVAR MED LUR
bakåt framåt välj åter
```

framåt

Tryck för att välja svarssätt (se teckenfönstret).

välj

Tryck för att bekräfta inställningen (se teckenfönstret).



Avsluta



Tryck för att slutföra proceduren.

Förmedlingsläge

Det finns tre förmedlingssätt att välja på:

1. Manuell förmedling med lur (standardvärde).
2. Manuell förmedling med förmedlingsknapp.
3. Förmedla automatiskt. (Samtalet förmedlas automatiskt utan att man behöver trycka på en knapp.)

förmedla

Tryck (se teckenfönstret).

```
12 Maj 10:35 +15*^|| TELEFONIST 200
S= 0 I= 0 ||
||
MANUELL FÖRMEDLING MED LUR
bakåt framåt välj åter
```

framåt

Tryck för att välja förmedlingssätt (se teckenfönstret).

välj

Tryck för att bekräfta inställningen (se teckenfönstret).



Avsluta



Tryck för att slutföra proceduren.

Ringsignal

Det finns två signallägen att välja på:

1. Kontinuerligt (standardvärde).
2. Stöt.

ringsign

Tryck (se teckenfönstret).

```

12 Maj 10:35 +15^^|| TELEFONIST 200
S= 0 I= 0      ||
                ||
RING ALTERNATIV KONTINUERLIG
bakåt      framåt      välj      åter
  
```

framåt

Tryck för att välja signalläge (se teckenfönstret).

välj

Tryck för att bekräfta inställningen (se teckenfönstret).



Avsluta



Tryck för att slutföra proceduren.

Tillbehör

I det här kapitlet beskrivs tillbehör som kan användas tillsammans med din BusinessPhone-telefon.

Expansionsknappsats

Dialog 4224 Operator

Varje knappsats har 17 extraknappar för lagring av telefonnummer och funktioner som du ofta använder. De kan också användas för övervakning av anknnytningar. Telefonen kan byggas ut med upp till fyra knappsatser.

Obs! För *Dialog 4224 Operator* måste du använda knappsatsen DBY 419 01.

Dialog 3214 telefonistkonsol

Varje knappsats har 17 extraknappar för lagring av telefonnummer och funktioner som du ofta använder. De kan också användas för övervakning av anknnytningar. Telefonen kan byggas ut med upp till fyra knappsatser.

Obs! Om en eller två knappsatser används kan expansionsknappsatsen DBY 409 01 användas. Om tre eller fyra knappsatser används måste däremot alla expansionsknappsatser vara av typen DBY 409 02.

Alarmenhet

Obs! Endast tillgänglig för Dialog 3214.

Denna insticksmodul kopplas in på telefonens undersida. Den låter dig överföra larmsignaler från enheter av olika slag via telefonen till växeln och till en fördefinierad anknytning. Tack vare en särskild kretsutformning erhålls maximal funktionell säkerhet.

En telefon utrustad med alarmenhet kan kopplas till exempelvis en larmknapp i hotellbadrum, akutlarm på sjukhus, banklarm och maskinövervakning.

Tilläggsenhet

Dialog 4224 Operator

Tilläggsenheten DEY 420 02 installeras på telefonens undersida. Följande enheter kan installeras via tilläggsenheten:

- Bandspelare
- Extra ringklocka eller upptaget-lampa utanför dörren
- USB-anslutning

Dialog 3214 telefonistkonsol

Tilläggsenheten DEY 410 02 installeras på telefonens undersida. Följande enheter kan installeras via tilläggsenheten:

- Bandspelare
- Extra ringklocka eller upptaget-lampa utanför dörren
- Headset med utökade funktioner
- Ljudkort för PC
- Extra lur

Obs! Tilläggsenheten ger möjlighet att förstärka ljudvolymen i lur och headset för personer med nedsatt hörsel.

Extra lur

Bra om någon annan ska delta i samtalet, aktivt eller bara för att lyssna.

Bandspelare

Behöver man spela in ett telefonsamtal kan en bandspelare anslutas.

Headset – Dialog 4224 Operator

Hur man installerar headsetet beskrivs i avsnittet "[Installation](#)" på sidan 111. Följande headset-funktioner kan användas:



Aktivera/avaktivera headset

Tryck på headset-knappen för att aktivera/avaktivera.



Besvara samtal

Tryck för att tala med den som ringer.



Avsluta



Tryck för att avsluta ett headset-samtal.



Ringa samtal

Slå numret.



Avsluta



Tryck för att avsluta samtalet.



Headset till lur

Lyft luren.



Lur till headset

Tryck på headset-knappen.



Headset med medhörning

Tryck för att växla mellan headset med och headset utan medhörning.



Headset till handsfree

Tryck.



Tryck på headset-knappen.



Handsfree till headset

Tryck på headset-knappen.

Headset – Dialog 3214

Följande headset-funktioner kan användas:

Obs! Telefonen måste vara utrustad med tilläggsenheten DBY 410 02 för att man ska kunna använda headset-funktionerna med Dialog 3214. Hur man installerar tilläggsenheten står i de separata installationsanvisningar som medföljer tilläggsenheten.

Aktivera/avaktivera headset



Tryck på headset-knappen för att aktivera/avaktivera.

Obs! För Dialog 3214 måste denna knapp vara förprogrammerad för att hantera samtal via headset.



Besvara samtal

Tryck för att tala med den som ringer.



Tryck för att avsluta ett headset-samtal.



Ringa samtal

Slå numret.

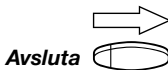

Tryck för att avsluta samtalet.



Headset till lur

Lyft luren.

Lur till headset



Tryck på headset-knappen.



Headset med medhörning

Tryck för att växla mellan headset med och headset utan medhörning.



Headset till handsfree

Tryck.



Tryck på headset-knappen.



Handsfree till headset

Tryck på headset-knappen.

Praktiska tips

Anslutningar mellan externa linjer

Med företagsväxeln BusinessPhone kan du vidarekoppla ett externt samtal, ordna en konferens med flera externa deltagare eller flytta över ett externt samtal till ett annat externt mål (t.ex. en mobiltelefon). Dessa funktioner är mycket användbara i den dagliga verksamheten.

***Obs!** När dessa funktioner används tar BusinessPhone upp minst två externa linjer.*

Det kan emellertid finnas nackdelar med anslutningar till flera externa linjer. Vi ber dig därför observera följande:

- **Flytta inte över externa samtal till en extern brevlåda, till ett informationssystem eller till en extern tredje part innan du har fått svar.**
- **Avbryt dina samtal genom att trycka på knappen Avsluta.**

Om den externa parten inte är en person (utan en brevlåda, ett automatiskt informations- eller telefonistsystem osv.) kan de externa samtalen dra ut på tiden, vilket kan bli dyrt. Sådana samtal kan dessutom ta upp två av systemets externa linjer. Du kan förhindra anslutningar mellan de externa linjerna genom att programmera om systemet.

Tala med systemadministratören eller kontakta vår kundtjänst för mer information.

Installation

Dialog 4224 Operator

Installera kablar

Lursladden till vänster

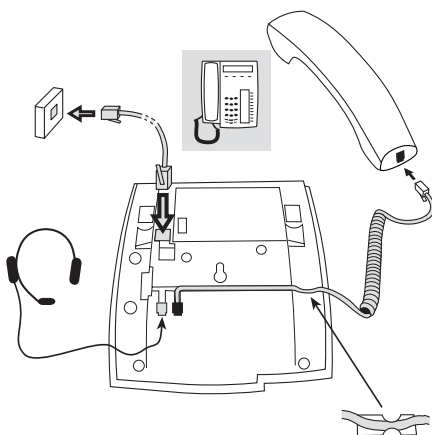

Lursladden till höger

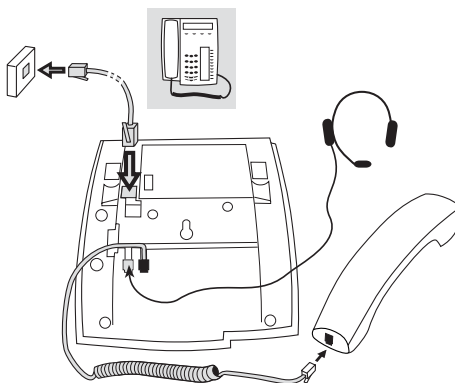

Du kan koppla in lursladden i kontakten på telefonens undersida. Kabeln till växeln ska anslutas till LINE-uttaget och lursladden till HANDSET-uttaget.

Byta kablar

Om du vill ta bort en kabel lossar du spärren med en skruvmejsel.

Installera ställ och justera telefonen

Högt läge

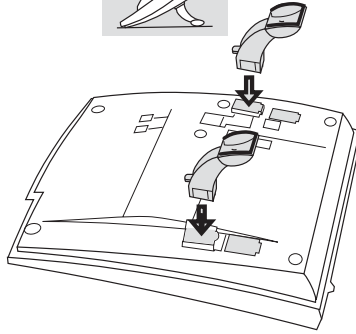

Lågt läge

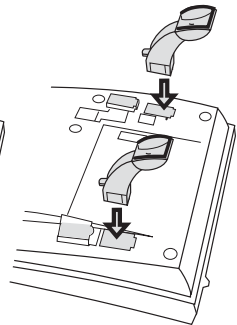

Tryck för att fästa stället

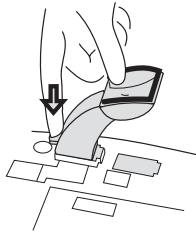

Dra för att lossa stället

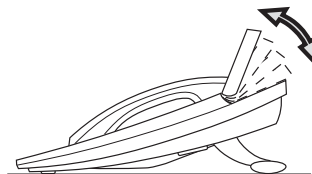
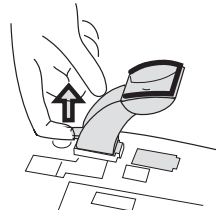

Ställbart teckenfönster

Justerbar vinkel

Installera knappsats

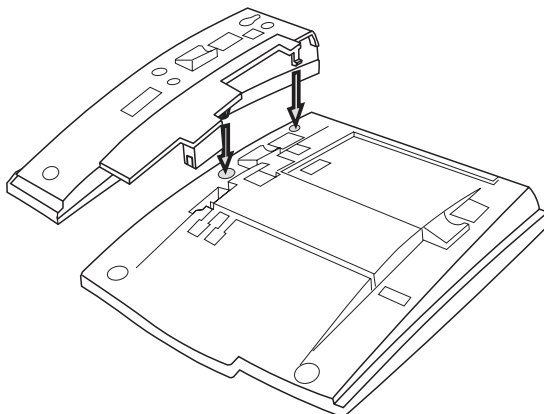

- 1 Ta bort den lilla plastplattan (med texten DSS) med en skruvmejsel och anslut kabeln.**
- 2 Fäst knappsatsen vid telefonen.**
- 3 Skruva fast skruvarna och installera stället.**

Obs! Alla knappsatser måste vara av typen DBY 419 01 (tre eller fyra knappsatser kan endast användas i nyare versioner av växeln).

Placering av ställ (1–4 knappsatser)

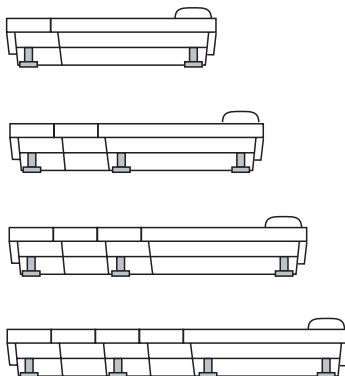

Installera kort

Med programmet Designation Card Manager kan du skapa och skriva ut egna signeringskort för knappsatsen. Designation Card Manager medföljer på cd-skivan Ericsson Telephone Toolbox. Har du frågor om produkten kontaktar du din auktoriserade Ericsson Enterprise-återförsäljare.

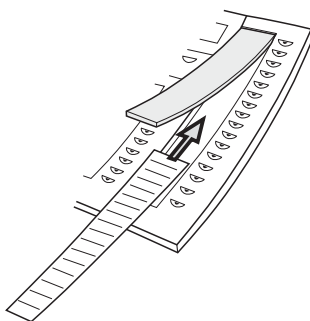

Installera utdragsskiva

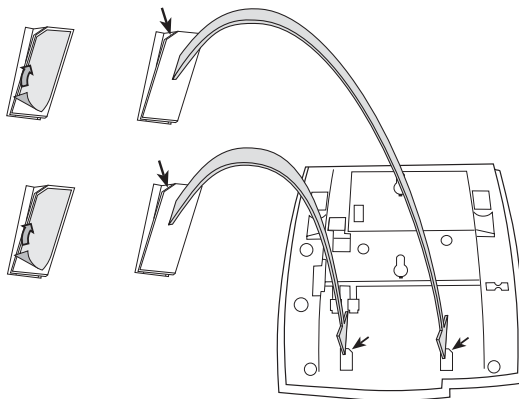

- 1 Ta bort skyddsplasten från styrskenorna.
- 2 Fäst styrskenorna på telefonens undersida med de "skurna" hörnen åt rätt håll.

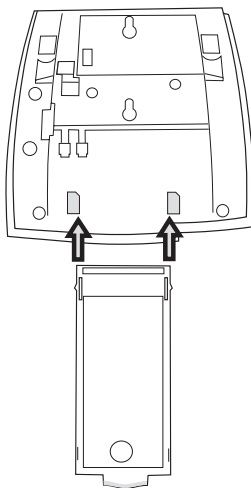

- 3 För in utdragsskivan.

Lurklyka vid montering på vägg

Telefonen kan väggmonteras utan att någon speciell konsol behöver användas. Detta kan vara användbart t.ex. i konferensrum och allmänna utrymmen.

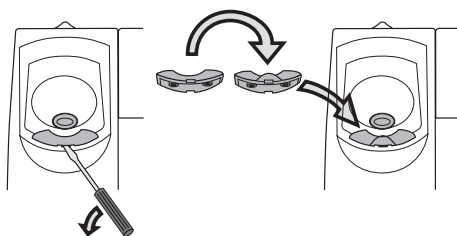

- 1 **Ta bort lurklykan med en skruvmejsel.**
- 2 **Vänd klykan upp och ned och sätt in den.**

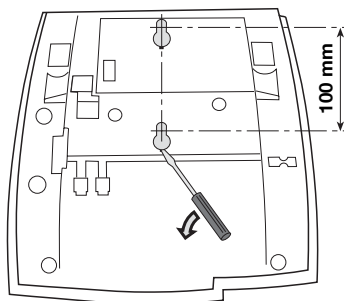

- 3 **Ta bort de båda plastskydden med en skruvmejsel.**
- 4 **Mät upp och borra hål i väggen.**

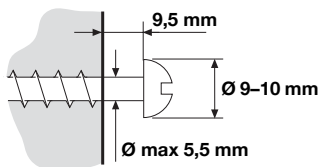

- 5 **Montera skruvarna enligt måtten och fäst telefonen.**

Installera kort

Med programmet Designation Card Manager kan du skapa och skriva ut egna signeringskort. Designation Card Manager medföljer på cd-skivan Ericsson Telephone Toolbox. Har du frågor om produkten kontaktar du din auktoriserade Ericsson Enterprise-återförsäljare.



Telefonens placering

- Ställ inte telefonen på en ömtålig yta. Använd ett underlägg som inte glider för att skydda möblerna från repor.
- Ställ inte telefonen nära starka värmekällor, t.ex. intill elementet.
- Kontrollera att det inte är några veck på linjekabeln.

Rengöra telefonen

Använd en lätt fuktad (inte blöt) mjuk trasa eller en antistatisk duk och torka varsamt av telefonen. Använd inte grova trasor, lösningsmedel eller starka rengöringsvätskor. Skador på telefonen som har uppstått därför att dessa instruktioner inte följts omfattas inte av tillverkarens garanti.

Dialog 3214 Operator

Installera kablar

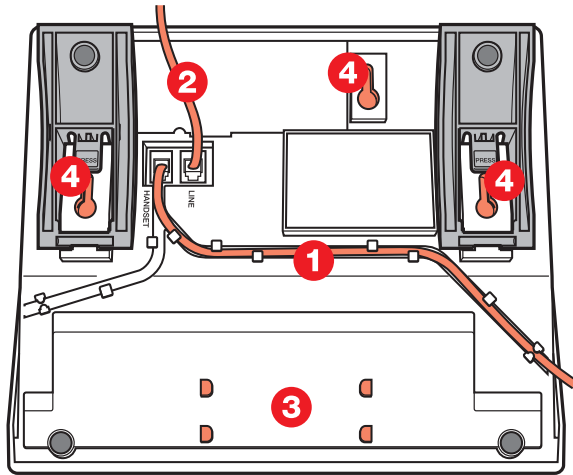

- 1 Kabel till lur
- 2 Kabel till växel
- 3 Plats för personlig kataloglista (tillval)
- 4 Skruvhål för väggfäste

Du kan koppla in lursladden i vilken som helst av de två kontaktarna på telefonens undersida. Kabeln till växeln ska kopplas in i LINE-uttaget.

Byta kablar

Tryck ner spärren på kontakten för att dra ur sladden. Använd en skruvmejsel för att lossa spärren.

Lurklyka vid montering på vägg

Monterar du telefonen på väggen måste du dra ut och vända på klykan.

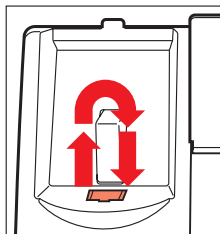

Installera ställ och justera telefonen

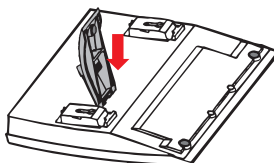

Dra för att öka vinkeln

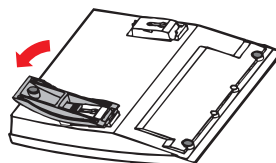

Tryck för att minska vinkeln

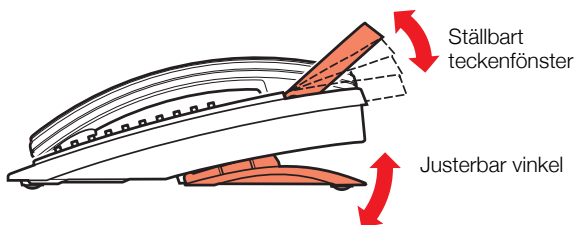
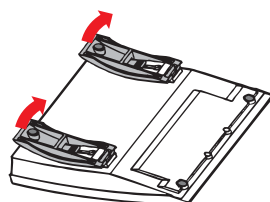
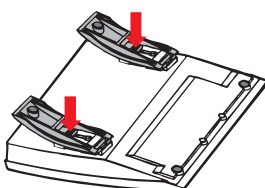

Installera knappsats

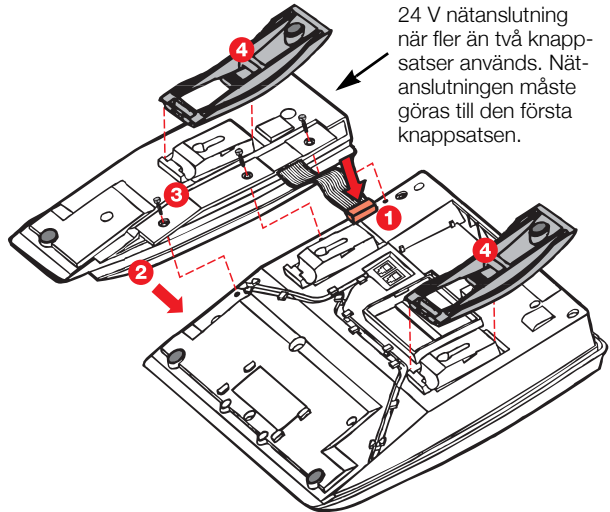

- 1 Anslut kabeln
- 2 Fäst knappsatzen vid telefonen
- 3 Skruva fast
- 4 Installera stället

Vid anslutning av en eller två expansionsknappsatser till telefonen kan knappsatzen DBY 409 01 användas. Inga externa nätkablar krävs för denna knappsat. Strömmen tas från telefonen.

Vill du däremot ansluta tre eller fyra knappsatser måste samtliga knappsatser vara av typen DBY 409 02. En 24 V-nätkabel måste då anslutas till den första knappsatzen (närmast telefonen). Denna förser då samtliga knappsatser med ström.

Telefonens placering

- Ställ inte telefonen på en ömtålig yta. Använd ett underlägg som inte glider för att skydda möblerna från repor.
 - Ställ inte telefonen nära starka värmekällor, t.ex. intill elementet.
 - Kontrollera att det inte är några veck på linjekabeln.
-

Rengöra telefonen

Använd en lätt fuktad (inte blöt) mjuk trasa eller en antistatisk duk och torka varsamt av telefonen. Använd inte grova trasor, lösningsmedel eller starka rengöringsvätskor. Skador på telefonen som har uppstått därför att dessa instruktioner inte följts omfattas inte av tillverkarens garanti.

Ordlista

Anknytning

Alla telefoner som är anslutna till företagsväxeln har ett unikt internt nummer. Om du har en telefon med teckenfönster visas numret där.

Anknytning

En extern linje från det privata nätet.

Automatisk telefonist

En funktion som ger talade instruktioner till den som ringer, internt eller externt, och berättar vilka alternativ som står till buds. De talade instruktionerna leder den som ringer till det önskade målet. Se avsnittet "[Andra användbara funktioner](#)" på sidan 88.

Av

En knapp på telefonistens konsol. Alla externa samtal till telefonistkön kopplas till ett annat svarsställe när konsolen är i läge Av. Telefonisten kan fortfarande använda konsolen som en vanlig telefon i detta läge och ta emot samtal till sitt anknyningsnummer. Har ett anrop inte besvarats inom 30 sekunder (väntetiden kan justeras) sätts konsolen automatiskt i obemannat läge. Lampan tänds och blinkar några gånger.

Avisering

Att placera ett samtal till en upptagen anknnytning i kö. Anknytningen kan ha ett eller flera aviserade samtal sedan tidigare. Aviserade samtal presenteras för anknytningen i den ordning de kom. Se avsnittet "[Utgående samtal](#)" på sidan 24.

Brevlåda

Brevlådesystemet styr de meddelanden som lämnas till dig eller skickas av dig när du inte är inne. Se avsnittet "[Meddelanden](#)" på sidan 64.

DISA (Direct Inward System Access)

Arbetar du externt kan du ringa externa samtal via företagsväxeln med funktionen DISA. Du betalar bara för samtalet till företagsväxeln. Se avsnittet "[Andra användbara funktioner](#)" på sidan 88.

Ekonomiväval

En funktion som automatiskt väljer den billigaste förbindelsen för externa samtal (inte nödvändigtvis kortaste vägen). Se avsnittet "[Ekonomiväval](#)" på sidan 93.

Funktionskod

En sifferkod som motsvarar en viss funktion. Se avsnittet "[Inställningar](#)" på sidan 95.

Föribgång av vidarekoppling

Detta är användbart för att släppa igenom samtal till en vidarekopplad anknytning. Se avsnittet "[Vidarekoppling](#)" på sidan 56.

Fördefinierad text

Förprogrammerad frånvaroinformation. Se avsnittet "[Meddelanden](#)" på sidan 64.

Gruppsamtal

En grupp anknytningar kan ha ett gemensamt nummer förutom sina egna anknytningsnummer. Samtal till gruppen kan besvaras av valfri anknytning inom gruppen.

Högtalarsökning

Alla medlemmar i en anknyningsgrupp söks, vilket innebär att en kort, skarp ton hörs i högtalaren följd av ett röstmeddelande från avsändaren. Se avsnittet ["Gruppfunktioner"](#) på sidan 78.

Identifiering

Är en anknyning upptagen kan telefonisten se vem anknyningen talar med.

Införing

Att direkt koppla in sig i ett pågående samtal när den sökta anknyningen är upptagen. Se avsnittet ["Utgående samtal"](#) på sidan 24.

Information

Den som ringer dig internt får ett meddelande om att du inte är inne och när du väntas åter. Externa samtal kopplas till telefonisten som har tillgång till samma information. Telefonisten kan förse valfri anknyning i systemet med text- eller röstinformation. Detta är praktiskt när du behöver uppdatera frånvaroinformation åt en kollega. Informationen kan vara av tre slag:

1. Förprogrammerad textinformation.
2. Textinformation (endast till telefoner med teckenfönster).
3. Röstinformation.

ISDN

Integrated Services Digital Network. Förser systemet med tilläggstjänster från det allmänna telenätet. Se avsnittet ["ISDN-funktioner"](#) på sidan 83.

Katalognummer

Nummer med 1–8 siffror som tilldelas anknyningar eller externa linjer eller som gemensamma kortnummer.

Kontonummer

Används för att debitera kostnaden för ett externt samtal på ett angivet kontonummer (upp till 15 siffror långt). Se avsnittet ["Andra användbara funktioner"](#) på sidan 88.

Kortnummeruppringning

Att ringa ett samtal till ett förprogrammerat nummer genom att knappa in en kod eller trycka på en knapp. Kortnummer kan vara:

1. *Gemensamma, vilket betyder att de kan användas av alla anknyningar.*
2. *Egna, vilket betyder att de har programmerats in och används av en viss anknyning (71 nummer).*

Se avsnittet ["Kortnummer"](#) på sidan 32.

Kö

Samtal till telefonisten placeras i kö. Nya samtal placeras i en gemensam kö för alla telefonister. Återanrop placeras i telefonistens kö.

Linje

En linje är en extern anslutning. Kan vara antingen digital eller analog.

Lösenord

En fyrsiffrig kod som behövs exempelvis för att spärra din anknyning och hämta meddelanden från brevlådesystemet. Du kan ange ett eget lösenord. Se avsnittet ["Sekretess"](#) på sidan 75.

Meddelande

Du kan skicka ett meddelande till valfri anknyning. Detta är användbart när det tutar upptaget eller ingen svarar. Det finns tre slags meddelanden:

1. *Ring mig-meddelande.*
2. *Textmeddelande (bara till telefoner med teckenfönster).*
3. *Röstmeddelande.*

Se avsnittet ["Meddelanden"](#) på sidan 64.

Musik vid parkering

Personer som ringer från ett externt nummer kan lyssna till musik vid parkering om systemet har en musikkälla ansluten.

Namnval

Att ringa ett samtal genom att trycka på en enda knapp. Interna nummer (eller gemensamma kortnummer) kan lagras för varje anknyning. Se avsnittet ["Kortnummer"](#) på sidan 32.

Nattkoppling

Används för att koppla alla inkommande samtal till en enda anknäytning (ett svarsställe), t.ex. när kontoret är stängt. Se avsnittet "[Bemanning](#)" på sidan 20.

Parkera

Ett samtal som för tillfället inte går att placera, t.ex. därför att den begärda anknäytningen är upptagen, kan parkeras och placeras senare efter återanrop.

Parkering

Parkera ett samtal. Se avsnittet "[Under samtal](#)" på sidan 37.

Placera ett samtal

Att koppla ett samtal till begärd anknäytning.

Påannonsering

Telefonisten informerar en anknäytning om ett inkommande samtal innan det placeras.

Räknare

Räknaren håller reda på tidsåtgång och kostnad för dina samtal. Se avsnittet "[Samtalsmätare](#)" på sidan 47.

Samtal väntar

Ger telefonisten möjlighet att underrätta en upptagen anknäytning om att ett nytt samtal väntar. Telefonisten får återanrop så fort anknäytningen är ledig. Se avsnittet "[Utgående samtal](#)" på sidan 24.

Samtalsmätare

Utgående externa samtal kan registreras med mätare för enskilda samtal eller särskilda kontonummer. Se avsnittet "[Samtalsmätare](#)" på sidan 47.

Sekretess

Att tillfälligt koppla bort mikrofonen. Se avsnittet "[Under samtal](#)" på sidan 37.

Seriesamtal

En person som ringer från ett externt nummer kanske vill tala med flera anknäytningar i tur och ordning. Vid seriesamtal får telefonisten återanrop varje gång en av anknäytningarna avslutar sitt samtal. Se avsnittet "[Under samtal](#)" på sidan 37.

Slingknappar

De tre slingknapparna kan användas för att följa ett samtal som har placerats hos en ledig eller upptagen anknäytning. Telefonisten kan när som helst återta ett samtal som placerats eller parkerats med en slingknapp.

Snabbtelefonlinje

En direkt tvåvägsförbindelse mellan två anknäytningar, t.ex. för samtal mellan vd och sekreterare. Se avsnittet "[Andra användbara funktioner](#)" på sidan 88.

Tredje part

En tredje anknäytning (person) som kan kopplas in under ett pågående tvåpartssamtal. Anslutningen kan vara intern eller extern. Se avsnittet "[Under samtal](#)" på sidan 37.

Tvingad nedkoppling

Att koppla ner en tredje part vid inbrytning. Se avsnittet "[Utgående samtal](#)" på sidan 24.

Vidarekoppling

Inkommande samtal till en anknäytning vidarekopplas till ett annat katalognummer (anknäytning, gemensamt kortnummer eller telefonisten).

Det finns tre möjligheter:

1. *Fast, vilket betyder att alla samtal till anknäytningen vidarekopplas direkt.*
2. *Då ingen svarar, vilket betyder att ett samtal vidarekopplas om ingen svarar inom en viss tid.*
3. *Vid upptaget, vilket betyder att ett samtal vidarekopplas om anknäytningen är upptagen.*

Se avsnittet "[Vidarekoppling](#)" på sidan 56.

Växel

PBX, Private Branch Exchange. Företagets telefonväxel (t.ex. BusinessPhone 250).

Återanrop

Om ett samtal som har aviserats eller kopplats till en anknäytning inte blir besvarat, får telefonisten återanrop efter 30 sekunder (väntetiden kan justeras).

Återuppringning

Ett sätt att meddela någon som är upptagen i ett samtal att du vill tala med honom/henne. Se avsnittet "[Meddelanden](#)" på sidan 64.

Överbelastning

Inga samtal kan kopplas eftersom alla ledningar är upptagna.

Överflyttning

Att flytta över ett pågående internt eller externt samtal till en tredje part (intern eller extern) efter en förfrågan. Se avsnitten "[Under samtal](#)" på sidan 37 och "[Praktiska tips](#)" på sidan 110.

Övervakning

Telefonisten kan övervaka ett samtal samtidigt som han eller hon hanterar nya samtal.

Telefonisten har bara en hörförbindelse med det övervakade samtalet.

Övervakningsknappen kan användas på samma sätt som en slingknapp. Se avsnittet "[Under samtal](#)" på sidan 37.

Index

A

- alarmenhet 105
- andra användbara funktioner 88
 - automatisk telefonist 92
 - bakgrundsmusik 89
 - DISA (Direct Inward System Access) 91
 - ekonomivägval 93
 - kontonummer 92
 - porttelefon 90
 - påminnelse 88
 - snabbtelefonlinje 90
- ange information 59
- automatisk nummerrepetition 26
- automatisk telefonist 92
- av 20
- avläsa egen kostnadsräknare 47
- avläsa kostnadsräknare för andra 48

B

- bakgrundsmusik 89
- bandspelare 106
- bemannning 20
 - av 20
 - nattkoppling 21
- beskrivning 7
 - Dialog 3214 Operator 10
 - Dialog 4224 Operator 7
 - lampindikeringar 14
 - signaler 19
 - toner 18
 - visa info 15
- beställa samtal 44
 - offline 45
 - online 45
 - tonvalsbeställning 44
- besvara samtal 23
- byta lösenord 75

D

- Dialog 3214 Operator 10
- Dialog 4224 Operator 7
- dikt fonfunktion 74
- DISA (Direct Inward System Access) 91

E

- egna kortnummer 33
- ekonomivägval 93
- enskild parkering 41
- enskild parkering och bevakning 41
- expansionsknappsats 104
- extra lur 106

F

- från handsfree till lur 38
- från lur till handsfree 37
- frånvaroinformation 59
 - ange information 59
 - ta emot information för vidarekopplat samtal 63
 - ändra information 62
- funktionskoder och obligatoriska data 98
- förbigång av spärrad anknytning 76

G

- gemensam klocka 80
- gemensamma kortnummer 32
- gemensamt brevlådesystem 65
- gruppfunktioner 78
 - gemensam klocka 80
 - gruppsamtal 81
 - högtalarsökning 80
 - knappsystem 78
 - telefonbemannning 79
 - övervakning 79
- gruppsamtal 81

H

headset 108
högtalarökning 80

I

identifiering av obehagliga samtal 86
inbrytning och tvingad nedkoppling 30
inkommande samtal 22
 besvara samtal 23
 tyst uppringning 23
installation Dialog 3214 118
 justera 119
 kablar 118
 knappsats 120
 lurklyka vid montering på vägg 119
 placering 121
 rengöring 121
 ställ 119
installation Dialog 4224 111
 justera 112
 kablar 111
 knappsats 113
 kort 117
 lurklyka vid montering på vägg 116
 placering 117
 rengöring 117
 ställ 112
 utdragsskiva 115
inställningar 95
 egna inställningar 101
 funktionskoder och obligatoriska data 98
 lur- och högtalarvolym 99
 programmera en funktion 95
 ringsignal 99
integrerad systemkontroll 53
ISDN-funktioner 83
 identifiering av obehagliga samtal 86
 nummerpresentation 83
 nummersekretess 87
 ringa ett externt samtal på en ISDN-linje 85
 svara på ett inkommande samtal från en ISDN-linje 84

K

knappsystem 78
kontonummer 92
kontrollera och lagra mottagna meddelanden 66
kontrollera sända meddelanden 71
kortnummer 32

kostnad för senaste samtal 47

L

lampindikeringar 14
LCR 93
lur- och högtalarvolym 99

M

meddelanden 64
 diktafonfunktion 74
 gemensamt brevlådesystem 65
 kontrollera och lagra mottagna meddelanden 66
 kontrollera sända meddelanden 71
 lösenord 64
 returerade meddelanden 73
 skicka meddelande 68
 upprepa meddelande 70
 vidarekoppla ett röstmeddelande 72
 ändra avsändande anknytning 70
medhörning 37

N

namnval 34
nummerpresentation 83
nummersekretess 87

P

porttelefon 90
praktiska tips 110
programmera en funktion 95
påminnelse 88

R

repetition av senast slagna externa nummer 25
returerade meddelanden 73
ringa ett externt samtal på en ISDN-linje 85
ringa externt 25
ringa internt 24
ringsignal 99

S

samtalsmätare 47
 avläsa egen kostnadsräknare 47
 avläsa kostnadsräknare för andra 48
 integrerad systemkontroll 53
 kostnad för senaste samtal 47
 telefonistbevakat samtal 54
 utskrift 51

sekretess 38, 75
 byta lösenord 75
 förbigång av spärrad anknötning 76
 spärra anknötning 77

seriesamtal 43
 signaler 19
 skicka meddelande 68
 skriva text 94
 snabbtelefonlinje 90
 spara externt nummer 26
 spärra anknötning 77
 svara på ett inkommande samtal från en ISDN-linje 84

T

ta emot information för vidarekopplat samtal 63
 telefonbemanning 79
 telefonbok 36
 telefonistbevakat samtal 54
 telefonistparkering 42
 tillhör 104
 alarmerhet 105
 bandspelare 106
 expansionsknappsats 104
 extra lur 106
 headset 108
 tilläggsenhet 105
 tilläggsenhet 105
 toner 18
 tonvalsbeställning 44
 tyst uppringning 23

U

under samtal 37
 enskild parkering 41
 enskild parkering och bevakning 41
 från handsfree till lur 38
 från lur till handsfree 37
 konferens 40
 medhörning 37
 sekretess 38
 seriesamtal 43
 telefonistparkering 42
 överflyttning 38

upprepa meddelande 70
 upptagen anknötning 28
 upptagen extern linje 31
 utgående samtal 24
 automatisk nummerrepetition 26
 egna kortnummer 33
 gemensamma kortnummer 32
 inbrytning och tvingad nedkoppling 30
 kortnummer 32
 namnval 34
 repetition av senast slagna externa nummer 25
 ringa externt 25
 ringa internt 24
 spara externt nummer 26
 upptagen anknötning 28
 upptagen extern linje 31
 vidarekopplad anknötning 30
 övervaka rikssamtal 32
 utskrift 51

V

vidarekoppla ett röstmeddelande 72
 vidarekopplad anknötning 30
 vidarekoppling 56
 ändra vidarekopplingsadress för en annan anknötning 56
 visa info 15
 välkommen 5

Ä

ändra avsändande anknötning 70
 ändra information 62
 ändra vidarekopplingsadress för en annan anknötning 56

Ö

överflyttning 38
 övervaka rikssamtal 32
 övervakning 79

Snabbguide

Besvara samtal

Svara:  eller Lyft luren

Avsluta samtalet: **Avsluta**  eller
Lägg på luren

Ringa samtal



Interna samtal: Ankn. nr. eller
interngruppsnr.

Allmänt
handhavande:

Samtal 
Avsluta 

Externa samtal: Linjenr
Externt nr

Gemensamt
kortnummer: Kortnummer

Eget kortnummer: 2:a 
Flygplatsen 

Repetera senast
slagna externa nr.:

✖ ✖ ✖



Spara externt nr:

SPAR#
(Innan du avslutar samtalet)

Repetera nummer: nr.r#P

Det tutar upptaget eller ingen svarar

Överflyttning till
upptagen anknäring: info Håll knappen intryckt 

Avisering: **Samtal väntar** 
Slinga 1 
(Valfri ledig slingknapp)
Tryck på blinkande
linjeknapp för att återta

Samtal  

Under samtal

Byta till handsfree:  Lägg på luren

Byta till lur: Lyft luren

Under samtal

Grupplysning: 

Enskild parkering: **Slinga 1**  (Valfri ledig
slingknapp) Tryck på
blinkande linjeknapp för att
återta

Samtal 

Konferens

Pågående samtal: Ring upp tredje part

Samtal 
konf

Överflyttning

Flytta över ett samtal: Anknäring- eller
interngruppsnr

Samtal  (Om du vill
påannonsera samtalet först)



Meddelanden

Direktmeddelande: **Meddelande**  sänd
Ankn. nr. sänd
rins Välj typ

Meddelande 

Kontrollera mottagna
meddelanden:

Meddelande 
mottas
Välj alternativ i
teckenfönstret
Meddelande 

Extern vidarekoppling

Programmera in/
aktivera extern
vidarekoppling: ✖ 2 2 ✖ Ankn. nr. ✖
Linjenr
Externt nr. #

Avsluta 

Avbeställa extern
vidarekoppling: # 2 2 ✖ Ankn. nr. #

Avsluta 

Återaktivera extern
vidarekoppling: ✖ 2 2 ✖ Ankn. nr. #

Avsluta 

I kraft av sin ledande tekniska position formar Ericsson framtiden för mobilt och digitalt Internet. Ericsson levererar nytänkande lösningar i fler än 140 länder och hjälper därmed till att skapa de främsta kommunikationsföretagen i världen.

Med ensamrätt.
Ericsson Enterprise
Har du frågor om produkten kontaktar du
din auktoriserade Ericsson Enterprise-återförsäljare.
Du kan också besöka oss på www.ericsson.com/enterprise

© Ericsson Enterprise AB 2003
SV/LZTBS 160 1340 R1A

