

# Dialog 4223 Professional/Dialog 3213

Kommunikationsplattformen BusinessPhone

## Användarhandbok



SV/LZTBS 160 1322 R1A  
© Ericsson Enterprise AB 2003

# Innehåll

	sida
Välkommen .....	5
Beskrivning .....	7
Inkommande samtal .....	19
Utgående samtal .....	22
Telefonbok .....	33
Under samtal .....	34
Samtalsmätare .....	39
Vidarekoppling .....	46
Frånvaroinformation .....	52
Meddelanden .....	57
Sekretess .....	72
Gruppfunktioner .....	75
ISDN-funktioner .....	80
Andra användbara funktioner .....	87
Skriva text .....	96
Inställningar .....	97
Tillbehör .....	106
Praktiska tips .....	112
Installation .....	113
Ordlista .....	124
Index .....	127
Snabbguide .....	132



# Välkommen

Välkommen till användarhandboken för Dialog 4223 Professional/Dialog 3213, en del av kommunikationsplattformen BusinessPhone från Ericsson. Kommunikationsplattformen består av BusinessPhone 50, BusinessPhone 128i och BusinessPhone 250.

Funktionerna som beskrivs i denna användarhandbok gäller version 5.1 eller högre av kommunikationsplattformen BusinessPhone. Vissa av dem kanske inte fungerar i tidigare versioner av systemet, och/eller skyddas av ett maskinvarulås som måste köpas separat.

I användarhandboken beskrivs funktionerna i kommunikationsplattformen BusinessPhone och Dialog 4223 Professional/Dialog 3213 utifrån standardinställningarna vid leverans från fabriken. Din telefon kan vara programmerad på ett sätt som skiljer sig från dessa beskrivningar. Kontakta systemadministratören om du behöver hjälp.

Den senaste versionen av användarhandboken kan hämtas från: <http://www.ericsson.com/enterprise/>.

**Obs!** *Dialog 4223 Professional/Dialog 3213 är en systemtelefon, vilket innebär att den bara kan användas med en företagstelefonväxel från Ericsson som hanterar denna typ av telefon.*

Beskrivningar av funktioner som inte kräver att du talar i luren beskrivs med luren av, om inget annat anges. I stället för att trycka på knappen Avsluta kan du alltid lägga på luren. Med dubbelfunktionsknapparna kan du använda en och samma knapp för att komma åt två olika funktioner.

## Copyright

Med ensamrätt. Ingen del av denna handbok får återges, lagras, eller överföras i någon form eller på något sätt, elektroniskt eller mekaniskt, inklusive fotokopiering och inspelning, utan uttryckligt skriftligt medgivande från utgivaren. Följande undantag ges:

Om denna handbok görs tillgänglig på Ericsson-media medger Ericsson att användaren får hämta och skriva ut innehållet i denna fil endast för privat bruk och inte för vidare spridning. Innehållet i detta dokument kan ändras utan föregående meddelande. Ericsson påtar sig inget ansvar för skador som uppstår till följd av otilåtna ändringar i dokumentet.

---

## Garanti

ERICSSON LÄMNAR INGA SOM HELST GARANTIER GÄLLANDE DETTA MATERIAL, INKLUSIVE, MEN UTAN BEGRÄNSNING TILL, GARANTIER AVSEENDE PRODUKTENS ALLMÄNNA LÄMPLIGHET OCH LÄMPLIGHET FÖR ETT SÄRSKILT ÄNDAMÅL. Ericsson svarar inte för fel i materialet eller för skador i samband med eller till följd av anskaffandet eller användningen av detta material.

---

## Konformitetsdeklaration

*Ericsson Enterprise AB, 131 89 Stockholm, förklarar härmed att denna telefon uppfyller de grundläggande kraven och andra tillämpliga regler i R&TTE-direktivet 1999/5/EC.*

Ytterligare information:

<http://www.ericsson.com/sdoc>

## Beskrivning

## Dialog 4223 Professional

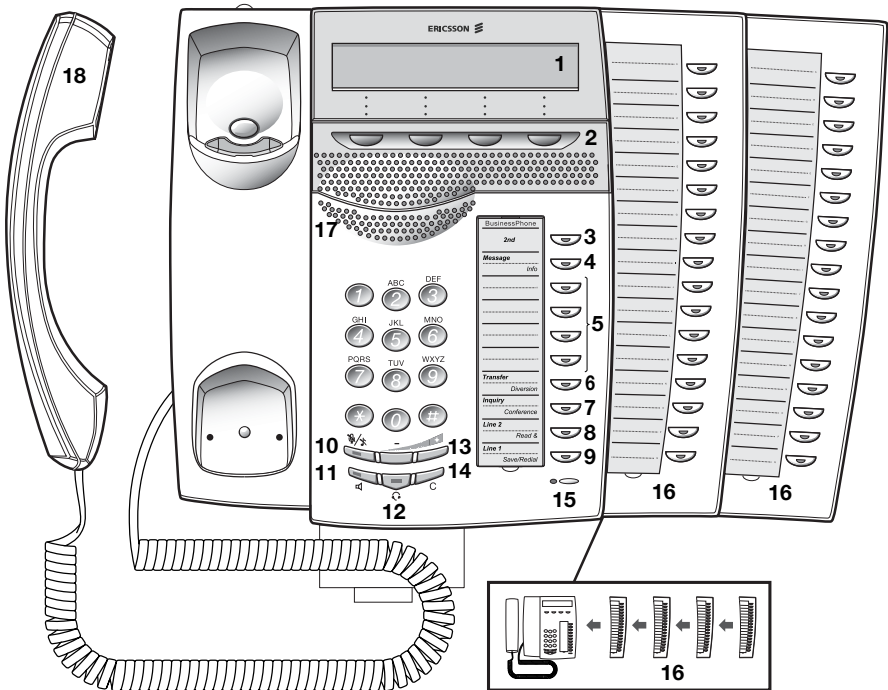

- 1 Teckenfönster**  
3 x 40 tecken. Se avsnittet "[Displayinformation](#)" på sidan 15.
- 2 Menyknappar**  
Knapparnas funktion varierar. De aktuella funktionerna visas på nedersta raden i teckenfönstret. Uppmanas du att "**(se teckenfönstret)**" ska du trycka på menyknappen under namnet på den funktion du vill använda.
- 3 2:a**  
Denna knapp ger dig tillgång till knapparnas andrafunktioner (dvs. den funktion som står på andra raden vid varje knapp).
- 4 Meddelande / Info**
  - a. Används för att skicka och ta emot meddelanden. Se avsnittet "[Meddelanden](#)" på sidan 57.
  - b. Används för att ange information. Se avsnittet "[Frånvaroinformation](#)" på sidan 52.
- 5 Programmerbara knappar med dubbla funktioner**  
För lagring av nummer och programmering av funktioner. Se avsnittet "[Inställningar](#)" på sidan 97.
- 6 Överflyttning / Vidarekoppling**
  - a. Används för att flytta över pågående samtal. Se avsnittet "[Under samtal](#)" på sidan 34.
  - b. För att beställa/avbeställa vidarekoppling. Se avsnittet "[Vidarekoppling](#)" på sidan 46.
- 7 Förfrågan / Konferens**
  - a. Används för att göra en förfrågan både internt och externt.
  - b. För initiering av konferenssamtal.  
Se avsnittet "[Under samtal](#)" på sidan 34.
- 8 Linje 2 / Läs &**
  - a. Linjeknapp 2 för inkommande och utgående samtal.
  - b. Läs textinformation. Se avsnittet "[Frånvaroinformation](#)" på sidan 52.
- 9 Linje 1 / Spara/Repetition**
  - a. Linjeknapp 1 för inkommande och utgående samtal.
  - b. Spara ett externt nummer eller ringa upp det på nytt. Se avsnittet "[Utgående samtal](#)" på sidan 22.
- 10 Sekretess**  
För inkoppling eller bortkoppling av mikrofonen. Se avsnittet "[Under samtal](#)" på sidan 34 och "[Tyst uppringning](#)" på sidan 21.
- 11 Högtalare på/av**  
För inkoppling eller bortkoppling av högtalaren. Se avsnittet "[Under samtal](#)" på sidan 34.

**12 Headset**

Se avsnittet "[Headset – Dialog 4223 Professional](#)" på sidan 108.

**13 Volym**

För inställning av ljudvolymen. Används även för blanksteg/backsteg i skriviläge. Se avsnitten "[Inställningar](#)" på sidan 97 och "[Skriva text](#)" på sidan 96.

**14 Avsluta**

För att avsluta samtalet, eller nollställa teckenfönstret vid programmering.

**15 Mikrofön****16 Extra knappats som tillval**

17 programmerbara funktionsknappar med dubbla funktioner per knappats. Fyra knappats kan anslutas.

*Obs! Använd endast extra knappats av typen  
DBY 419 01.*

**17 Högtalare****18 Lur med hörhjälpmiddel**

*Obs! Lurens högtalardel kan dra till sig små metallföremål.*

## Dialog 3213 Executive

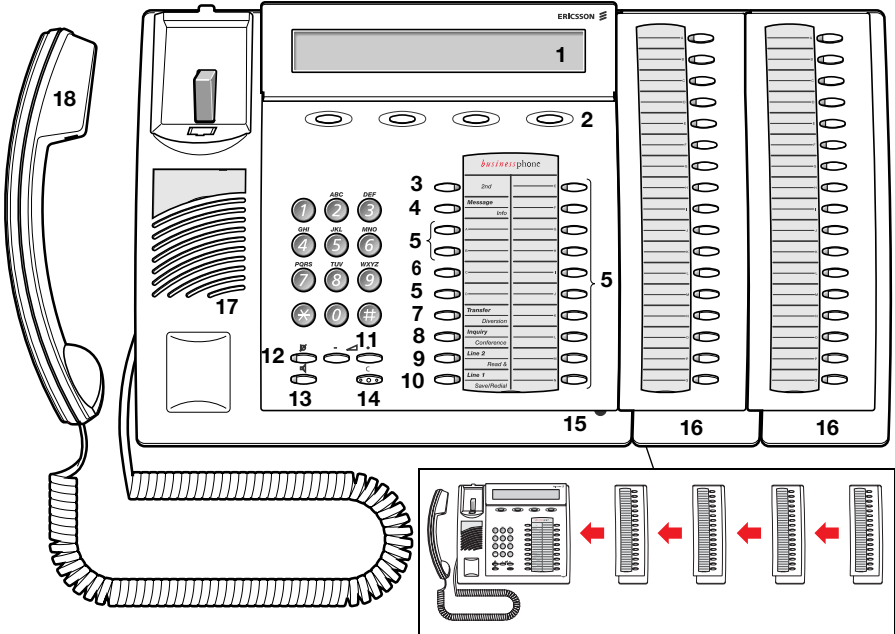













- 1 Teckenfönster**  
3 x 40 tecken. Se avsnittet "[Displayinformation](#)" på sidan 15.
- 2 Menyknappar**  
Knapparnas funktion varierar. De aktuella funktionerna visas på nedersta raden i teckenfönstret. Uppmanas du att "**(se teckenfönstret)**" ska du trycka på menyknappen under namnet på den funktion du vill använda.
- 3 2:a**  
Denna knapp ger dig tillgång till knapparnas andrafunktioner (dvs. den funktion som står på andra raden vid varje knapp).
- 4 Meddelande / Info**
  - a. Används för att skicka och ta emot meddelanden. Se avsnittet "[Meddelanden](#)" på sidan 57.
  - b. Används för att ange information. Se avsnittet "[Frånvaroinformation](#)" på sidan 52.
- 5 Programmerbara funktionstangenter med dubbla funktioner (A–N)**  
För lagring av nummer och programmering av funktioner. Se avsnittet "[Inställningar](#)" på sidan 97.
- 6 Programmerbar funktionsknapp med dubbel funktion (C)/ Headset-knapp**
  - a. För lagring av nummer och programmering av funktioner.
  - b. Headset-funktionen är bara tillgänglig då tilläggsenheten (DBY 410 02) är installerad. Headset-knappen programmeras av systemadministratören. Se avsnittet "[Tillbehör](#)" på sidan 106.
- 7 Överflyttning / Vidarekoppling**
  - a. Används för att flytta över pågående samtal. Se avsnittet "[Under samtal](#)" på sidan 34.
  - b. För att beställa/avbeställa vidarekoppling. Se avsnittet "[Vidarekoppling](#)" på sidan 46.
- 8 Förfrågan / Konferens**
  - a. Används för att göra en förfrågan både internt och externt.
  - b. För initiering av konferenssamtal.  
Se avsnittet "[Under samtal](#)" på sidan 34.
- 9 Linje 2 / Läs &**
  - a. Linjeknapp 2 för inkommande och utgående samtal.
  - b. Läs textinformation. Se avsnittet "[Frånvaroinformation](#)" på sidan 52.
- 10 Linje 1 / Spara/Repetition**
  - a. Linjeknapp 1 för inkommande och utgående samtal.
  - b. Spara ett externt nummer eller ringa upp det på nytt. Se avsnittet "[Utgående samtal](#)" på sidan 22.

- 11 Volym**  
För inställning av ljudvolymen. Används även för blanksteg/backsteg i skrivläge. Se avsnitten "[Inställningar](#)" på sidan 97 och "[Skriva text](#)" på sidan 96.
- 12 Sekretess**  
För inkoppling eller bortkoppling av mikrofonen. Se avsnittet "[Under samtal](#)" på sidan 34.
- 13 Högtalare på/av**  
För inkoppling eller bortkoppling av högtalaren. Se avsnittet "[Under samtal](#)" på sidan 34.
- 14 Avsluta**  
För att avsluta samtalet, eller nollställa teckenfönstret vid programmering.
- 15 Mikrofon**
- 16 Extra knappsats (A–Q)**  
17 programmerbara funktionsknappar med dubbla funktioner per knappsats. Fyra knappsatser kan anslutas.
- Obs! Om en eller två knappsatser används kan expansionsknappsatsen DBY 409 01 användas. Om tre eller fyra knappsatser används måste däremot alla expansionsknappsatser vara av typen DBY 409 02.*
- 17 Högtalare**
- 18 Lur med hörhjälpmedel**  
*Obs! Lurens högtalardel kan dra till sig små metallföremål.*

## Knappar på Dialog 4223/Dialog 3213

I tabellen visas en översikt över de olika knapparnas utseende på telefonerna Dialog 4223 Professional och Dialog 3213 Executive. I denna handbok visas endast knapparna på Dialog 4223.

Se tabellen nedan om du använder Dialog 3213 Executive. Där ser du vilka knappar som motsvarar knapparna i handboken.

<i>Knapp</i>	<i>Dialog 4223</i>	<i>Dialog 3213</i>
Avsluta		
Headset		Headset 
Högtalare		
Sekretess		
Programmerbar funktionsknapp		
Volym		

## Lampindikeringar

Knapplamporna på telefonen visar det pågående samtalets eller funktionens aktuella status.



Lampan är släckt

Funktionen är inte aktiv.



Lampan lyser med fast sken

Funktionen är aktiv.



Långsamt blinkande lampa

Linjen (eller funktionen) är parkerad.



Hastigt blinkande lampa

Ett inkommande samtal eller meddelande som väntar.



Tänd med korta uppehåll

Pågående samtal.

## Displayinformation

Instruktioner i teckenfönstret hjälper dig att använda telefonen. När telefonen inte används visas allmän information på den övre raden. På andra raden står ditt namn och anknyningsnummer. På nedre raden visas ledtexter för menyknapparna.

```

12 Maj 10:35 +15°
ANDERSSON ANDREAS      200
katalog                 nr.rep      prog
  
```

Vid interna samtal visas den andra personens namn, anknyningsnummer och status på andra raden.

```

12 Maj 10:35 +15°
BERGMAN BERIT          201  SAMT.LÄGE
  
```

Ringer du internt till någon som har vidarekopplat telefonen står den uppringda personens namn och anknyningsnummer på första raden och vart samtalet vidarekopplas på andra raden.

```

DAVID OLSSON           203
BERGMAN BERIT          201  LEDIG
                        återuppr
  
```

Vid inkommande externa samtal står den andra personens namn och status på andra raden (om vederbörande är ansluten via ISDN).

```

12 Maj 10:35 +15°
                        431811005446  SAMT.LÄGE
                        spara
  
```

### Statusinformation

Statusinformation under interna samtal:

BLOCKERAD	Det uppringda numret är spärrat.
BLOKERAD	Överbelastning i systemet.
COMMON BELL PICK UP NOT ALLOWED	Du kan inte svara på inkommande samtal från gemensam klocka.
EJ TILLGÄNGLIG	Det önskade numret är inte tillgängligt.
INBRYTNING	Inbrytning.
INKOMMANDE ANROP	Inkommande samtal.
KONFERENS	Konferens.
LEDIG	Den uppringda anknýtningen är ledig.
LEDIG L2	Den uppringda anknýtningen är ledig på linje 2.
OFULLSTÄNDIGTNR	Numret var ofullständigt.
OKÄNT NUMMER	ISDN-samtal, den uppringda/uppringande parten har aktiverat "nummersekretess".
PARKERAT	Den uppringda anknýtningen har parkerat ett samtal.
PARKERAT SAMTAL	Ett samtal har parkerats.
SAMTALÄGE	Samtalsläge.
UPPTAGEN	Den uppringda anknýtningen är upptagen.
VAKANT	Numret används inte.
VÄNTA	Aviseringsläge.
ÅTERANROP	Återuppringning från ett individuellt parkerat samtal.
⊗	Den uppringda anknýtningen har textinformation lagrad.
⊘	Den uppringda anknýtningen har röstinformation lagrad.
+15*^	Anger utomhustemperaturen och dess aktuella tendens (stigande eller sjunkande) om telefonsystemet är utrustat med termometer (tillval).

## Toner

Toner hörs i luren.

### Kopplingston

(Systemet är redo, du kan slå önskat nummer)



### Särskild kopplingston

(Systemet är redo, du kan slå önskat nummer. Telefonen är vidarekopplad)



### Rington

(Ringsignal skickas till den uppringda telefonen)



### Särskild rington

(Ringsignal till linje 2)



### Upptagetton

(Det uppringda numret är upptaget)



### Ton för nummer som inte nås

(Det uppringda numret kan inte nås för tillfället eller har inte någon abonnent)



### Samtal väntar-ton



### Spärrton

(Kopplingsmöjligheter saknas pga. överbelastat nät eller därför att det uppringda numret är spärrat)



### Verifieringston

(Bekräftar att den beställda funktionen har kopplats in)



### Inbrytningston

(Skickas till samtliga parter vid inbrytning)



### Konferenston

(Skickas till samtliga deltagare i en konferens)



## Signaler

Ringsignaler avges från telefonen.

### Intern ringsignal



- upprepas efter 4 s

### Extern ringsignal



- upprepas efter 4 s

### Signal för automatisk återuppringning



**Obs!** I den här handboken beskrivs standardsystemets toner och signaler. Lokala avvikelser kan förekomma.

# Inkommande samtal

## Interna samtal

Vid inkommande samtal ljuder ringsignalen och lampan blinkar. I teckenfönstret visas den uppringande personens namn och interna anknypningsnummer.

---

## Externa samtal

Vid inkommande samtal ljuder ringsignalen och lampan blinkar. Har du en digital linjeanslutning (ISDN) visas den uppringandes externa nummer i teckenfönstret. Vid vidarekoppling i det allmänna telenätet visas både det nummer från vilket vidarekopplingen gjorts och den uppringandes nummer. Se även avsnittet "[ISDN-funktioner](#)" på sidan 80. En linje är detsamma som en extern anslutning.

---

## Besvara samtal



**Lyft luren.**

### Handsfree

**Linje 1** 

**Tryck utan att lyfta luren.**

**Eller:**



**Tryck utan att lyfta luren.**

Du står i kontakt med den som ringer via högtalare och mikrofon.



**Tryck för att avsluta ett handsfree-samtal.**

### Från en annan anknytning

Du kan besvara ett samtal till en annan anknytning från valfri telefon.



### **Ring upp den anknytning till vilken det ringer.**

Du får upptagetton.

12 Maj 10:35	+15°		
ANDERSSON ANDREAS		200	UPPTAGEN
väntkoppl	återuppr	svara	inbryt

SVARA

**Tryck (se teckenfönstret).**

### Tillåt samtal på linje 2

Vill du vara tillgänglig för inkommande samtal även då du talar i telefon måste du först programmera in Ledig på annan linje på en av de programmerbara knapparna. Se avsnittet "[Inställningar](#)" på sidan 97.

Ledig på  
annan linje



### **Tryck för att aktivera/avaktivera Ledig på annan linje (förprogrammerad).**

När Ledig på annan linje är aktiv lyser lampan med fast sken och du kan ta emot samtal medan du talar.

### Besvara ett andra samtal

Du talar i telefon när en dämpad signal hörs och linjelampan blinkar för att ange att ett nytt samtal väntar:

Linje 2



### **Tryck på den blinkande linjeknappen.**

Det första samtalet parkeras.

**Obs!** Vill du se vem som ringer trycker du först på L2-info (se teckenfönstret).

Återgå till det första samtalet:

Linje 1



### **Tryck på den första linjeknappen.**

Det andra samtalet parkeras. Du återgår till det ursprungliga samtalet.



### **Tryck för att avsluta pågående samtal.**

## Tyst uppringning

Den här funktionen är praktisk om du inte vill bli störd av telefonens ringsignal. Inkommande anrop visas bara i teckenfönstret och av att linjelampan blinkar.

**Obs!** För Dialog 3213 kräver denna funktion att telefonen är av version R9B eller högre. Se telefonens undersida.



I viloläge:

**Tryck för att koppla bort ringsignalen för inkommande samtal.**

## Spara och ringa upp inkommande samtal

Vid inkommande externa samtal kan du spara telefonnumret så att du enkelt kan ringa upp det senare (numret får ha upp till 24 siffror). Tidigare sparade nummer raderas.

### Spara nummer

Innan du avslutar samtalet:

SPARA

**Tryck (se teckenfönstret).**

### Nummerrepetition

NR .REP

**Tryck (se teckenfönstret) för att ringa upp det sparade numret igen.**

## Utgående samtal

Det kan hända att den du söker inte är anträffbar när du ringer. Funktionerna nedan hjälper dig att få kontakt med den sökta personen.

---

### Ringa samtal

Hur du ringer interna och externa samtal.



#### Lyft luren och slå antingen:



**Ett anknyningsnummer för att ringa ett internt samtal.**

**Eller:**



**Prefixet för att komma ut på linjen samt önskat externt nummer.**

*Obs! Vilket prefix man ska trycka för att komma ut på linjen beror på hur systemet är konfigurerat.*



**Tryck för att avsluta samtalet.**

*Obs! Det går snabbare att ringa upp om du använder de gemensamma kortnumren eller programmerar in egna kortnummer.*

### Handsfree

Utan att lyfta luren trycker du på en linjeknapp, högtalarknappen eller första siffran i telefonnumret. Samtalet är nu i handsfree-läge via högtalare och mikrofon.

## Repetition av senast slagna externa nummer

När du ringer ett externt samtal sparas det slagna numret automatiskt av systemet, vare sig du får svar eller inte. Se även avsnittet "[Automatisk nummerrepetition](#)" på sidan 25.

\*\*\*

**Tryck för att repetera det senast slagna externa numret.**  
Det slagna numret visas i teckenfönstret.

---

## Spara externt nummer

När du ringer ett externt samtal kan du spara numret, så att du lätt kan återanvända det. Tidigare sparade nummer raderas.

### Spara nummer

Innan du avslutar samtalet:

Spara

**Tryck (se teckenfönstret).**

### Nummerrepetition

nr .rep

**Tryck (se teckenfönstret) för att ringa upp det sparade numret igen.**

## Automatisk återuppringning

Du ringer en anknytning och det är upptaget eller ingen svarar.

```
12 Maj 10:35 +15°
BERGMAN BERIT          201 UPPTAGEN
väntköffl återupppr    inbryt
```

åTERUPPPR



### Tryck (se teckenfönstret).

Verifieringston.

### Lägg på luren eller tryck för att avsluta.

Återuppringningen sker då den sökta personen avslutar sitt pågående samtal, alternativt nästa gång han/hon avslutar ett nytt samtal. Svarar du inte inom åtta sekunder avbryts återuppringningstjänsten.



### Lyft luren när du blir återuppringd.

(Du kan också trycka på linje- eller högtalarknappen för att ta samtalet i handsfree-läge.)

## Automatisk nummerrepetition

Om du slår ett externt nummer och det är upptaget eller ingen svarar, kan du låta systemet repetera numret automatiskt tills det blir ledigt.

**Obs!** Funktionen kan kräva särskild behörighet. Fråga systemadministratören vad som gäller på din arbetsplats.

Funktionen aktiveras med en funktionsknapp, så du måste först programmera in den på en programmerbar knapp (det krävs en knapp per nummer). Se avsnittet "Programmera en funktion" på sidan 98. Du kan aktivera automatisk nummerrepetition för upp till fem externa nummer samtidigt.

### Aktivera

När du ringer:

Automatisk  
nummerrepetition



eller



#### **Tryck för att aktivera (förprogrammerad).**

Lampan för automatisk nummerrepetition blinkar hastigt och övergår till att lysa med fast sken så fort beställningen är lagrad och aktiverad. Verifieringston.

#### **Lägg på luren eller tryck för att avsluta.**

Återuppringningen sker då den sökta personen avslutar sitt pågående samtal, alternativt nästa gång han/hon avslutar ett nytt samtal. I teckenfönstret visas:

AUTOMAT. UPPRINGNING		
ANDERSSON ANDREAS	200	
katalog	nr.rep	prog



#### **Lyft luren när du blir återuppringd.**

(Du kan också trycka på linje- eller högtalarknappen för att ta samtalet i handsfree-läge.)

### **Obs!**

Om en knapp redan har nummerrepetition aktiverad går det inte att använda den för en ny beställning förrän den gamla är avbeställd.

När lampan för automatisk nummerrepetition blinkar är telefonen upptagen. Det går inte att ta emot nya samtal eller ringa under den tiden.

Antalet uppringningsförsök och hur länge funktionen är aktiv ställs in av systemadministratören.

Funktionen kan inte användas om telefonen är vidarekopplad.

Är tandemkonfigurering aktiverad kan funktionen inte användas med telefon nummer två. Se avsnittet "[Tandemkonfigurering](#)" på sidan 87.

Automatisk  
nummerrepetition



### **Avbryt**

**Tryck på den programmerbara knappen för att avbeställa automatisk nummerpresentation (förprogrammerad).**

**Obs!** Systemet kan vara programmerat så att avbeställning av automatisk nummerrepetition sker automatiskt.

### **Paus**

Vill du sätta samtliga aktiva beställningar på paus kan du programmera en särskild pausknapp för automatisk nummerrepetition, se avsnittet "[Programmera en funktion](#)" på sidan 98.

Gör paus i  
automatisk  
repetition



**Tryck för paus (förprogrammerad).**

Beställningarna sätts i vänteläge och lamporna för automatisk nummerrepetition blinkar långsamt.

Gör paus i  
automatisk  
repetition



**Tryck för att återuppta automatisk nummerrepetition (förprogrammerad).**

## Upptagen anknötning

Du ringer till en anknötning och det tutar upptaget.

### Avisering

Du kan upplysa en upptagen anknötning om ditt samtal med hjälp av en dämpad ringsignal.

väntköfl

### **Tryck (se teckenfönstret).**

Låt luren vara av. När den uppringda personen lägger på ringer telefonen automatiskt upp.

*Obs! Får du upptagetton igen beror det på att den önskade anknötningen inte tillåter avisering.*

### Inbrytning

Du kan direkt koppla in dig på en upptagen anknötning under pågående samtal (om detta är tillåtet).

inbröt

### **Tryck (se teckenfönstret).**

En varningston för direktinkoppling hörs och ett trepartssamtal upprättas. Behåller du luren av ringer telefonen upp den sökta personen automatiskt så fort han/hon lägger på luren.

*Obs! Får du fortfarande upptagetton saknar du behörighet för inbrytning, eller också är den sökta anknötningen blockerad för inbrytning.*

## Vidarekopplad anknytning

Med förbigång av vidarekoppling kan du ringa upp en viss anknytning trots att den är vidarekopplad.

✖ 60 ✖



**Mata in.**

**Ange anknytningsnumret.**

#

**Tryck.**

Du kopplas till den angivna anknytningen oavsett hur den är vidarekopplad.

---

## Kortnummer

Med hjälp av kortnummer kan du slå ett nummer med bara ett par knapptryckningar. Vanliga externa nummer lagras som gemensamma kortnummer i växeln.

Dina egna mest använda externa nummer – s.k. egna kortnummer – kan lagras och användas på de programmerbara knapparnas sekundära funktion, på expansionsknappsatserna eller på knapparna 0 till 9 (Dialog 4223 Professional).

**Obs!** *Funktioner som aktiveras/avaktiveras genom att man slår en sifferkod, t.ex. \*32\* och #32# för påminnelse, kan också lagras som eget kortnummer.*

Det finns två sätt att programmera ett eget kortnummer eller en funktion:

### **Alternativ 1 – Via en programmerbar knapp**

Egna kortnummer kan även programmeras på de programmerbara knapparna och på expansionsknappsatserna. Se avsnittet "[Egna kortnummer via en programmerbar knapp](#)" på sidan 30.

## Alternativ 2 – Via knappsatsen

Om du använder Dialog 4223 Professional utan extra knappsats kan du programmera 10 egna kortnummer på knapparna 0 till 9. Du kan dessutom programmera telefonens programmerbara knappar (se alternativ 1). Se avsnittet "[Egna kortnummer via knappsatsen](#)" på sidan 31.

**Obs!** Om du uppgraderar din Dialog 4223 Professional-telefon med en extra knappsats lagras alla kortnummer som har programmerats via knappsatsen på knapparna 0 till 9 på de 10 första programmerbara knapparna på den första expansionsknappsatsen.

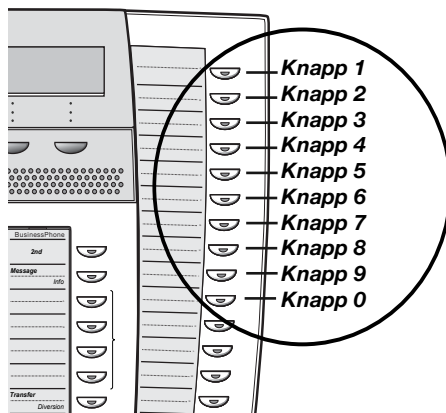

## Gemensamma kortnummer

Externa nummer lagras centralt i kommunikationsplattformen BusinessPhone. Gemensamma kortnummer kan användas från varje anslutning som har behörighet till det.



### **Slå det gemensamma kortnumret.**

Se telefonboken.

## Egna kortnummer via en programmerbar knapp

Du kan programmera in och aktivera dina vanligaste externa nummer på de programmerbara knapparnas andra nivå. Du kan även programmera in funktioner som aktiveras/avaktiveras med en sifferkod på detta sätt.

2:a 

Thomas P 

**Tryck.**

**Tryck för att ringa, alternativt aktivera en sifferkod (förprogrammerad).**

### Programmera egna kortnummer

Hur du programmerar externa nummer och sifferkoder på de programmerbara knapparna och på knappsatsen.

PROG

**Tryck (se teckenfönstret).**

```
12 Maj 10:35 +15°
INDIV. PROGRAMMERING
knapp kortnr vidarekoppl rinessian
```

kortnr

**Tryck (se teckenfönstret).**

— A 

**Tryck på en programmerbar knapp.**

0 

**Slå prefixet för att komma ut på linjen och sedan numret.**

Vilket prefix man ska trycka för att komma ut på linjen beror på hur systemet är konfigurerat. Numret kan bestå av upp till 24 siffror.

*Obs! Om du måste invänta ny kopplingston för att komma ut på det allmänna nätet trycker du på knappen 2:a och sedan på knappen 2.*

**Eller:**

\*  #

**Slå en kod (2 siffror).**

lagra

**Tryck för att lagra numret eller koden (se teckenfönstret).**

 C

**Tryck för att slutföra programmeringen.**

**Obs!** Med dubbelfunktionsknapparna kan egna kortnummer och andra funktioner, som t.ex. namnval, kombineras på samma knapp. Du kan ta bort det genomskinliga skyddet och skriva namnen bredvid knapparna. Skriv namnet som hör till det egna kortnumret i fältet nedanför strecket för att ange att det är knappens sekundära funktion.

## Egna kortnummer via knappatsen

Du kan använda knappatsen för att programmera in och aktivera externa nummer som du ofta ringer.



### Tryck och slå kortnumret.

Ett nummer mellan 0 och 9.

### Programmera egna kortnummer

Hur du programmerar in telefonnummer på knapparna 0 till 9.

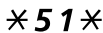

### Gå till programmeringsläget.



### Välj ett kortnummer mellan 0 och 9 och tryck.



### Slå prefixet för att komma ut på linjen och sedan numret.

Numret kan bestå av upp till 24 siffror.

**Obs!** Om du måste invänta ny kopplingston för att komma ut på det allmänna nätet trycker du på \*.



### Tryck.



### Tryck för att slutföra programmeringen.

### Avbeställa ett eget kortnummer

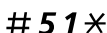

### Tryck.



### Ange ett kortnummer mellan 0 och 9 och tryck.

**# 5 1 #**

**Avbeställa alla egna kortnummer**

**Tryck.**  
Verifieringston.

**Namnval**

Du kan programmera in och aktivera katalognummer (anknytningar och gemensamma kortnummer) med de programmerbara knapparna.

Huvudkontoret 

**Tryck för att ringa upp (förprogrammerad).**

**Programmera namnval**

Hur du programmerar in ett internt katalognummer på en programmerbar knapp på telefonen eller på knappsatsen.

PROG

**Tryck (se teckenfönstret).**

KNAPP

**Tryck (se teckenfönstret).**

— A 

**Tryck på en programmerbar knapp.**

Den förprogrammerade funktionen visas i teckenfönstret.

ändra

**Tryck (se teckenfönstret).**

12 Maj 10:35	+15°
VÄLJ FUNKTION -	NAMNVAL 10
bakåt framåt	välj åter

**Obs!** Om det inprogrammerade namnet redan finns trycker du på "framåt" eller "bakåt" tills funktionen NAMNVAL visas (se teckenfönstret).

välj 

**Tryck (se teckenfönstret) och slå numret.**

Du kan använda alla katalognummer, t.ex. ett gemensamt kortnummer eller en kollegas anknyningsnummer.

läsra

**Tryck (se teckenfönstret).**

  
C

**Tryck för att slutföra proceduren.**

# Telefonbok

Du kan söka efter alla katalognummer och gemensamma kortnummer i den inbyggda telefonbok.

katalog

**Tryck (se teckenfönstret).**

I teckenfönstret visas:

```
12 Maj 10:35 +15°
DAVID OLSSON      203
internt  externt  åter
```

Du kan välja mellan en *intern* telefonbok som innehåller alla katalognummer, och en *extern* telefonbok som innehåller alla gemensamma kortnummer.

internt

**Tryck (se teckenfönstret).**

För sökning i den interna telefonboken.

externt

**Tryck (se teckenfönstret).**

För sökning i den externa telefonboken.

Tryck på **sök** (se teckenfönstret) för att bläddra genom hela katalogen, eller använd knappsatsen för att ange den eller de första bokstäverna i efternamnet.

```
12 Maj 10:35 +15°
C_
                sök  nedkoppl
```

**Obs!** Hur man skriver text beskrivs i avsnittet "[Skriva text](#)" på sidan 96.

sök

**Tryck (se teckenfönstret).**

Har du kommit till det sökta namnet ringer du numret (se teckenfönstret). Annars använder du **bakåt** och **framåt** för att bläddra i katalogen.

## Under samtal

Kommunikationsplattformen BusinessPhone ger dig möjlighet att hantera samtal på många olika sätt. Du kan växla mellan lur och handsfree/gruppsamtal, koppla bort mikrofonen, göra en förfrågan, flytta över samtal, initiera en konferens eller parkera ett samtal medan du utför andra uppgifter.

---

### Medhörning

Du talar i telefon via luren.



**Tryck för att koppla in eller koppla bort högtalaren.**

När lampan lyser med fast sken går samtalet ut via högtalaren för medhörning.

*Obs! Du kan ställa in volymen. Se avsnittet "Inställningar" på sidan 97.*

---

### Från lur till handsfree

Du talar i telefon via luren.



**Tryck för att koppla in högtalaren.**

Du är nu i medhörningsläge.



**Lägg på luren.**

Handsfree-samtal.

*Obs! Du kan ställa in volymen. Se avsnittet "Inställningar" på sidan 97.*

---



**Tryck för att avsluta samtalet.**

## Från handsfree till lur

Du talar i telefon i handsfree-läge.



### Lyft luren.

Samtalet går nu via luren.

## Sekretess

Du talar i telefon.



### Tryck för att koppla in eller koppla bort mikrofonen.

När lampan lyser med fast sken hör personen inte vad som sägs i din ände.

## Förfrågan

Du talar med en person och vill ringa upp en tredje på en intern anknytning eller extern linje.

**Förfrågan** 

**Tryck.**

**Eller:**

**Linje 2** 

**Tryck på Linje 2.**

Det första samtalet parkeras (lampan blinkar långsamt).



**Ring upp tredje part.**

Du kan nu pendla mellan de båda samtalen, koppla ett konferenssamtal eller avsluta det ena samtalet.



**Tryck för att avsluta samtalet.**

Det andra samtalet avslutas.

**Linje 1** 

**Tryck för att återgå till det första samtalet.**

Du återgår nu till det första samtalet igen.

## Pendling

Du talar i telefon på linje 2 och vill återgå till det parkerade samtalet på linje 1. Det parkerade samtalets lampor blinkar.

**Linje 1** 

**Förfrågan  
eller Linje 2**



**Tryck för att parkera det andra samtalet.**

Det första samtalet kommer tillbaka.

**Tryck för att parkera det första samtalet.**

Det andra samtalet kommer tillbaka.

**Tryck för att avsluta det pågående samtalet.**

---

## Överflyttning

Du vill flytta över ett pågående externt eller internt samtal till en annan anknnytning.

**Förfrågan  
eller Linje 2**



**Tryck.**

**Ring upp tredje part.**

Du kan göra överflyttningen utan att invänta svar eller när den tredje personen har svarat.

**Obs!** *Kontrollera att du är kopplad till rätt person. Läs anvisningarna och varningarna i avsnittet "Praktiska tips" på sidan 112.*

transf

**Tryck (se teckenfönstret).**

**Eller:**



**Lägg på luren.**

Samtalet flyttas över. Vid externa samtal måste du använda knappen Överflyttning, om detta slags anknnytning är tillåten i systemet.

## Överflyttning till en upptagen anknnytning

Du kan även flytta över ett samtal till en upptagen anknnytning. Den som du flyttar över samtalet till hör en dämpad signal (avisering), och samtalet kopplas så fort det pågående samtalet är avslutat (om avisering är tillåten).

### Återuppringning

Du får återanrop om du har flyttat över ett externt samtal och den påringande inte får svar inom viss tid. Då ringer det hos dig på nytt.

---

## Samtal väntar

Om du hör en samtal väntar-ton under ett pågående samtal betyder det att någon annan försöker nå dig.

### Avsluta det pågående samtalet och ta det väntande samtalet



**Lägg på luren för att avsluta det pågående samtalet.**

Det väntande samtalet signaleras på telefonen.



**Lyft luren för att svara.**

Eller:



**Tryck och lägg på luren för att svara i handsfree-läge.**

---

## Konferens

Du vill initiera ett konferenssamtal under pågående samtal.

**Förfrågan  
eller Linje 2**



**Tryck.**



**Ring upp tredje part.**

**konf**

**Tryck för att upprätta ett trepartssamtal (se teckenfönstret).**

Du har nu inlett ett trepartssamtal. Alla deltagare hör en regelbunden konferenston så länge konferensen pågår.

### Om fler personer ska delta i konferensen upprepar du proceduren.

Upp till sex personer kan delta i samtalet. Hur många av anknötningarna som kan vara externa beror på hur systemet är programmerat.

12 Maj 10:35	+15°
KONFERENS	SAMT.LÄGE

---

## Enskild parkering

Du talar i telefon. Exempelvis lyser Linje 1-lampan med fast sken. Nu vill du parkera det pågående samtalet tillfälligt.

Linje 1 

### Tryck på linjeknappen.

Lampan blinkar långsamt.

Linje 1 

### Tryck igen för att återgå till det parkerade samtalet.

---

## Gemensam parkering

Parkera 

### Tryck (förprogrammerad).

Linjeknappens lampa blinkar långsamt. Samtalet kan återtas från valfri anknötning inom en minut. Annars får den som har parkerat samtalet återanrop.

Linje 1 

### Tryck för att svara på egen anknötning.

#### Eller:

Svara på annan anknötning:



### Ring den anknötning som parkerade samtalet.

Svara

### Tryck (se teckenfönstret).

# Samtalsmätare

Under förutsättning att det allmänna telenätet skickar mätninginformation till kommunikationsplattformen BusinessPhone kan samtalsmätarfunktionen användas för att kontrollera kostnaderna för utgående samtal. Det finns flera sätt att ta fram den här informationen på kommunikationsplattformen BusinessPhone.

## Kostnadsindikering

Under utgående externa samtal visas den aktuella kostnaden i teckenfönstret. Vill du avaktivera kostnadsindikeringen finns det två sätt:

### Avaktivera kostnadsindikering för det pågående samtalet:

kost från

#### Tryck (se teckenfönstret).

Detta växlar mellan att visa och inte visa kostnadsindikering. Vid inkommande externa samtal, eller om det allmänna telenätet inte matar systemet med mätninginformation, visas bara samtalets längd.

### Avaktivera kostnadsindikering tills vidare:

\*41#



#### Mata in.

Verifieringston. Kostnadsindikering avaktiveras.

#### Tryck.

Vill du aktivera kostnadsindikering igen upprepar du proceduren.

## Kostnad för senaste samtal

När du har avslutat ett utgående externt samtal kan du kontrollera kostnaden det för senaste samtalet.

✖ 46 #



**Mata in.**

Kostnaden för det senaste samtalet visas i teckenfönstret.

**Tryck för att slutföra proceduren.**

---

## Avläsa egen kostnadsräknare

När du vill kontrollera den sammanlagda kostnaden för din egen räknare kan du använda den här funktionen.

✖ 45 #



**Mata in.**

Systemet visar den sammanlagda kostnaden sedan räknaren nollställdes.

**Tryck för att slutföra proceduren.**

---

## Avläsa kostnadsräknare för andra

Har du behörighet kan du läsa av och nollställa samtalsmätaren för andra anknötningar och externa linjer. Om systemet är kopplat till en skrivare kan du göra en utskrift.

✖ 45 #

**Mata in.**

Systemet visar den sammanlagda kostnaden för din anknötning sedan räknaren nollställdes senast.

```
12 Maj 10:35 +15°
EGNA KOSTNADER:      50 SEK
  andras      kontroll      åter
```

andras

**Tryck (se teckenfönstret).**

Lösenord krävs.



**Ange lösenordet.**

Fråga systemadministratören om aktuellt lösenord.



aktivera

**Tryck på volym ned-knappen för att radera den senaste siffran om du har slagit fel nummer.**

**Tryck för att bekräfta lösenordet (se teckenfönstret).**

Ange vilken typ av mätare du vill avläsa.

```
12 Maj 10:35 +15°
VÄLJ URSPRUNG FÖR SAMTALSMÄTNING
anknytning ledning åter
```

anknytning

**Tryck för att läsa av mätaren för en anknytning (se teckenfönstret).**

Om systemet ingår i ett nät kan du läsa av kostnaderna för de olika anknytningarna i den här menyn.

Eller:

ledning

**Tryck för att läsa av mätaren för en linje (se teckenfönstret).**

```
12 Maj 10:35 +15°
ANGE KATALOGNUMMER:
visa utskrift radera åter
```



**Ange den önskade anknytningens eller linjens katalognummer.**

(Anger du inget katalognummer visas den sammanlagda kostnaden för hela systemet.)

åter

**Tryck för att återgå till föregående meny (se teckenfönstret).**

radera

**Tryck för att nollställa räknaren (se teckenfönstret).**

**Obs!** Funktionen radera i den här menyn kan endast användas när systemet är anslutet till en skrivare. En särskild behörighetsnivå krävs för att man ska kunna starta en nollställningsprocedur (hör med systemadministratören om din telefon har denna funktion). Vi rekommenderar att du nollställer alla anknytnings- och linjeräknare samtidigt för att undvika att den sammanlagda mätarställningen för anknytningar och linjer i systemet blir olika.

utskrift

**Tryck för att skriva ut (se teckenfönstret).**

Funktionen kan användas när en skrivare finns ansluten till systemet. Du behöver dessutom ha en särskild behörighetsnivå för att kunna skriva ut. En detaljerad beskrivning av utskriften finns i avsnittet "Utskrift" på sidan 43.

visa

**Tryck för att visa räknaren i teckenfönstret (se teckenfönstret).**

```

12 Maj 10:35 +15°
KOSTNAD 201: SEK          50
      utskrift          radera      åter
    
```

Den här menyn ger dig tillgång till samma funktioner som den föregående. Dessutom kan du nollställa utan skrivare.

Angav du inget katalognummer tidigare visas de sammanlagda kostnaderna för hela systemet.

```

12 Maj 10:35 +15°
200-280: SEK          380
      individ          åter
    
```

individ

**Tryck för att läsa av detaljräknaren för var och en av anknötningarna/linjerna (se teckenfönstret).**

Den här menyn ger dig tillgång till samma funktioner som den föregående för att läsa av en enstaka mätare.

```

12 Maj 10:35 +15°
KOSTNAD 200: SEK          20
      nästa      utskrift          radera      åter
    
```

nästa

**Tryck för att gå till nästa räknare (se teckenfönstret).**



**Tryck för att slutföra proceduren.**

## Utskrift

Utskriften innehåller följande information:

*Exempel:*

*Samtalsmätning information BusinessPhone*

*Dat: 03 05 12*

*Tid: 10:53*

*ERICSSON ENTERPRISE GmbH*

*Pottendorfer Str. 25-27*

*1121 Wien*

*ÖSTERRIKE*

*Orsak till utskrift : Läs*

*Avd/Företag : Alla avd/Företag*

*Grupp : Anknytningar*

*Katalognummer område : 4736*

*Valuta : SEK*

<u>Katnr</u>	<u>Namn</u>	<u>Mark.</u>	<u>Kostnad</u>	<u>Kostn/Mark</u>
4736	N.Persson	76	38,00	0,50
Totalt		76	38,00	

### Utskriftens innehåll

<b>Dat:</b>	Datum då utskriften gjordes.
<b>Tid:</b>	Tid då utskriften gjordes.
<b>Ericsson Enterprise GmbH Pottendorfer Str. 25–27 1121 Wien ÖSTERRIKE</b>	4 rader med 50 tecken per rad för valfri text, t.ex. företagets adress.
<b>Orsak till utskrift:</b>	I det här fältet anges om utskriften gjordes för att läsa av mätaren, eller om den tillkom under nollställning.
<b>Avd/Företag:</b>	Fältet är avsett för framtida bruk. För närvarande visas alltid texten <i>Alla avd/Företag</i> .
<b>Grupp:</b>	Här visas om det önskade katalognumret hör till gruppen anknötning eller linje.
<b>Katalognummer område:</b>	Här visas den önskade anknötningens eller linjens katalognummer. Om inget katalognummer har angetts visas texten <i>ALLA</i> , och i teckenfönstret visas räknare för alla anknötningar och linjer.
<b>Valuta:</b>	Här visas den valuta som definierats.
<b>Katnr:</b>	Här visas den önskade anknötningens/linjens katalognummer.
<b>Namn:</b>	Här visas namnet på anknötningen eller linjen.
<b>Mark.:</b>	Här visas det sammanlagda antalet markeringar för önskad anknötning/linje sedan räknaren senast nollställdes.
<b>Kostnad:</b>	Här visas den sammanlagda kostnaden för önskad anknötning/linje sedan räknaren senast nollställdes.
<b>Kostn/Mark:</b>	Här visas det aktuella priset per markering.
<b>Totalt:</b>	Här visas det sammanlagda antalet markeringar och totalkostnaden för alla anknötningar/linjer i utskriften.

## Integrerad systemkontroll

För att undvika att mätarställningar går förlorade när systemet konfigureras om finns en funktion för integrerad systemkontroll där du kan läsa av alla mätare som inte nollställdes före omkonfigureringen. En särskild behörighetsnivå krävs för att man ska kunna starta en systemkontroll (hör med systemadministratören om din telefon har denna funktion).

**\*45#**

### Mata in.

(Samma steg som när man ska läsa av den sammanlagda kostnaden.)

```
12 Maj 10:35 +15°
EGNA KOSTNADER:      20 SEK
  andras      kontroll      åter
```

kontroll

### Tryck för att inleda en systemkontroll (se teckenfönstret).

Om ett fel hittas vid kontrollen visas följande information:

```
12 Maj 10:35 +15°
ANKNYTNINGENS SAMTALMÄTNING FELAKTIG
  visa      åter
```

visa

### Tryck för att visa de felaktiga posterna (se teckenfönstret).

I teckenfönstret visas den första felposten i systemet. De anknyningsnummer som togs bort under omkonfigurationen visas, samt kostnaden för dessa.

```
12 Maj 10:35 +15°
202 SEK 50.00      KOSTNADER
  nästa      kostn/mar      radera      åter
```

nästa

### Tryck för att gå till nästa felpost (se teckenfönstret).

kostn/mar

### Tryck för att växla mellan visning av markeringar och kostnader (se teckenfönstret).

radera

### Tryck för att radera felposten (se teckenfönstret).

I det här fallet görs ingen utskrift även om en skrivare är ansluten.

åter

### Tryck för att återgå till föregående meny (se teckenfönstret).

## Vidarekoppling

När du inte kan ta emot samtal, eller vill ta dina samtal på en annan anknötning, kan du vidarekoppla dem till ett annat svarsställe.

Systemet har även en förbigångsfunktion som du kan använda om du behöver få tag i någon som har vidarekopplat sina samtal och det är mycket brådsande.

Du har också möjlighet att spela in olika personliga svarsmeddelanden beroende på vilken typ av vidarekoppling som används. Se avsnittet "[Personligt svarsmeddelande](#)" på sidan 58.

**Obs!** *Du kan fortfarande ringa samtal som vanligt.*

---

### Vidarekoppling om ingen svarar

När du inte har möjlighet att besvara inkommande samtal (interna eller externa) kan du låta systemadministratören programmera din anknötning så att samtalen automatiskt vidarekopplas till en inprogrammerad vidarekopplingsadress (standardväntetid: 15 sekunder).

---

### Vidarekoppling vid upptaget

Du kan låta systemadministratören programmera din anknötning så att samtalen automatiskt vidarekopplas till en inprogrammerad vidarekopplingsadress när någon ringer till dig (internt eller externt) och det är upptaget.

## Fast vidarekoppling

Funktionen vidarekopplar alla samtal direkt till ett förprogrammerat svarsställe (t.ex. en sekreterare).

### Aktivera fast vidarekoppling

2:a 

Vidarekoppling 

**Tryck.**

**Tryck för att aktivera vidarekoppling.**

Alla samtal till din anknytning kopplas vidare till en förprogrammerad adress. Det aktuella vidarekopplingsläget visas i teckenfönstret.

```
12 Maj 10:35 +15*
VIDAREKOPPLING 4736->5450
katalog nr.ref prog
```

### Avbeställa vidarekoppling

2:a 

Vidarekoppling 

**Tryck.**

**Tryck för att avbeställa vidarekoppling.**

## Programmera adress för fast vidarekoppling

Om du behöver programmera in en ny vidarekopplingsadress:

PROG

Tryck (se teckenfönstret).

```
12 Maj 10:35 +15°  
INDIV. PROGRAMMERING  
knapp kortnr vidarekoppl ringsign
```

vidarekoppl

Tryck (se teckenfönstret).

⊙⊙⊙  
⊙⊙⊙  
⊙⊙⊙  
⊙

Ange den nya vidarekopplingsadressen.



Tryck på volym ned-knappen för att radera den senaste siffran om du har slagit fel nummer.

läsra

Tryck (se teckenfönstret).



Tryck för att slutföra proceduren.

## Egen vidarekoppling

Funktionen ger dig möjlighet att vidarekoppla dina samtal till ett internt eller externt svarsställe, t.ex. ett valfritt katalognummer, en kollegas anknötning, ett externt nummer eller ett gemensamt kortnummer (t.ex. din mobiltelefon).

**Obs!** Extern vidarekoppling för anknötningen kan spärras för att förhindra missbruk. Se avsnittet "Sekretess" på sidan 72.

### Programmera in och aktivera intern vidarekoppling

Vidarekoppla dina samtal till ett internt svarsställe.



**Tryck.**



**Tryck och slå sedan det nya katalognumret.**

Valfritt katalognummer.



**Tryck.**



**Tryck.**

Verifieringston. Vidarekopplingslampan tänds och lyser med fast sken. Det aktuella medflyttningsläget visas i teckenfönstret.



**Tryck för att slutföra proceduren.**

Du kan ringa som vanligt. En särskild kopplingston hörs när vidarekoppling är aktiverad.

**Obs!** Det går inte att aktivera enskild intern vidarekoppling om du redan har aktiverat enskild extern vidarekoppling.

### Avbeställa intern vidarekoppling



**Tryck.**



**Tryck.**

Egen vidarekoppling är avbeställd. Lampan slocknar.

### Programmera in och aktivera en ny extern vidarekopplingsadress

Ställa in en ny adress för egen extern vidarekoppling:

✖ 2 2 ✖

0 

**Mata in.**

**Slå prefixet för att komma ut på linjen, och sedan det externa nummer till vilket telefonen ska vidarekopplas.**

Högst 24 siffror.

*Obs! Om du måste invänta ny kopplingston för att komma ut på det allmänna nätet trycker du på ✖.*

#



**Tryck för att aktivera egen vidarekoppling.**

Verifieringston.

**Tryck för att slutföra proceduren.**

*Obs! Ring upp din anknötning för att kontrollera att vidarekopplingen fungerar innan du lämnar din plats. På så sätt kan du kontrollera att numret har programmerats korrekt så dina samtal inte vidarekopplas till fel person av misstag. Egen extern vidarekoppling kan också användas via DISA-funktionen. Se avsnittet "[Andra användbara funktioner](#)" på sidan 87.*

### Avbeställa extern vidarekoppling

# 2 2 #



**Mata in.**

**Tryck.**

*Obs! Den programmerade vidarekopplingsadressen raderas inte ur minnet. Vidarekopplingen är bara inaktiv.*

### Återaktivera extern vidarekoppling

Vidarekoppla dina samtal till ett externt svarsställe.

✖ 2 2 ✖ #



**Slå för att aktivera den inprogrammerade externa vidarekopplingen.**

Du kan ringa som vanligt. En särskild kopplingston hörs när vidarekoppling är aktiverad. Att du har aktiverat extern vidarekoppling visas i teckenfönstret.

**Tryck.**

## Medflyttning

Du kan besvara samtal till din anknytning när du själv sitter i ett annat rum genom att vidarekoppla dem till det rum där du befinner dig. Medflyttning kan bara användas om du har aktiverat egen vidarekoppling på din egen telefon.

### Aktivera medflyttning

**Obs!** *Proceduren måste utföras från den telefon som samtalen ska vidarekopplas till.*

**\* 2 1 \***

**Mata in.**



**Slå ditt nummer och tryck.**



**Slå det nya numret och tryck.**

Särskild kopplingston.



**Tryck för att slutföra proceduren.**

### Avbeställa medflyttning

Det går även att avbeställa medflyttning och egen vidarekoppling från svarsstället.

**# 2 1 \***

**Mata in.**



**Slå ditt nummer.**

**#**

**Tryck.**

Kopplingston.



**Tryck för att slutföra proceduren.**

# Frånvaroinformation

När du inte är inne (t.ex. på grund av möte, semester, lunch, sjukdom) kan du använda den här funktionen för att informera dem som söker dig om orsaken till din frånvaro. Externa inkommande samtal kopplas till växeln där man också har tillgång till ditt frånvaromeddelande.

**Obs!** Om du har aktiverat vidarekoppling med ett personligt svarsmeddelande hör den som ringer detta svarsmeddelande även om du har aktiverat frånvaroinformation. Se avsnittet "[Personligt svarsmeddelande](#)" på sidan 58.

Du kan informera den som söker dig med:

## **1) Fördefinierade texter**

Ange orsaken till din frånvaro samt datum och tid då du beräknar vara tillbaka.

## **2) Röstinformation**

Spela in ett meddelande och berätta varför du är frånvarande.

## **3) Fritextinformation**

Aktivera en personlig text.

## Ange information

Spara text eller röstinformation:

2:a 

Info 

PROG

info

**Tryck.**

**Tryck.**

**Tryck (se teckenfönstret).**

**Tryck (se teckenfönstret).**

När informationen är aktiverad lyser lampnan Meddelande/Info med fast sken. Om ett meddelande anländer börjar lampnan blinka. Se avsnittet "Kontrollera och lagra mottagna meddelanden" på sidan 62.

```

12 Maj 10:35 +15°
HÄNVISNING FÖR:          200
                förnr      tal      text
  
```

Välj förnr, tal eller text.

### Fördefinierade texter

förnr

nästa



**Tryck (se teckenfönstret).**

**Välj önskad typ av information med nästa (se teckenfönstret).**

**Ange kompletterande information från tabellen nedan.**

	Kod	Kompletterande information
Lunch, åter	1	timme (00–23) minut (00–59)
Tillfälligt ute, åter	2	timme (00–23) minut (00–59)
Sammanträde, åter	3	timme (00–23) minut (00–59)
Tjänsteresa, åter	4	månad (01–12) dag (01–31)
Sjuk, åter	5	månad (01–12) dag (01–31)
Semester, åter	6	månad (01–12) dag (01–31)



**Tryck på volym ned-knappen för att radera den senaste siffran om du har slagit fel nummer.**

aktivera

**Tryck (se teckenfönstret).**

Den inprogrammerade frånvaroinformationen visas i teckenfönstret. Den som söker dig via en intern anknötning får tillgång till informationen via teckenfönstret (eller som talad information, för telefoner utan teckenfönster). Externa inkommande samtal kopplas till växeln där man också har tillgång till ditt frånvaromeddelande.

**Tryck för att slutföra proceduren.**

*Exempel på fördefinierade texter:*

*Semester, åter 27 juni*

förer

nästa

**Tryck (se teckenfönstret).****Välj önskad typ av information med *nästa* (se teckenfönstret).**

12 Maj 10:35	+15°	
6 SEMESTER	ATER	MMDD
aktivera	nästa	åter

0627

aktivera

**Ange månad och dag.****Tryck (se teckenfönstret).**

Informationen är aktiverad.

**Röstinformation**

Använd menyknapparna för att spela in ditt meddelande och aktivera det. Den som söker anknötningen internt hör meddelandet via luren eller högtalaren. Externa inkommande samtal kopplas till växeln där man också har tillgång till ditt frånvaromeddelande.

**Obs!** Vill du kontrollera ditt meddelande kan du ringa upp ditt eget anknöttningsnummer.

**Tryck för att slutföra proceduren.****Text**

Välj tecken och siffror med knapparna, och aktivera informationen med menyknappen. Endast tillgängligt på telefoner med display.

**Obs!** Hur man skriver text beskrivs i avsnittet "[Skriva text](#)" på sidan 96.

**Tryck för att slutföra proceduren.**

## Ändra information

2:a **Tryck.**Info **Tryck.**

```

12 Maj 10:35 +15°
HÄNVISNING FÖR:                201
radera      prog      av      ändra nr.

```

### Radera

radera

**Tryck (se teckenfönstret).**

info

**Tryck för att radera informationen (se teckenfönstret).**

### Ändra

prog

**Tryck för att programmera in annan information (se teckenfönstret).****Eller:**

På/av

**Tryck för att aktivera/avaktivera information (se teckenfönstret).**

### Programmera information för en annan anknytning

ändra nr.

**Tryck (se teckenfönstret).**

Funktionen är kanske inte tillåten. Fråga systemadministratören.

 aktivera
**Ange anknyningsnummer och tryck (se teckenfönstret).**

prog

**Tryck (se teckenfönstret).**

info

**Tryck (se teckenfönstret).**

 aktivera
**Ange informationen på vanligt sätt och tryck (se teckenfönstret).**

 C
**Tryck för att lagra informationen för anknyningen.**

## Ta emot info för vidarekopplat samtal

En kollega, Andersson, har programmerat in vidarekoppling till din ankytning. Du tar emot ett samtal till Andersson på din telefon. Tecknet "&" eller "%" anger att Andersson har programmerat in ett textmeddelande respektive ett röstmeddelande.

### Ett textmeddelande har programmerats in

```
ANDERSSON ANDREAS      200&
BERGMAN BERIT          201 SAMT.LÄGE
                        info
```

info

**Tryck och håll knappen nere för att läsa textmeddelandet (se teckenfönstret).**

### Ett röstmeddelande har programmerats in

```
ANDERSSON ANDREAS      200%
BERGMAN BERIT          201 SAMT.LÄGE
                        info
```

info

**Tryck och håll knappen nere för anvisningar om hur man hämtar informationen (se teckenfönstret).**

## Meddelanden

Meddelandesystemet låter dig skicka, ta emot, vidarekoppla och spara olika sorters meddelanden. Du får även tillgång till flera användbara funktioner, t.ex. inspelning av pågående samtal, koppling av samtal via företagsnätet m.m.

## Lösenord

Första gången du använder meddelandesystemet (måste göras från den egna anslutningen) kan du bli ombedd att ändra ditt lösenord om standardlösenordet används (0000).

**Obs!** *Vissa system har programmerats att tillåta standardlösenordet.*

Följande text visas i teckenfönstret:

```
12 Maj 10:35 +15°
ANGE PASSORD FÖR DIN NYA BREVLADA:
```



### Ange ditt nya lösenord och tryck.

Anger du standardlösenordet blir du ombedd att försöka igen.

### Ange ditt lösenord igen och tryck.

Det nya lösenordet sparas.

### Tryck för att slutföra proceduren.

### Eller:

### Fortsätt med någon av meddelandefunktionerna.

Vill du byta lösenord, se avsnittet "[Byta lösenord](#)" på sidan 72.

## System med enskilda brevlådor

Den som söker dig kan lämna ett meddelande i din personliga brevlåda.

### Aktivera

Vidarekoppla din anknnytning till brevlådesystemet.

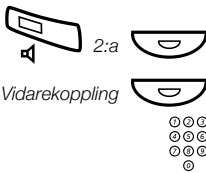

**Tryck.**

**Tryck.**

### **Slå numret till brevlådesystemet.**

Fråga systemadministratören om brevlådesystemets nummer.

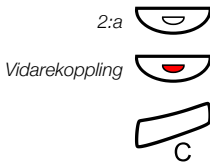

**Tryck.**

**Tryck.**

### **Tryck för att slutföra proceduren.**

När vidarekopplingen till din brevlåda är aktiverad lyser lampan Vidarekoppling med fast sken.

### Avaktivera

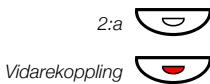

**Tryck.**

**Tryck.**

### Personligt svarsmeddelande

Det finns tre olika personliga svarsmeddelanden som du kan lämna till den som ringer, beroende på vilket slags vidarekoppling du vill aktivera. Du kan aktivera vidarekoppling när den som ringer får upptagetton eller när ingen svarar, och du kan aktivera egen vidarekoppling för alla dina samtal.



**Tryck.**



**Tryck.**



**Tryck (se teckenfönstret).**

hälsning

**Tryck (se teckenfönstret).**

12 Maj 10:35	+15°
BREVL HÄLS FÖR:	201
upptaset	ej svar vidarekop åter

vidarekop

**Välj typ av vidarekoppling och använd menyknapparna för att spela in din hälsning (se teckenfönstret).****Tryck för att aktivera.**

När telefonen är vidarekopplad spelas hälsningen upp när någon ringer.

**Obs!** Om du har aktiverat vidarekoppling med ett personligt svarsmeddelande hör den som ringer detta svarsmeddelande även om du har aktiverat frånvaroinformation. Se avsnittet "[Frånvaroinformation](#)" på sidan 52.

**Radera en hälsning**

2:a

**Tryck.**

Info

**Tryck.**

radera

**Tryck (se teckenfönstret).**

vidarekop

**Välj typ av vidarekoppling (se teckenfönstret).****Tryck för att slutföra proceduren.****Hämta meddelanden – internt**

När ett nytt meddelande anländer blinkar meddelandelampan hastigt.

**Meddelande** **Tryck för att hämta meddelandet.**Se avsnittet "[Kontrollera och lagra mottagna meddelanden](#)" på sidan 62.

### Hämta meddelanden – externt

Hämta dina meddelanden när du inte ringer internt:



**Slå arbetsplatsens telefonnummer.**



**Slå numret till brevlådesystemet.**

Du blir ombedd att ange ditt anknyningsnummer och lösenord.

***Obs!** Du kan inte använda standardlösenordet 0000 för att hämta meddelanden externt. Om du vill kontrollera dina meddelanden från en extern telefon måste du först byta lösenord. Se avsnittet "Byta lösenord" på sidan 72.*

Följande brevlådefunktioner kan användas utifrån:

- Ändra lösenord
- Kontrollera och lagra mottagna meddelanden
- Vidarekoppla ett röstmeddelande
- Skicka meddelande
- Påminnelse (externt)
- Personligt svarsmeddelande

### Påminnelse (externt)

Den här funktionen låter meddelandesystemet underrätta dig när du får ett nytt röstmeddelande. Du kan ange ett externt nummer som systemet ringer upp vid en viss, förprogrammerad tidpunkt eller så fort ett nytt meddelande kommer in.

***Obs!** Funktionen kan kräva särskild behörighet eller är kanske inte tillgänglig. Tala med systemadministratören.*

Du kan bli underrättad på två olika sätt (beroende på hur systemet är programmerat):

*Underrättelse med tillgång till brevlåda:*

Kvittera underrättelsen genom att ange ditt lösenord (som inte får vara standardlösenordet 0000). Se avsnittet "Byta lösenord" på sidan 72 för information om hur du väljer ett nytt lösenord. Du har nu full tillgång till brevlådesystemet.

Underrättelse utan tillgång till brevlåda:

En taltjänst underrättar dig om att du har fått ett meddelande. Kvittera underrättelsen genom att trycka på valfri knapp. Du måste ringa upp brevlådesystemet för att hämta ditt meddelande.

**Obs!** Om du inte kvitterar underrättelsen inom den förprogrammerade tiden bryts förbindelsen och ett nytt försök görs senare (systemadministratören kan upplysa dig om hur många underrättelseförsök som systemet har programmerats att göra).

### Programmera in nummer och tidpunkt för underrättelse

Meddelande 

Tryck för att komma till brevlådan.

**Obs!** I vissa konfigurationer kan du behöva ange ditt lösenord innan du kan hämta meddelanden.

meny

Tryck (se teckenfönstret).

```
12 Maj 10:35 +15°
ADMINISTRERA
utsående                kontroll  åter
```

utsående

Tryck (se teckenfönstret).

nummer

Tryck (se teckenfönstret).

ändra

Tryck (se teckenfönstret).

**0** 

**Slå prefixet för att komma ut på linjen och sedan numret.**

Vilket prefix man ska trycka för att komma ut på linjen beror på hur systemet är konfigurerat. Det externa numret (inklusive prefixet för att komma ut på linjen) kan vara upp till 24 siffror långt.

spara

Tryck för att spara numret (se teckenfönstret).

```
12 Maj 10:35 +15°
UTGAENDE PAMINNELSE EJ AKTIV
nummer    tid          på          åter
```

tid

Tryck (se teckenfönstret).

ändra

Tryck (se teckenfönstret).



### Ange tidpunkt för underrättelse.

Tidpunkten anges i 24-timmarsformat, t.ex. 2030 för halv nio på kvällen. Tidsangivelsen justeras automatiskt till närmaste kvart, dvs. 2013 ändras till 2015.

Eller:

direkt

**Tryck om du vill bli underrättad direkt (se teckenfönstret).**

spara

**Tryck om du vill spara tidpunkten för underrättelse (se teckenfönstret).**

Detta steg utelämnas om du valde att bli underrättad direkt.



**Tryck för att slutföra programmeringen.**

### Aktivera/avaktivera underrättelse

Meddelande

**Tryck.**

meny

**Tryck (se teckenfönstret).**

utgående

**Tryck (se teckenfönstret).**

På

**Tryck för att aktivera (se teckenfönstret).**

Eller:

av

**Tryck för att avaktivera (se teckenfönstret).**

*Obs! Du måste programmera in telefonnummer och tidpunkt för underrättelse innan du aktiverar tjänsten.*



**Tryck för att slutföra programmeringen.**

### Kontrollera och lagra mottagna meddelanden

Du kan granska och lagra dina mottagna meddelanden.

Mottagna meddelanden delas in i följande tre kategorier:

- Nya meddelanden (ej avlyssnade eller lästa)
- Avlyssnade/Lästa meddelanden
- Lagrade meddelanden

Röstmeddelanden kan även vidarekopplas till andra brevlådenummer (personliga eller gemensamma). Se avsnittet "[Vidarekoppla ett röstmeddelande](#)" på sidan 64.

**Obs!** Meddelanden tas bort från systemet efter en viss tid. Hur lång tiden är beror på vilken kategori meddelandet tillhör. Systemadministratören kan ge besked om detta.

**Meddelande** 

### Tryck för att komma till brevlådan.

Om brevlådan endast innehåller avlyssnade meddelanden lyser lampan med fast sken i stället.

**Obs!** I vissa konfigurationer kan du behöva ange ditt lösenord innan du kan hämta meddelanden. Se avsnittet "Sekretess" på sidan 72.

mottas

### Tryck (se teckenfönstret).

12 Maj 10:35	+15°		
MEDELANDE	3	2	12
Åter	obesvarat	avlyssnat	lärat

obesvarat

### Välj meddelandekategori (se teckenfönstret).

Obesvarade, avlyssnade, lästa eller lagrade.

ring

### Välj meddelandetyp (se teckenfönstret).

**Obs!** Detta steg hoppas över när det bara finns en typ av meddelande tillgänglig (återuppringnings-, röst- eller textmeddelanden). Om någon internt har lämnat ett meddelande visas personens namn och ankningsnummer. Om meddelandet kommer utifrån ser du numret om nätet stöder denna funktion.

### Använd menyknapparna för att kontrollera meddelandet (se teckenfönstret).

Du lyssnar på röstmeddelanden via högtalaren eller luren. Ring mig-meddelanden ringer automatiskt upp personen som skickade meddelandet. Textmeddelanden läser du i teckenfönstret.

Välj något av följande alternativ:

nästa

### Tryck för att kontrollera nästa meddelande (se teckenfönstret).

radera

### Tryck för att radera meddelandet (se teckenfönstret).

läsra

### Tryck för att lagra meddelandet (se teckenfönstret).

Du kan lagra upp till 20 meddelanden. Återuppringningsmeddelanden kan inte lagras.



### Tryck för att slutföra proceduren.

### Vidarekoppla ett röstmeddelande

Du kan vidarekoppla de röstmeddelanden som du har mottagit (i den egna eller den gemensamma brevlådan) till andra brevlådenummer (personliga eller gemensamma). Vid vidarekoppling av ett röstmeddelande till någons personliga brevlåda är brevlådenumret detsamma som anknytningsnumret. Se även avsnittet "Meddelanden" på sidan 57.

**Obs!** Returnerade meddelanden kan inte vidarekopplas.

Meddelande 

**Tryck för att komma till brevlådan.**

**Obs!** I vissa konfigurationer kan du behöva ange ditt lösenord innan du kan hämta meddelanden. Se avsnittet "Sekretess" på sidan 72.

mottas  
obesvarat

**Tryck (se teckenfönstret).**

**Välj meddelandekategori (se teckenfönstret).**

Obesvarade, avlyssnade eller lagrade.

tal

**Tryck (se teckenfönstret).**

12 Maj 10:35	+15°	
DAVID OLSSON		203
lyssna	nästa	radera >>

>>>

**Tryck (se teckenfönstret).**

sänd

**Tryck (se teckenfönstret).**

12 Maj 10:35	+15°	
SÄND TILL:		
	sänd	ändra nr.

○○○  
○○○  
○○○  
○

**Slå det brevlådenummer som du vill vidarekoppla meddelandet till**

sänd

**Tryck (se teckenfönstret).**

Meddelandet vidarekopplas.

**Obs!** Det meddelande som vidarekopplas är en kopia, dvs. man kan ta bort det utan att det ursprungliga meddelandet tas bort.

**Upprepa proceduren om du vill vidarekoppla meddelandet till en annan brevlåda.**

**Tryck för att slutföra proceduren.**



## Gemensamt brevlådesystem

Om du vidarekopplar din telefon till en gemensam brevlåda kan den som ringer lämna ett meddelande där. Skillnaden mellan personliga och gemensamma brevlådor är att de senare kan användas av fler än en användare.

### Aktivera

Vidarekoppla din anknötning till brevlådesystemet.



Vidarekoppling



**Tryck.**

**Tryck.**

**Slå numret till den gemensamma brevlådan.**

Fråga systemadministratören om brevlådans nummer.

2:a



Vidarekoppling



**Tryck.**

**Tryck.**



**Tryck för att slutföra proceduren.**

När vidarekopplingen till din brevlåda är aktiverad lyser lampan Vidarekoppling med fast sken.

### Avaktivera

2:a



Vidarekoppling



**Tryck.**

**Tryck.**

### Hämta meddelanden – internt

Gemensam brevlåda



**Tryck på knappen för gemensam brevlåda (förprogrammerad).**

Du blir ombedd att ange ditt anknöttningsnummer och lösenord. Se avsnittet "[Sekreteress](#)" på sidan 72.

### Hämta meddelanden – externt

Hämta dina meddelanden när du inte ringer internt:



**Slå arbetsplatsens telefonnummer.**



**Slå numret till den gemensamma brevlådan.**

Du blir ombedd att ange ditt anknyningsnummer och lösenord.

**Obs!** Du kan inte använda standardlösenordet 0000 för att hämta meddelanden externt. Om du vill kontrollera dina meddelanden från en extern telefon måste du först byta lösenord. Se avsnittet "[Byta lösenord](#)" på sidan 72.

---

## Skicka meddelande

Du kan skicka ett meddelande utan att ringa upp en anknyning (direktmeddelande), eller när du har ringt en anknyning och det tutar upptaget eller ingen svarar.

### Direktmeddelande

Meddelande 

Tryck.

sänd

Tryck (se teckenfönstret) och ange anknyningsnummer.

```
12 Maj 10:35 +15°
FRAN NUMMER: 200 TILL NUMMER:
sänd ändra nr. ändra nr.
```

sänd

Tryck (se teckenfönstret).

ring

Välj meddelandetyp (se teckenfönstret).

**Obs!** När du har skickat meddelandet kan du göra om proceduren till andra anknyningar. Du kan också ändra det anknyningsnummer som står som avsändare, om du vill att meddelandet ska skickas från någon annan (om detta är tillåtet). Tala med systemadministratören om du vill ha tillgång till denna funktion.

**Meddelande****Vid uteblivet svar**

Om det tutar upptaget eller ingen svarar när du ringer till en anknytning kan du skicka ett återuppringnings-, röst- eller textmeddelande.

**Tryck.**

```

12 Maj 10:35 +15°
FRAN NUMMER: 200 TILL NUMMER: 201
           ring     tal       text
  
```

**Välj meddelandetyp (se teckenfönstret).**

*Obs! När du har skickat meddelandet kan du göra om proceduren till andra anknytningar.*

**Återuppringning**

ring

**Tryck för att skicka ett ring mig-meddelande (se teckenfönstret).**

**Tal**

tal

**Tryck för att skicka ett röstmeddelande (se teckenfönstret).**

**Använd menytagenterna för att spela in och skicka ditt meddelande (se teckenfönstret).**

**Text**

text

**Tryck för att skicka ett textmeddelande (se teckenfönstret).**  
Textmeddelanden kan endast skickas till telefoner med teckenfönster. Se avsnittet "[Skriva text](#)" på sidan 96.

## Kontrollera sända meddelanden

Du kan kontrollera meddelanden som du själv har skickat, t.ex. om du vill radera ett meddelande. Man kan också kontrollera mottagna meddelanden på andra anknytningar (inte tillåtet som standard, tala med systemadministratören).

Meddelande 

meny

kontroll

**Tryck.**

**Tryck (se teckenfönstret).**

**Tryck (se teckenfönstret).**

```
12 Maj 10:35 +15°
KONT.MEDDELANDE - EGNA ELLER ANDRAS?
  åter          egna          andras
```

### Egna meddelanden

egna

**Tryck för att kontrollera dina egna meddelanden (se teckenfönstret).**

Ange mottagarens anknytningsnummer. Du kan kontrollera och radera de meddelanden som du har skickat (se teckenfönstret).

### Andras

andras

**Tryck för att kontrollera meddelanden för en annan anknytning (se teckenfönstret).**

Ange anknytningsnummer för den anknytning vars meddelanden du vill kontrollera. Alla meddelanden visas med avsändarens namn. Du kan kontrollera och radera meddelandena (se teckenfönstret).



**Tryck för att slutföra proceduren.**

## Returnerade meddelanden

Meddelanden som har legat obesvarade länge skickas tillbaka till dig. Kontrollera returnerade meddelanden:

**Meddelande** 

**Tryck.**

```
12 Maj 10:35 +15°
VÄLJ FUNKTION
sänd      mottas      meny åter-sänt
```

åter-sänt

**Tryck (se teckenfönstret).**

**Använd menyknapparna för att kontrollera returnerade meddelanden (se teckenfönstret).**

Du kan radera eller skicka om meddelandet.



**Tryck för att slutföra proceduren.**

## Diktafonfunktion

Vill du spela in och hämta egna röstmeddelanden kan du använda diktafonfunktionen. Diktafonmeddelanden fungerar som vanliga meddelanden. Information om hur man hämtar diktafonmeddelanden finns i avsnittet "[Kontrollera och lagra mottagna meddelanden](#)" på sidan 62.

### Spela in meddelande

Starta inspelningen:

**\*58#**

#### **Slå och spela in meddelandet.**

Inspelningen kan vara högst 4 minuter och 15 sekunder lång.

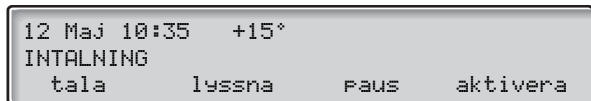

Välj något av följande alternativ:

PAUS

**Tryck för att göra paus under inspelningen (se teckenfönstret).**

lyssna

**Tryck för att lyssna (se teckenfönstret).**

tala

**Tryck och tala in ditt meddelande för att göra om inspelningen (se teckenfönstret).**

aktivera

**Tryck för att stoppa inspelningen och spara meddelandet (se teckenfönstret).**

## Samtalsinspelning

Med funktionen samtalsinspelning kan du lagra det pågående telefonsamtalet i din personliga brevlåda genom att trycka på en förprogrammerad inspelningsknapp. Du kan lagra såväl interna som externa samtal. Konferenssamtal kan inte lagras.

Inspelade samtal fungerar som vanliga röstmeddelanden. Information om hur man hämtar samtalsinspelningar finns i avsnittet "[Kontrollera och lagra mottagna meddelanden](#)" på sidan 62.

**Obs!** Funktionen kan kräva särskild behörighet eller är kanske inte tillgänglig. Tala med systemadministratören om du behöver hjälp. Observera också att konferenston kan höras under hela inspelningen.

Starta eller stoppa inspelning av det pågående samtalet:

Inspelning



### Tryck på inspelningsknappen (förprogrammerad).

Under inspelningen lyser en lampa med fast sken för att visa att samtalet spelas in. Du kan börja och sluta spela in när du vill. Den längsta tillåtna inspelningstiden är 4 minuter och 15 sekunder. Vill du spela in under längre tid än så upprepar du bara proceduren.

**Varning!** Att spela in ett samtal utan den andra partens medgivande kan vara olagligt. Att vidarekoppla det inspelade samtalet till, eller spela upp det för, en tredje part utan tillstånd kan vara olagligt.

Den part som vill spela in ett samtal måste i förväg inhämta den andra partens tillstånd för detta samt informera vederbörande om inspelningens syfte och framtida användning. Ansvaret för att tillämplig lagstiftning åtföljs vilar helt och hållet på användaren, och missbruk kan beivras. Varken tillverkaren eller återförsäljaren av denna produkt kan hållas ansvarig för eventuellt missbruk av funktionen eller skador som kan uppstå därav.

# Sekretess

Det fyrsiffriga lösenordet behöver du om du vill spärra telefonen för obehöriga användare, ringa externt från valfri spärrad anknötning, komma in i meddelandesystemet eller använda DISA-funktionen.

**Obs!** Första gången du använder meddelandesystemet kan du bli ombedd att ändra ditt lösenord från standardlösenordet (0000). Detta görs direkt i meddelandesystemet. Se avsnittet "[Meddelanden](#)" på sidan 57.

---

## Byta lösenord

# \* 7 2 \*

Slå för att välja ett nytt lösenord.



**Mata in ditt nuvarande lösenord.**

Standardlösenordet är 0000.



**Tryck.**



**Mata in ditt nya lösenord.**



**Tryck.**

Verifieringston.



```
12 Maj 10:35 +15°
#*72*----*4321#
```



**Tryck för att slutföra proceduren.**

## Förbigång av spärrad anknytning

Du kan tillfälligt förbigå spärren för en anknytning och ringa ett samtal.

### Förbigång från egen anknytning

✱ 7 2 ✱

**Mata in.**

⊙⊙⊙  
⊙⊙⊙  
⊙⊙⊙  
⊙

**Mata in ditt lösenord.**

#

**Tryck.**

Kopplingston. Du kan ringa ett samtal från din anknytning.

### Förbigång från annans anknytning

Med denna funktion kan du ringa ett samtal från en annan, spärrad anknytning genom att ange ditt lösenord.

✱ 7 2 ✱

**Mata in.**

⊙⊙⊙  
⊙⊙⊙  
⊙⊙⊙  
⊙

**Mata in ditt lösenord.**

✱

**Tryck.**

⊙⊙⊙  
⊙⊙⊙  
⊙⊙⊙  
⊙

**Slå ditt anknytningsnummer.**

#

**Tryck.**

Kopplingston. Du kan ringa ett samtal från den spärrade anknytningen.

## Spärra anknytning

\*72#



**Slå för att spärra din anknytning.**  
Verifieringston.

**Tryck för att slutföra proceduren.**

### Låsa upp anknytning

#72\*



**Mata in.**

**Mata in ditt lösenord.**

#



**Tryck för att öppna anknytningen på nytt.**

Verifieringston. Din anknytning är öppen och klar att använda.

**Tryck för att slutföra proceduren.**

# Gruppfunktioner

Följande gruppfunktioner kan vara mycket praktiska vid arbete i lag. De ger dig möjlighet att söka en kollega, hjälpa till med telefonbemanning eller ta över inkommande samtal.

---

## Knappsystem

Med den här funktionen representeras alla (eller valda) externa linjer av förprogrammerade knappar på samtliga telefoner. Man måste programmera en funktionsknapp per extern linje. Detta gör att du kan övervaka trafiken på varje extern linje som programmerats in (dvs. om den är ledig eller upptagen). Du kan också ringa externt genom att trycka på en extern linjeknapp.

### **Svara på ett externt samtal**

Vill du svara på ett externt samtal trycker du bara på den blinkande knappen. (Vid inkommande externa samtal hörs en ringsignal samtidigt som linjeknappen blinkar, beroende på hur systemet är programmerat).

Extern linje 

#### **Tryck (förprogrammerad).**

Du har talförbindelse med den som ringer.

### **Ring externt**

Vill du ringa externt trycker du bara på knappen för den externa linjen. Du kommer automatiskt ut på den externa linjen.

Extern linje 

#### **Tryck på en ledig linjeknapp (förprogrammerad).**



#### **Ring upp det önskade numret.**

Ringer du externa samtal på det här sättet behöver du inte slå prefixet för att komma ut på linjen först.

## Övervakning/Telefonbemanning

En av funktionsknapparna kan också programmeras för övervakning och samtalshantering inom en grupp av anknýtningar. Har du en knapp för övervakning/bemanning inprogrammerad på din telefon kan du ringa övriga medlemmar i gruppen, eller besvara inkommande samtal till gruppen, genom att trycka på knappen och övervaka aktiviteten på övriga anknýtningar (ledig, upptagen, uppringd).

### Trafik på linjen

Mikael 

**Samtal pågår (lampan är tänd).**

Mikael 

**Anknýtningen är ledig (lampan är släckt).**

Mikael 

**Anknýtningen blir uppringd (lampan blinkar).**

### Ta över samtal till gruppen

En förprogrammerad knapp på din telefon visar att någon ringer till en kollegas anknýtning.

Mikael 

**Tryck för att besvara samtalet direkt (förprogrammerad).**

Lampan bredvid knappen blinkar vid inkommande samtal.

### Ring en gruppmedlem

Mikael 

**Tryck för att ringa upp (förprogrammerad).**

**Obs!** Om lampan blinkar kommer du att ta över kollegans pågående samtal automatiskt.

## Ta över gruppsamtal

Alla medlemmar i en svarsgrupp kan besvara ett samtal till en av gruppens medlemmar. Du svarar på ett samtal till gruppen genom att mata in en särskild svarskod. Fråga systemadministratören vilken kod som används.



**Slå svarskoden för gruppsamtal.**

## Högtalarsökning

Du kan söka alla anknýtningar i en grupp och lämna ett röstmeddelande.

Sökning 

### Tryck (förprogrammerad).

Alla anknýtningar i gruppen blir uppringda.

Sökning 

### Tryck en gång till och håll knappen intryckt (förprogrammerad).

Tala in röstmeddelandet och släpp sedan knappen. Nu kan du invänta svar eller avsluta. Får du inte svar inom 30 sekunder avslutas sökningsfunktionen automatiskt.

### Besvara sökning

När någon söker dig med högtalarsökning hörs en kort signal och sökningsknappen blinkar.

Sökning 

### Tryck (förprogrammerad).

Ett internt samtal kopplas till den person som söker dig.

---

## Gemensam klocka

Funktionen Gemensam klocka ger samtliga anknýtningar i systemet (växeln inräknad) möjlighet att svara på samtal via den fördefinierade anknýtningen för gemensam klocka.



### Knappa in svaretskod för gemensam klocka.

Fråga systemadministratören vilken svaretskod som används.

Du kopplas direkt till den som ringer. Om två eller fler anknýtningar försöker besvara ett samtal från anknýtningen för gemensam klocka är det den första anknýtningen som tar samtalet. Övriga anknýtningar hör tonen för nummer som inte nås och får meddelandet **Inga samtal väntar för gemensam klocka** i teckenfönstret. Samma sak händer om du slår svaretskod för gemensam klocka när inga samtal väntar på anknýtningen för gemensam klocka.

**Obs!** Du kan också programmera in koden för gemensam klocka på en funktionsknapp.

## Gruppsamtal

Din anknjtnng kan ingå i en eller flera samtalsgrupper. Alla medlemmar i en samtalsgrupp representeras av ett gemensamt katalognummer. 16 samtalsgrupper kan programmeras in, var och en med 1 till 20 medlemmar. Ett anknjtnngsnummer, en telefonistkonsol eller ett fiktivt nummer kan vara medlem. Tala med systemadministratören om du vill ha tillgång till denna funktion.

**Obs!** Antalet trådlösa anknjtnngar i en samtalsgrupp kan inte vara fler än åtta (tandemkonfigureringar inräknade).

Inkommande samtal till samtalsgruppen kopplas till lediga anknjtnngar i gruppen. Kopplingsordningen inom gruppen kan ändras efter behov. Om samtliga medlemmar i samtalsgruppen är upptagna placeras det inkommande samtalet i kö. Besvarar ingen samtalet inom den förprogrammerade tiden vidarekopplas samtalet till ett förprogrammerat svarsställe (t.ex. växeln).

**Obs!** Om alla medlemmar i en samtalsgrupp är upptagna kan funktionerna för återuppringning och inbrytning inte användas.

### Logga in

Innan du kan besvara samtal till en samtalsgrupp måste du logga in.

Logga in i en samtalsgrupp:

**\* 2 8 \***

**Mata in.**



**Slå samtalsgruppens kod.**

Fråga systemadministratören vilket nummer som används.

**#**

**Tryck.**

Logga in i alla samtalsgrupper:

**\* 2 8 \***

**Mata in.**

**\* #**

**Tryck.**

**Besvara samtal**

Som standard visas samtalsgruppens nummer i teckenfönstret. Vill du att informationen i teckenfönstret ska se annorlunda ut, tala med systemadministratören.

```

GH-GROUP                300
ANDERSSON ANDREAS      200  INK.ANROP
katalog                 nr.rep     PROG

```

**Svara på samtal till samtalsgruppen som på ett vanligt samtal.**

**Logga ut**

Logga ut från en samtalsgrupp:

**# 2 8 \***

**Mata in.**

```

○○○
○○○
○○○
○

```

**Slå samtalsgruppens kod.**

Fråga systemadministratören vilket nummer som används.

**#**

**Tryck.**

**Obs!** Är du inloggad i flera samtalsgrupper och loggar ut från en av dem visas följande text i teckenfönstret:

```

12 Maj 10:35  +15°
URLOGGAD UR MINST EN PBX-GRUPP
katalog                 nr.rep     PROG

```

Logga ut från alla samtalsgrupper:

**# 2 8 \***

**Mata in.**

**\* #**

**Tryck.**

## ISDN-funktioner

Det här kapitlet gäller endast för system med digital nätanslutning (ISDN-linje). Här ges en översiktlig beskrivning av alla de tillvalstjänster i det allmänna nätet som systemet hanterar. Vilka tjänster som finns tillgängliga i det allmänna nätet varierar från land till land. Fråga systemadministratören vilka funktioner som kan användas.

---

### Nummerpresentation

En av de stora skillnaderna jämfört med analoga nät är att båda parter kan se vem som ringer med nummerpresentation.

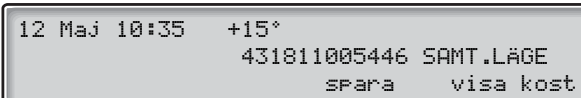

A screenshot of a mobile phone display showing call information. The text is as follows:  
12 Maj 10:35 +15°  
431811005446 SAMT.LÄGE  
spara visa kost

Vid externa samtal skickas information om systemets telefonnummer och ditt anknätningsnummer till den du ringer. Om numret till den som svarar skiljer sig från numret du slog (t.ex. efter vidarekoppling) får du även information om den svarande partens nummer.

När du svarar på inkommande externa samtal (i din egen telefon eller någon annans) visas numret till den som ringer i teckenfönstret. På motsvarande sätt kan den som ringer se ditt nummer.

## Svara på ett inkommande samtal från en ISDN-linje

När telefonen ringer och lampan blinkar för att signalera ett inkommande samtal besvarar du samtalet som vanligt. Följande fyra situationer kan uppstå.

### Exempel 1:

Den uppringande partens telefonnummer skickas till dig via telenätet. N. Persson med telefonnummer 0 181100 4736 söker dig.

```

12 Maj 10:35   +15°
                1811004736  INK.ANROP
katalos                nr.ref      prog
  
```

### Exempel 2:

Den som ringer har aktiverat Nummersekretess. (Du ser inte vilket nummer som ringer.)

```

12 Maj 10:35   +15°
OKÄNT NUMMER                INK.ANROP
katalos                nr.ref      prog
  
```

### Exempel 3:

Det offentliga nätet kan inte visa den uppringande partens nummer. I detta fall visas den externa linjens normala nummer.

```

12 Maj 10:35   +15°
EXTERNT                701  INK.ANROP
katalos                nr.ref      prog
  
```

### Exempel 4:

Uppringande part har vidarekopplats i det allmänna nätet. Den uppringande personens nummer visas, samt numret från vilket vidarekopplingen gjordes.

```

                43181188
                1811004736  INK.ANROP
katalos                nr.ref      prog
  
```

## Ringa ett externt samtal på en ISDN-linje

Ring ett externt samtal som vanligt.

Om den uppringda personen också är digitalt ansluten visas ditt nummer i teckenfönstret på hans/hennes telefon.

Om numret du kopplades till skiljer sig från det du slog (t.ex. vid vidarekoppling eller svar via en annan anknytning) visas det nya numret i displayen.

### Exempel:

Den uppringda partens nummer är 0 181100 anknytning 4736

```
12 Maj 10:35 +15°
                01811004736 LEDIG
                spara
```

Den sökta anknytningen 4736 besvaras av anknytning 5446.

```
12 Maj 10:35 +15°
                01811005446 SAMT.LÄGE
                spara      visa kost
```

Om den svarande parten har aktiverat Nummersekretess (spärrning av nummerpresentation) visas följande information i teckenfönstret på din telefon.

```
12 Maj 10:35 +15°
OKÄNT NUMMER                SAMT.LÄGE
                spara      visa kost
```

## Identifiering av obehagliga samtal

Om du får obehagliga samtal kan du begära att det externa numret spåras av nätverksleverantören.

Om du inte kan se numret till den som ringer (på grund av spärrning av nummerpresentation) kan du registrera numret i det allmänna nätverket under samtalet.

Identifiering av  
obehagliga samtal



**Tryck för att registrera numret till den som ringer (förprogrammerad).**

**Eller:**

**\*39#**

**Slå för att registrera numret.**

Om funktionen är tillåten i nätet visas följande information på din telefon.

12 Maj 10:35	+15*	MCID ACCEPT
OKÄNT NUMMER		SAMT.LÄGE
	spara	kost från

Om det inte går att identifiera den som ringer visas följande information.

12 Maj 10:35	+15*	MCID REJECT
OKÄNT NUMMER		SAMT.LÄGE
	spara	kost från

Efter 3 sekunder visas föregående meny på nytt.

## ISDN-samtalslista

Den här funktionen lagrar obesvarade ISDN-samtal åt dig så att du inte missar några inkommande samtal, t.ex. då du inte är inne eller din anslutning är upptagen.

Via telefonen kan du:

- Se antalet obesvarade samtal
- Ringa upp de lagrade numren i samtalslistan
- Bläddra i samtalslistan
- Se tid och datum då du blev uppringd
- Radera samtal från listan

Antalet samtal i listan visas i teckenfönstret. T.ex. anger 10 SAMTAL att 10 samtal har lagrats i listan.

```

12 Maj 10:35 +15°
ANDERSSON ANDREAS          200  10 SAMTAL
katalog lista              nr.rep  Prog
  
```

### Hämta samtal

Ta fram den första posten i samtalslistan:

lista

#### **Tryck (se teckenfönstret).**

I teckenfönstret visas följande information. SAMTAL 1/10 anger t.ex. det första samtalet av 10 i listan med lagrade samtal.

```

12 Maj 10:35 +15°
431811005446          SAMTAL 1/10
ring nästa            tid      radera
  
```

**Obs!** Om du inte gör något inom 30 sekunder återgår teckenfönstret till viloläget. Vill du avbryta funktionen innan denna tid har löpt ut trycker du på knappen Avsluta.

nästa

#### **Tryck för att bläddra i listan (se teckenfönstret).**

ring

#### **Tryck för att ringa upp det valda numret (se teckenfönstret).**

När du får svar raderas numret automatiskt från samtalslistan. Prefixet för att komma ut på linjen läggs till automatiskt av systemet.

**Obs!** Om inga siffror för externa samtal har definierats i samtalslistan, tala med systemadministratören.

**Visa datum, tid och antal uppringningsförsök för det valda samtalet**

När du hämtar samtal från samtalslistan.

tid

**Tryck för att se datum och klockslag för det valda samtalet (se teckenfönstret).**

Du kan se när samtalet kom in och hur många gånger personen ringt.

```

12 Maj 10:35   +15°
SAMTAL INKOM TID: 12 MAJ 08:22   12X
                                åter
  
```

åter

**Tryck för att återgå till föregående meny (se teckenfönstret).**

**Radera samtal från samtalslistan**

När du hämtar samtal från samtalslistan.

radera

**Tryck för att radera det valda samtalet (se teckenfönstret).**

Samtalet raderas från listan och nästa samtal visas. Finns det inga fler samtal i listan anges detta i teckenfönstret.

**Obs!** Om du inte gör något inom 5 sekunder återgår teckenfönstret till viloläget. Vill du avbryta funktionen innan denna tid har löpt ut trycker du på knappen Avsluta.

## Nummersekretess

Genom att trycka på en förprogrammerad knapp för nummersekretess kan du ange att ditt fullständiga telefonnummer (telefonnummer + anknytningsnummer) inte ska visas för den person som du ringer till.

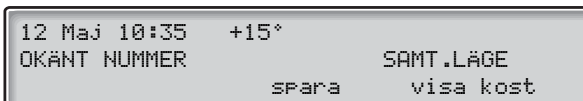

Nummersekretess



**Tryck på en förprogrammerad knapp för att hindra att ditt fullständiga telefonnummer visas i det allmänna nätet.**

Lampan bredvid knappen lyser med fast sken och funktionen förblir aktiverad tills du trycker på knappen igen.

## Andra användbara funktioner

Dessa funktioner syftar till underlätta ditt arbete och göra dig mer produktiv. Du kan t.ex. beställa påminnelse om ett viktigt möte, fördela kostnaderna för externa samtal över olika konton, lyssna på musik i högtalaren och mycket annat.

### Tandemkonfigurering

En tandemkonfigurering är en enhet som består av två telefoner med samma katalognummer. Den ena telefonen definieras som *huvudtelefon* och den andra som *andratelefon*. Funktionen underlättar för användare som t.ex. har en fast telefon på skrivbordet (*huvudtelefonen*) och som behöver röra sig i byggnaden med sin bärbara telefon (*andratelefonen*). En tandemkonfigurering fungerar i stora drag så här:

Andratelefon på/av



#### Aktivera tandemkonfigurering

**Tryck (förprogrammerad).**

**Eller:**

**\*28#**

**Slå för att logga in andratelefonen.**

```

12 Maj 10:35 +15°
ANDRA ANKN. AKTIV
katalog          nr.ref          prog
  
```

För inkommande samtal:

- Båda telefonerna fungerar som en enda anknytning.

För utgående samtal:

- Båda telefonerna fungerar som två separata anknytningar.

Andratelefon på/av



**# 2 8 #**

### Avaktivera tandemkonfigurering

**Tryck (förprogrammerad).**

**Eller:**

**Slå för att logga ut andratelefonen.**

För inkommande samtal:

- Det går inte att ringa till *andratelefonen* och *huvudtelefonen* fungerar som vanligt.

För utgående samtal:

- Båda telefonerna fungerar som två separata anknnytningar.

### Flytta över samtal mellan medlemmarna i en tandemhet

Förfrågan



**Överflyttning**



**Tryck och ring upp ditt eget katalognummer.**

**Tryck.**

---

## Påminnelse

Du kan ställa in att telefonen ska ringa vid en viss, valfri tidpunkt under det närmaste dygnet (fler än en påminnelse kan anges).

**\* 3 2 \***



**Mata in.**

**Mata in påminnelsetiden.**

(00–23) för timme + (00–59) för minut. Exempel: 1430.

12 Maj 10:35	+15°	
PÅMINNELSETID		1430
aktivera	avsluta	

**Obs!** Får du upptagetton har din anknnytning inte behörlighet att ställa in påminnelse.



**Tryck på volym ned-knappen för att radera den senaste siffran om du har slagit fel nummer.**

aktivera

**Tryck för att aktivera (se teckenfönstret).****Tryck för att slutföra programmeringen.**

Vid den valda tidpunkten ringer telefonen med signalen för återuppringning.

**Avbeställa påminnelse**

# 3 2 #

**Slå för att avaktivera alla inställningar.****Tryck för att slutföra proceduren.****Bakgrundsmusik**

Du kan lyssna på bakgrundsmusik i telefonens högtalare genom att trycka på en förprogrammerad musikknapp eller genom att ange musikkanalens nummer. Fråga systemadministratören vilket nummer som används.

*Bakgrundsmusik***Tryck för att aktivera musiken (förprogrammerad).**

Musiken stängs av automatiskt när du ringer eller svarar i telefon, och kopplas in igen när samtalet avslutas.

**Tryck för att stänga av musiken.**

**Obs!** Du kan ställa in volymen. Se avsnittet "[Inställningar](#)" på sidan 97.

**Porttelefon**

Med porttelefonen kan du övervaka vem som släpps in i företagets lokaler. Det vill säga, du kan låsa upp dörren från telefonen.

**Svara på anrop i porttelefonen****Linje 1** **Tryck på den blinkande linjeknappen.**

Du kan nu tala med personen vid dörren.

### Förfrågan



### Låsa upp dörren

När du har svarat i porttelefonen kan du öppna dörren genom att göra en förfrågan till dörrlåsets katalognummer.

#### Tryck.

#### Ring upp dörrlåsets katalognummer.

Fråga systemadministratören vilket nummer som används.

*Obs! Du kan också programmera in dörrlåsets katalognummer som ett gemensamt kortnummer eller en funktionsknapp.*

### Snabbtelefon



### Snabbtelefonlinje

En direkt tvåvägsförbindelse mellan två anknýtningar, t.ex. för samtal mellan chef och sekreterare.

#### Tryck för att upprätta ett snabbtelefonsamtal (förprogrammerad).

#### Tryck för att avbryta snabbtelefonsamtalet.

### Natt



### Nattkoppling

Tala med systemadministratören om du vill ha tillgång till denna funktion. Funktionen används för att koppla alla inkommande samtal till en viss anknýtning (ett svarsställe), t.ex. när kontoret är stängt.

#### Tryck för att aktivera eller avaktivera (förprogrammerad).

När lampan är tänd är nattkopplingen aktiverad. Nattkopplingen är inaktiverad när lampan är släckt.

## DISA (Direct Inward System Access)

Arbetar du externt och behöver ringa ett affärssamtal kan du ringa upp din arbetsplats och sedan koppla ett externt samtal via företagets växel. Du betalar bara för telefonsamtalet till din arbetsplats. Övriga kostnader debiteras automatiskt ditt anknyningsnummer eller ett särskilt projekt.

**Obs!** Du måste ändra lösenordet från standardvärdet 0000 till ett som du själv anger för att kunna använda den här funktionen. Information om vilken kod som ska användas och hur man ändrar den finns i avsnittet "[Byta lösenord](#)" på sidan 72.

Du kan också vidarekoppla samtal från din anknyning på kontoret till ett externt svarsställe. Se avsnittet "[Vidarekoppling](#)" på sidan 46. Under proceduren blir du ombedd att ange ditt lösenord.



### Ring upp ditt företags vanliga telefonnummer



### följt av DISA-numret.

Systemadministratören kan upplysa dig om vilket nummer som har tilldelats DISA.

**Obs!** Om du vill att samtalet ska registreras på ett kontonummer måste du ange kontonumret innan du slår det externa numret. Se avsnittet "[Kontonummer](#)" på sidan 92.



### Ring upp det externa numret.

Eller:

### Använd funktionen Extern vidarekoppling.

Hur detta går till beskrivs i avsnittet "[Vidarekoppling](#)" på sidan 46.

**Obs!** Om du programmerar in en ny vidarekopplingsadress, glöm inte att radera den när du är tillbaka på kontoret.

## Kontonummer

Du kan ange ett kontonummer för att debitera ett visst konto kostnaderna för telefonsamtal. Beroende på hur systemet är konfigurerat kan du behöva ange ett kontonummer från en lista över verifierade kontonummer (fördefinierad) eller hitta på ett eget kontonummer. Detta är förutsättningarna:

- Med verifierade kontonummer kan du begränsa möjligheterna att ringa externt (inte till ett visst nummer eller område) på så sätt att alla som får ringa externt erhåller ett kontonummer, som måste användas varje gång man vill ringa externt.
- Verifierade kontonummer kan vara upp till 10 siffror långa och kan bara användas *innan* man ringer (utgående externa samtal).
- Egna kontonummer kan vara upp till 15 siffror långa och kan användas *innan* man ringer eller *under* samtalets gång (utgående externa samtal).

Kontonumren kan också användas via DISA-funktionen. Se avsnittet "[DISA \(Direct Inward System Access\)](#)" på sidan 91.

### Verifierat eller eget kontonummer

✖ 9 ✖

#### **Mata in.**

Du kan inte ange den här koden under samtalet.

#### **Eller:**

#### **Tryck (förprogrammerad).**

Kontonummer



#### **Ange kontonumret och tryck.**

Giltiga siffror är 0–9.

## DTMF-toner

DTMF-funktionen används för att styra telefonsvarare och andra telekometer.



### Ring ett internt eller externt samtal till önskad enhet.

När samtalet besvaras kan du fortsätta mata in siffror som skickas som tonvalskoder (DTMF) till den uppringda enheten. Dessa koder aktiverar sedan en viss funktion hos enheten.

---

## Direkt svar

Det går att svara på interna samtal automatiskt i handsfree-läge, utan att man trycker på linjeknappen. Vill du kunna använda den här funktionen, tala med systemadministratören.

Direkt svar



### Tryck på knappen för direkt svar (förprogrammerad).

När någon ringer hörs en dämpad ringsignal, på/av-lampan tänds och samtalet kopplas direkt via högtalaren.

**Obs!** Du måste bekräfta att du accepterar ett överflyttat externt samtal genom att först trycka på knappen Överflyttning.

### Avbeställa Direkt svar

Direkt svar



### Tryck på knappen för direkt svar (förprogrammerad).

Lampan slocknar.

## Nätverk

Vid arbete i nätverk kopplas flera fastigheter inom ett företag samman. Förbindelsen kan utgöras av en hyrd ledning, allmänna ledningar, ett lokalt nätverk (LAN, Local Area Network) eller av ett större nätverk (WAN, Wide Area Network). Tala med systemadministratören om du vill ha mer information om att arbeta i nätverk.

---

## IP-samtal

IP-samtal är interna samtal som går via ett internt datanätverk (LAN eller WAN) och där överföringen av data och tal sker på samma linje. Är du ansluten till ett internt datanätverk görs IP-anslutningen automatiskt. För att minska belastningen på nätverket godtas en försämrad ljudkvalitet.

Om ljudkvaliteten inte är tillräckligt bra kan du koppla ner IP-samtalet och byta till ett samtal som inte går via IP (alternativt nätverk). Kopplingen från IP-nätet till ett annat nät görs under samtalet. Du behöver alltså inte avbryta det.

Byta till icke-IP-nät under samtalet:

**Förfrågan** 

**\* 6 1 \***

**Tryck.**

**Mata in.**

Under tiden parkeras samtalet. När det är klart hörs en särskild signal och samtalet fortsätter via en annan förbindelse.

```
12 Maj 10:35 +15°  
NY FÖRBINDELSE ETABLERAS
```

**Obs!** Det går bara att byta till ett icke-IP-samtal om det ursprungliga samtalet är ett IP-samtal. I annat fall får du spärton.

## Ekonomivägval

Med Ekonomivägval (Least Cost Routing, LCR) väljs automatiskt den billigaste förbindelsen till det önskade externa numret. Hör med systemadministratören om funktionen finns installerad i ert system.

Om anknytningen är konfigurerad för att använda LCR analyseras varje externt samtal och den billigaste förbindelsen väljs automatiskt.

### Använda Ekonomivägval

0 

**Slå prefixet för att komma ut på linjen och det externa numret.**  
Ring externt på vanligt sätt.

### Ringa med Ekonomivägval

Om Ekonomivägval (LCR) har installerats i systemet, men din anknytning inte är konfigurerad att använda det automatiskt, har du möjlighet att få den billigaste förbindelsen genom att knappa in LCR-koden innan du slår det externa numret.



**Mata in LCR-koden.**

Hör med systemadministratören vilken LCR-koden är.

0 

**Slå prefixet för att komma ut på linjen och det externa numret.**

*Obs! Du kan också programmera in LCR-koden på en funktionsknapp.*

## Skriva text

Du behöver knappa in text exempelvis när du anger frånvaroinformation, skickar ett textmeddelande eller söker i den inbyggda telefonboken. Använd knappsatsen för att skriva bokstäver, t.ex. i ett textmeddelande. Du har valt textläge.



**Välj tecken genom att trycka upprepade gånger på sifferknapparna.**

*Exempel:*

**5**

**Tryck på sifferknappen**

1 gång	resultat J
2 gånger	resultat K
3 gånger	resultat L
4 gånger	resultat 5

**Obs!** Knapp **1** är reserverad för nationella tecken.

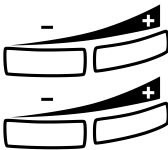

**Tryck på volym upp-knappen för att skriva in tecknet.**

Flyttar fram markören ett steg. Används även för mellanslag.

**Tryck på volym ned-knappen om du skrev fel och vill ta bort ett tecken.**

*Exempel:*

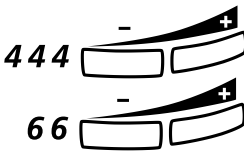

**Mata in koden för det första tecknet och tryck på volym upp-knappen.**

**Denna sekvens (numren följs alltid av ett tryck på volym upp-knappen) ger ordet IN\_.**

**Obs!** Du kan även skriva följande tecken: ? -., !: /# \*

**\***

**Tryck flera gånger.**

# Inställningar

Funktioner du använder ofta kan du programmera in på knapparna med dubbla funktioner på telefonen eller på knappsetsen.

När du sedan vill använda funktionen trycker du bara på knappen.

## **Obs!**

*Knapparna med dubbla funktioner gör det möjligt att programmera in två olika funktioner eller kortnummer på en och samma knapp.*

*Ta bort det genomskinliga skyddet och skriv namnen bredvid knapparna. Skriv namnet som hör till den inprogrammerade funktionen i fältet ovanför strecket för att ange att det är knappens första funktion. Om en funktion redan finns inprogrammerad på knappen visas detta i teckenfönstret när du börjar programmera.*

*Hur du programmerar namnvalsknappar och egna kortnummer beskrivs i avsnittet Kortnummer, och hur du programmerar en ny vidarekopplingsadress beskrivs i avsnittet Vidarekoppling.*

## Programmera en funktion

Programmera in en funktion på knapp A:

**Obs!** Vissa funktioner kan även programmeras som egna kortnummer. Se avsnittet "[Kortnummer](#)" på sidan 28.

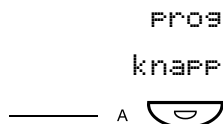

PROG

**Tryck (se teckenfönstret).**

knapp

**Tryck (se teckenfönstret).**

ändra

**Tryck (se teckenfönstret).**

framåt

**Välj funktionskod (se teckenfönstret).**

Se avsnittet "[Funktionskoder och obligatoriska data](#)" på sidan 100.

välj

**Tryck (se teckenfönstret).**



**Ange kortnumret.**

Se avsnittet "[Funktionskoder och obligatoriska data](#)" på sidan 100.

läsra

**Tryck (se teckenfönstret).**

**Gå vidare till avsnittet Välja signalkaraktär.**

**Eller:**



**Tryck för att slutföra programmeringen.**

Funktionsknappen aktiveras efter ca 10 sekunder.



välj



### Välja signalkaraktär

#### **Välj signalkaraktär (0–4).**

Se avsnittet "Funktionskoder och obligatoriska data" på sidan 100.

**Tryck (se teckenfönstret).**

#### **Tryck för att slutföra programmeringen.**

Funktionsknappen aktiveras efter ca 10 sekunder.

*Exempel:*

Programmera in övervakning av anknnytning 204 på knapp A med signalkaraktär 1. Tillgängliga funktionskoder beskrivs i avsnittet "Funktionskoder och obligatoriska data" på sidan 100.

PROG

**Tryck (se teckenfönstret).**

knapp

**Tryck (se teckenfönstret).**



**Tryck på önskad programmerbar knapp.**

ändra

**Tryck (se teckenfönstret).**

framåt

**Tryck tills Övervakning visas (se teckenfönstret).**

välj

**Tryck (se teckenfönstret).**

**204**

**Ange anknyningsnumret.**

läsra

**Tryck (se teckenfönstret).**

**1**

**Tryck för att välja signalkaraktär.**

välj

**Tryck (se teckenfönstret).**



**Tryck för att slutföra programmeringen.**

## Funktionskoder och obligatoriska data

Programmeringsnamn	Funktionsnamn	Funktionskod	Associerat nummer	Signal-karaktär
NAMNVAL	Namnval	10	Anknytningsnummer	—
TILLÄGGSSIFF	Avisering	11	4	—
	Automatisk återuppringning	11	5	—
	Besvara samtal, annan anknytning	11	6	—
	Radiosökning	11	7	—
	Inbrytning	11	8	—
EXTERNLINJE	Extern linje	12	Linjens katalognummer	0–4
TELEFONPASSN	Övervakning/ Telefonbemanning	13	Anknytningsnummer	0–4
DIREKTUPPK.	Snabbtelefonlinje	14	Anknytningsnummer	0–4
UPPT.LINJE 2	Ledig på annan linje	26	—	—
KONFERENS	Konferens	27	—	—
DIREKTSVAR	Direkt svar	28	—	—
RÖSTBREVLUADA	Extern röstbrevlåda	34	—	—
PARKERING	Parkering	35	—	—
TRANSPORT	Överflyttning	36	—	—
SPARA	Spara/Repetition	37	—	—
LÄS KNAPP	Läs &	38	—	—
HEMLIGT NR.	Nummersekretess	40	—	—
ARD REQUEST	Automatisk nummerrepetition	46	—	—
ARD PAUSE	Paus för automatisk nummerrepetition	47	—	—

**Obs!** Vilka funktioner som finns tillgängliga beror på hur systemet har programmerats. Tala med systemadministratören om du behöver någon ytterligare funktion. Funktionerna ovan är standardfunktioner.

### Signalkaraktär:

0 = Ringsignalen hörs inte.

1 = Ringsignal.

2 = Fördröjd ringsignal (efter 10 sekunder).

3 = En enda ringsignal (dämpad signal).

4 = En fördröjd ringsignal (efter 10 sekunder. Dämpad signal.)

## Alternativ programmering för automatisk återuppringning, avisering och inbrytning

Numret för att använda funktionerna för automatisk återuppringning, avisering och inbrytning kan vara olika i olika länder. Om du inte kan använda en viss funktion kan det bero på att ditt växelsystem har programmerats med ett annat nummer.

I den här användarhandboken beskrivs endast standardnumret, men följande tabell visar de vanligaste inställningarna i de länder som ofta har en annan programmering.

	<i>Automatisk återuppringning</i>	<i>Avisering</i>	<i>Inbrytning</i>
<i>Österrike</i>	6	5	4
<i>Belgien</i>	6	5	4
<i>Brasilien</i>	6	5	4
<i>Danmark</i>	6	5	4
<i>Tyskland</i>	6	5	4

## Lur- och högtalarvolym

Använd volymknapparna. Du kan ställa in olika volym för interna och externa samtal samt för bakgrundsmusik. Under pågående samtal ställer du in volymen för luren. I medhörningsläge eller när du har bakgrundsmusik på ställer du in volymen för högtalaren.



**Tryck för att ändra volymen.**

## Ringsignal

Du kan programmera in önskad ringtyp (2 typer), ringvolym (10 steg) och signalkaraktär (10 karaktärer).

PROG

**Tryck (se teckenfönstret).**

```
12 Maj 10:35 +15°
INDIV. PROGRAMMERING
knapp kortnr vidarekoppl ringsign
```

ringsign

**Tryck (se teckenfönstret).**

Nu kan du välja ringtyp, volym eller karaktär.

### Ringtyp

Välj typ 1 om du vill att telefonen ska ringa med konstant ljudstyrka. Välj typ 2 om du vill att ringsignalerna gradvis ska öka i styrka när telefonen ringer.

typ

**Tryck (se teckenfönstret).**

Den valda ringtypen hörs.

nästa

**Tryck för att ändra (se teckenfönstret).**



**Tryck för att slutföra proceduren.**

**Obs!** När typ 2 har valts ignoreras den inprogrammerade ringvolymen.

### Ringvolym

volym

**Tryck (se teckenfönstret).**

En signal med önskad ljudvolym hörs (0...lågsta volym, 9...högsta).

lägre

**Tryck på lägre eller högre för att ändra ljudstyrkan (se teckenfönstret).**



**Tryck för att slutföra proceduren.**

**Obs!** Det värde som du programmerar in här åsidosätts om du väljer ringtyp 2.

karaktär

nästa



### Signalkaraktär

#### **Tryck (se teckenfönstret).**

En signal med den valda karaktären hörs.

#### **Tryck för att ändra (se teckenfönstret).**

#### **Tryck för att slutföra proceduren.**

## Melodiprogrammering

Om du vill att en egen melodi ska spelas när telefonen ringer kan du programmera in en för interna samtal, externa samtal eller återuppringningssamtal.

**Obs!** Funktionen kan bara användas med vissa versioner av telefonen (för Dialog 4223 Professional/Dialog 3213 krävs version R9B eller högre, se telefonens undersida). Om telefonen kan sättas i melodiläge stöds funktionen av din telefon.

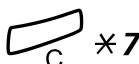

### Melodiläge

#### **Håll knappen intryckt för att sätta telefonen i melodiläge.**

Melody Mode

#### **Välj programmeringsläge för att programmera in en melodi.**

Eller:

#

#### **Tryck för att avsluta melodiläget.**

2:a 

### Programmeringsläge

Tryck för att gå till programmeringsläget.

Program Melody

Välj vilken samtalstyp du vill programmera in en melodi för.

Linje 1 

Tryck för interna samtal.

Eller:

Linje 2 

Tryck för externa samtal.

Eller:

Förfrågan 

Tryck för återuppringningssamtal.

Välj programmeringslägesalternativ för att göra ändringar i melodin.

### Programmeringslägesalternativ

Infoga toner:



Tryck för att infoga en ton.

1=c, 2=d, 3=e, 4=f, 5=g, 6=a, 7=h, 8+=c, 9+=d

**Obs!** Håller du knappen intryckt får du en längre ton (detta visas med en stor bokstav, t.ex. D).

Höja/sänka tonsteg:

#

Tryck för att ändra.

Tryck en gång för att höja tonen ett halvt tonsteg, två gånger för att sänka den ett halvt tonsteg och tre gånger för oförändrad tonhöjd.

Infoga en paus:

\*

Tryck för att infoga en kort paus.

Håll knappen intryckt för att infoga en längre paus.

*Byta oktav:*

**0**

**Tryck för att höja eller sänka den infogade tonen en oktav.**

När ett plustecken visas bredvid tonen är den höjd en oktav.



*Flytta markören i melodin:*

**Tryck för att flytta markören i melodin.**

Håll knappen intryckt för att flytta markören till melodins början eller slut.



*Radera ton eller melodi:*

**Tryck för att radera tonen till vänster om markören.**

Håll knappen intryckt för att radera hela melodin.

**Linje eller  
Förfrågan**



*Lagra melodin:*

**Tryck på den blinkande linjeknappen.**

2:a



**Tryck för att avsluta programmeringsläget.**

Telefonen är nu i melodiläge.

**Linje 1**



**Tryck för att aktivera/avaktivera den inprogrammerade melodin för interna samtal.**

**Eller:**

**Linje 2**



**Tryck för att aktivera/avaktivera den inprogrammerade melodin för externa samtal.**

**Eller:**

**Förfrågan**



**Tryck för att aktivera/avaktivera den inprogrammerade melodin för återuppringningssamtal.**

**#**

**Tryck för att avsluta melodiläget.**

# Tillbehör

I det här kapitlet beskrivs tillbehör som kan användas tillsammans med din BusinessPhone-telefon.

---

## Expansionsknappsats

### **Dialog 4223 Professional**

Varje knappsats har 17 extraknappar för lagring av telefonnummer och funktioner som du ofta använder. De kan också användas för övervakning av anknnytningar. Telefonen kan byggas ut med upp till fyra knappsatser.

**Obs!** För *Dialog 4223 Professional* måste du använda knappsatsen DBY 419 01.

### **Dialog 3213 Executive**

Varje knappsats har 17 extraknappar för lagring av telefonnummer och funktioner som du ofta använder. De kan också användas för övervakning av anknnytningar. Telefonen kan byggas ut med upp till fyra knappsatser.

**Obs!** Om en eller två knappsatser används kan expansionsknappsatsen DBY 409 01 användas. Om tre eller fyra knappsatser används måste däremot alla expansionsknappsatser vara av typen DBY 409 02.

## Alarmenhet

**Obs!** Endast tillgänglig för Dialog 3213.

Denna insticksmodul kopplas in på telefonens undersida. Den gör det möjligt att överföra larmsignaler från enheter av olika slag via telefonen till växeln och till en fördefinierad anknytning. Tack vare en särskild kretsutformning erhålls maximal funktionell säkerhet.

En telefon utrustad med alarmenhet kan kopplas till exempelvis en larmknapp i hotellbadrum, akutlarm på sjukhus, banklarm och maskinövervakning.

---

## Tilläggsenhet

### **Dialog 4223 Professional**

Tilläggsenheten DEY 420 02 installeras på telefonens undersida. Följande enheter kan installeras via tilläggsenheten:

- Bandspelare
- Extra ringklocka eller upptaget-lampa utanför dörren
- USB-anslutning

### **Dialog 3213**

Tilläggsenheten DEY 410 02 installeras på telefonens undersida. Följande enheter kan installeras via tilläggsenheten:

- Bandspelare
- Extra ringklocka eller upptaget-lampa utanför dörren
- Headset med utökade funktioner
- Ljudkort för PC
- Extra lur

**Obs!** Tilläggsenheten ger möjlighet att förstärka ljudvolymen i lur och headset för personer med nedsatt hörsel.

## Extra lur

Bra om någon annan ska delta i samtalet, aktivt eller bara för att lyssna.

---

## Bandspelare

Behöver man spela in ett telefonsamtal kan en bandspelare anslutas.

---

## Headset – Dialog 4223 Professional

Hur man installerar headsetet beskrivs i avsnittet "Installation" på sidan 113. Följande headset-funktioner kan användas:



### Aktivera/avaktivera headset

**Tryck på headset-knappen för att aktivera/avaktivera.**

Se avsnittet "Beskrivning" på sidan 7. Alla samtal kan hanteras via headset.

Linje 1 

**Tryck på den blinkande linjeknappen för att svara.**



**Tryck för att avsluta ett headset-samtal.**



### Ringa samtal

**Slå numret.**

**Tryck för att avsluta samtalet.**



**Headset till lur**

Lyft luren.



**Lur till headset**

Tryck på headset-knappen.



**Headset med medhörning**

Tryck för att växla mellan headset med och headset utan medhörning.



**Headset till handsfree**

Tryck.



Tryck på headset-knappen.



**Handsfree till headset**

Tryck på headset-knappen.

## Headset – Dialog 3213

Följande headset-funktioner kan användas:

**Obs!** Telefonen måste vara utrustad med tilläggsenheten DBY 410 02 för att man ska kunna använda headset-funktionerna. Hur man installerar tilläggsenheten står i de separata installationsanvisningar som medföljer tilläggsenheten.

### Aktivera/avaktivera headset



**Tryck på headset-knappen för att aktivera/avaktivera (tillval).** Se avsnittet "Beskrivning" på sidan 7. Alla samtal kan hanteras via headset.

### Besvara samtal



**Tryck på den blinkande linjeknappen för att svara.**



**Tryck för att avsluta ett headset-samtal.**

### Ringa samtal

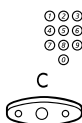

**Slå numret.**

**Tryck för att avsluta samtalet.**

### Headset till lur



**Lyft luren.**

### Lur till headset



**Tryck på headset-knappen (tillval).**



**Headset med medhörning**

**Tryck för att växla mellan headset med och headset utan medhörning.**



**Headset till handsfree**

**Tryck.**

Headset



**Tryck på headset-knappen (tillval).**

Headset



**Handsfree till headset**

**Tryck på headset-knappen (tillval).**

## Praktiska tips

### Anslutningar mellan externa linjer

Med företagsväxeln BusinessPhone kan du vidarekoppla ett externt samtal, ordna en konferens med flera externa deltagare eller flytta över ett externt samtal till ett annat externt mål (t.ex. en mobiltelefon). Dessa funktioner är mycket användbara i den dagliga verksamheten.

**Obs!** När dessa funktioner används tar BusinessPhone upp minst två externa linjer.

Det kan emellertid finnas nackdelar med anslutningar till flera externa linjer. Vi ber dig därför observera följande:

- **Flytta inte över externa samtal till en extern brevlåda, till ett informationssystem eller till en extern tredje part innan du har fått svar.**
- **Avbryt dina samtal genom att trycka på knappen Avsluta.**

Om den externa parten inte är en person (utan en brevlåda, ett automatiskt informations- eller telefonistsystem osv.) kan de externa samtalen dra ut på tiden, vilket kan bli dyrt. Sådana samtal kan dessutom ta upp två av systemets externa linjer. Du kan förhindra anslutningar mellan de externa linjerna genom att programmera om systemet.

Tala med systemadministratören eller kontakta vår kundtjänst för mer information.

# Installation

## Dialog 4223 Professional

### Installera kablar

Lursladden till vänster

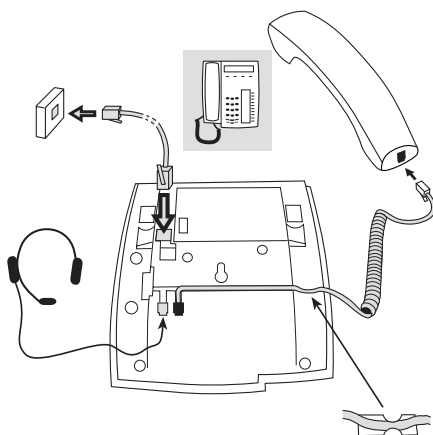

Lursladden till höger

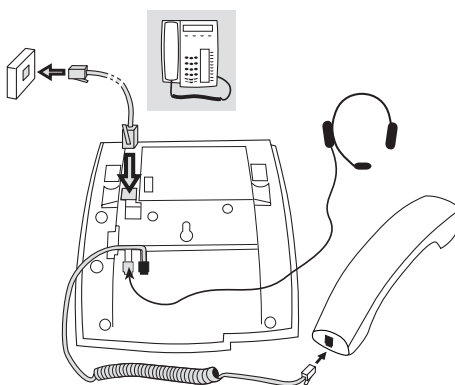

Du kan koppla in lursladden i kontakten på telefonens undersida. Kabeln till växeln ska anslutas till LINE-uttaget och lursladden till HANDSET-uttaget.

### **Byta kablar**

Om du vill ta bort en kabel lossar du spärren med en skruvmejsel.

## Installera ställ och justera telefonen

Högt läge

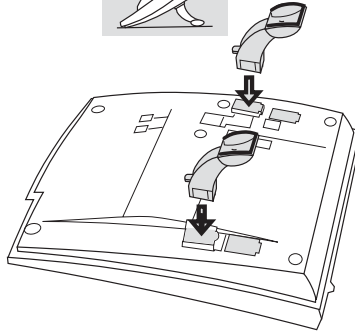

Lågt läge

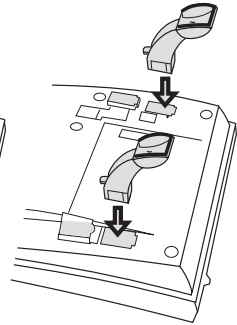
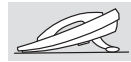

Tryck för att fästa stället

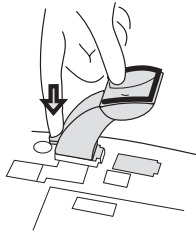

Dra för att lossa stället

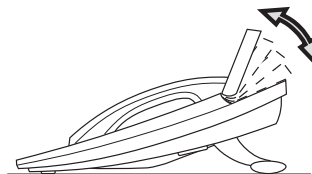
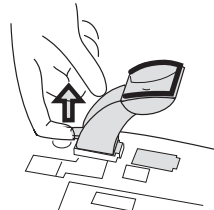

Ställbart teckenfönster

Justerbar vinkel

## Installera knappsats

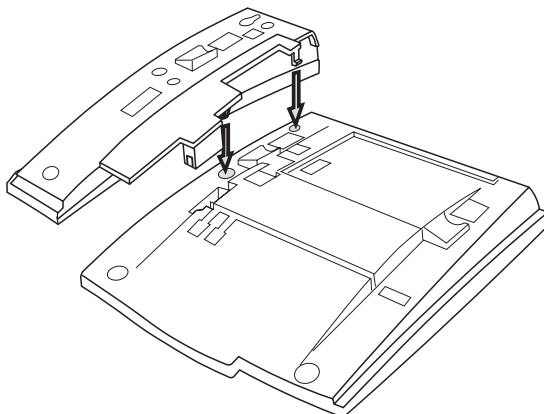

- 1 Ta bort den lilla plastplattan (med texten DSS) med en skruvmejsel och anslut kabeln.**
- 2 Fäst knappsatsen vid telefonen.**
- 3 Skruva fast skruvarna och installera stället.**

**Obs!** Alla knappsatser måste vara av typen DBY 419 01 (tre eller fyra knappsatser kan endast användas i nyare versioner av växeln).

### **Placering av ställ (1–4 knappsatser)**

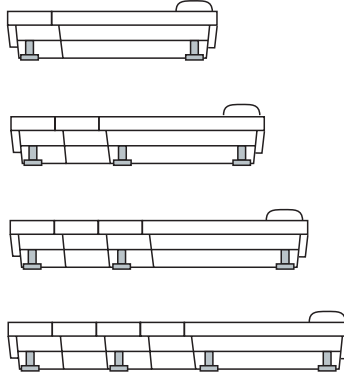

### **Installera kort**

Med programmet Designation Card Manager kan du skapa och skriva ut egna signeringskort för knappsatsen. Designation Card Manager medföljer på cd-skivan Ericsson Telephone Toolbox. Har du frågor om produkten kontaktar du din auktoriserade Ericsson Enterprise-återförsäljare.

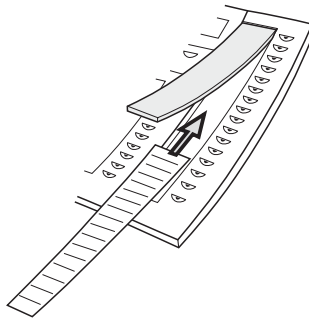

## Installera utdragsskiva

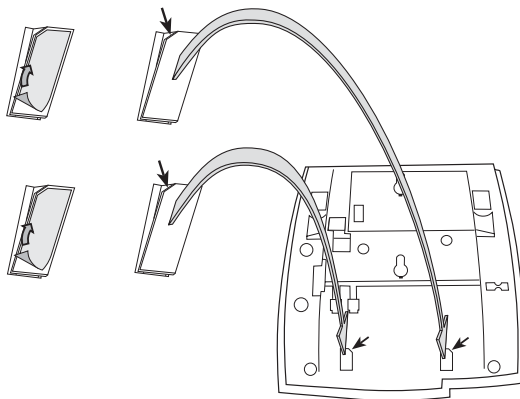

- 1 Ta bort skyddsplasten från styrskenorna.**
- 2 Fäst styrskenorna på telefonens undersida med de "skurna" hörnen åt rätt håll.**

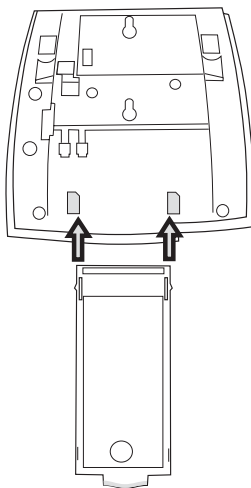

- 3 För in utdragsskivan.**

## Lurklyka vid montering på vägg

Telefonen kan väggmonteras utan att någon speciell konsol behöver användas. Detta kan vara användbart t.ex. i konferensrum och allmänna utrymmen.

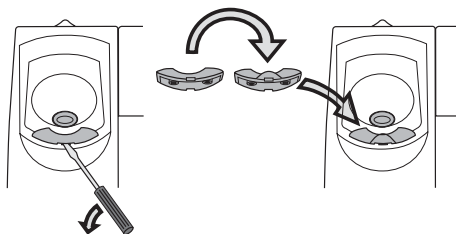

- 1 **Ta bort lurklykan med en skruvmejsel.**
- 2 **Vänd klykan upp och ned och sätt in den.**

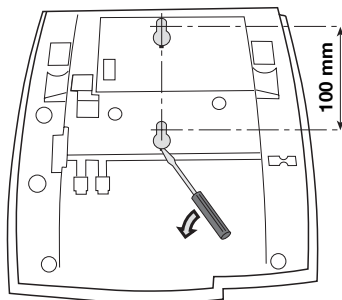

- 3 **Ta bort de båda plastskyddena med en skruvmejsel.**
- 4 **Mät upp och borra hål i väggen.**

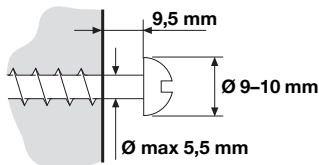

- 5 **Montera skruvarna enligt måtten och fäst telefonen.**

## Installera kort

Med programmet Designation Card Manager kan du skapa och skriva ut egna signeringskort. Designation Card Manager medföljer på cd-skivan Ericsson Telephone Toolbox. Har du frågor om produkten kontaktar du din auktoriserade Ericsson Enterprise-återförsäljare.



---

## Telefonens placering

- Ställ inte telefonen på en ömtålig yta. Använd ett underlägg som inte glider för att skydda möblerna från repor.
- Ställ inte telefonen nära starka värmekällor, t.ex. intill elementet.
- Kontrollera att det inte är några veck på linjekabeln.

---

## Rengöra telefonen

Använd en lätt fuktad (inte blöt) mjuk trasa eller en antistatisk duk och torka varsamt av telefonen. Använd inte grova trasor, lösningsmedel eller starka rengöringsvätskor. Skador på telefonen som har uppstått därför att dessa instruktioner inte följts omfattas inte av tillverkarens garanti.

## Dialog 3213 Executive

### Installera kablar

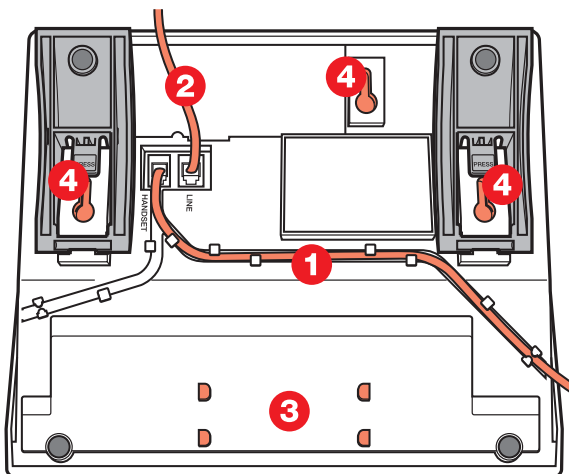

- 1 Kabel till lur
- 2 Kabel till växel
- 3 Plats för personlig telefonkatalog (tillval)
- 4 Skruvhål för väggfäste

Du kan koppla in lursladden i vilken som helst av de två kontakterna på telefonens undersida. Kabeln till växeln ska kopplas in i LINE-uttaget.

### **Byta kablar**

Tryck ner spärren på kontakten för att dra ur sladden. Använd en skruvmejsel för att lossa spärren.

## Lurklyka vid montering på vägg

Monterar du telefonen på väggen måste du dra ut och vända på klykan.

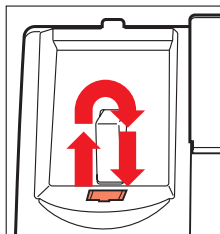

## Installera ställ och justera telefonen

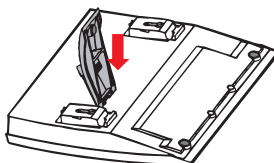

Tryck för att minska vinkeln

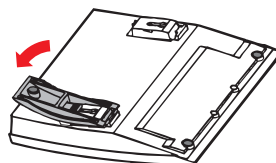

Dra för att öka vinkeln

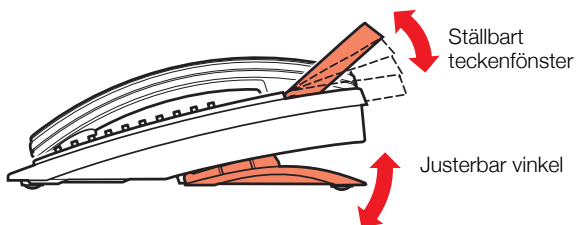
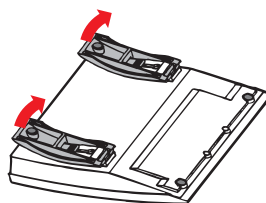
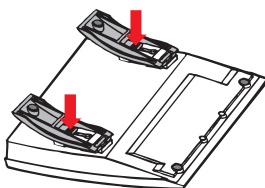

## Installera knappsats

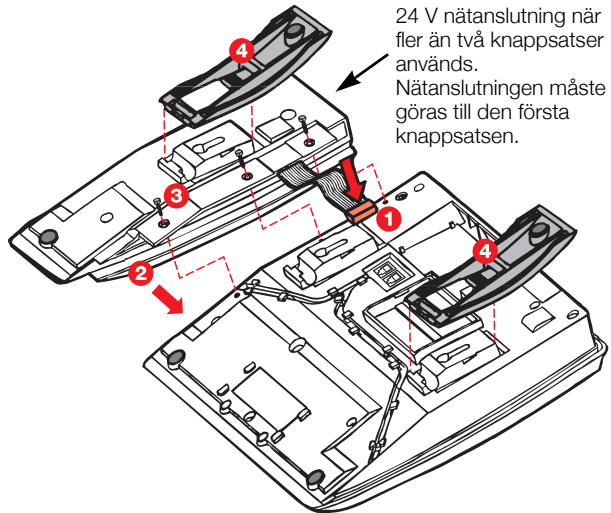

- 1 Anslut kabeln
- 2 Fäst knappsatsen vid telefonen
- 3 Skruva fast
- 4 Installera stället

Vid anslutning av en eller två expansionsknappsatser till telefonen kan knappsatsen DBY 409 01 användas. Inga externa nätkablar krävs för denna knappsats. Strömmen tas från telefonen.

Vill du däremot ansluta tre eller fyra knappsatser måste samtliga knappsatser vara av typen DBY 409 02. En 24 V-nätkabel måste då anslutas till den första knappsatsen (närmast telefonen). Denna förser då samtliga knappsatser med ström.

## Telefonens placering

- Ställ inte telefonen på en ömtålig yta. Använd ett underlägg som inte glider för att skydda möblerna från repor.
  - Ställ inte telefonen nära starka värmekällor, t.ex. intill elementet.
  - Kontrollera att det inte är några veck på linjekabeln.
- 

## Rengöra telefonen

Använd en lätt fuktad (inte blöt) mjuk trasa eller en antistatisk duk och torka varsamt av telefonen. Använd inte grova trasor, lösningsmedel eller starka rengöringsvätskor. Skador på telefonen som har uppstått därför att dessa instruktioner inte följts omfattas inte av tillverkarens garanti.

# Ordlista

## Anknytning

Alla telefoner som är anslutna till företagsväxeln har ett unikt internt nummer (upp till 8 siffror). Om du har en telefon med teckenfönster visas numret där.

## Automatisk telefonist

En funktion som ger talade instruktioner till den som ringer, internt eller externt, och berättar vilka alternativ som står till buds. De talade instruktionerna leder den som ringer till det önskade målet. Se avsnittet "[Andra användbara funktioner](#)" på sidan 87.

## Avisering

Att placera ett samtal till en upptagen anknytning i kö. Se avsnittet "[Utgående samtal](#)" på sidan 22.

## Brevlåda

Brevlådesystemet styr de meddelanden som lämnas till dig eller skickas av dig när du inte är inne. Se avsnittet "[Meddelanden](#)" på sidan 57.

## DISA (Direct Inward System Access)

Arbetar du externt kan du ringa externa samtal via företagsväxeln med funktionen DISA. Du betalar bara för samtalet till företagsväxeln. Se avsnittet "[Andra användbara funktioner](#)" på sidan 87.

## Ekonomivägval

En funktion som automatiskt väljer den billigaste förbindelsen för externa samtal (inte nödvändigtvis kortaste vägen). Se avsnittet "[Ekonomivägval](#)" på sidan 95.

## Funktionskod

En sifferkod som motsvarar en viss funktion. Se avsnittet "[Inställningar](#)" på sidan 97.

## Förbigång av vidarekoppling

Detta är användbart för att släppa igenom samtal till en vidarekopplad anknytning. Se avsnittet "[Vidarekoppling](#)" på sidan 46.

## Fördefinierad text

Förprogrammerad frånvaroinformation. Se avsnittet "[Frånvaroinformation](#)" på sidan 52.

## Högtalarsökning

Alla medlemmar i en anknytningsgrupp söks, vilket innebär att en kort, skarp ton hörs i högtalaren följd av ett röstmeddelande från avsändaren. Se avsnittet "[Gruppfunktioner](#)" på sidan 75.

## Inbrytning

Att direkt koppla in sig i ett pågående samtal när den sökta anknytningen är upptagen. Se avsnittet "[Utgående samtal](#)" på sidan 22.

## Information

Den som ringer dig internt får ett meddelande om att du inte är inne och när du väntas åter. Externa samtal kopplas till telefonisten som har tillgång till samma information. Informationen kan vara av tre slag:

1. Förprogrammerad textinformation.
2. Textinformation (endast till telefoner med teckenfönster).
3. Röstinformation.

**IP-samtal**

Internt samtal via ett internt datornätverk (LAN eller WAN).

**ISDN**

Integrated Services Digital Network. Förser systemet med tilläggstjänster från det allmänna telenätet. Se avsnittet "[ISDN-funktioner](#)" på sidan 80.

**Katalognummer**

Numer med 1–8 siffror som tilldelas anknýtningar eller externa linjer eller som gemensamma kortnummer.

**Kontonummer**

Att debitera ett visst konto kostnaden för ett samtal. Se avsnittet "[Andra användbara funktioner](#)" på sidan 87.

**Kortnummeruppringning**

Att ringa ett samtal till ett förprogrammerat nummer genom att knappa in en kod eller trycka på en knapp.

Kortnummer kan vara:

1. *Gemensamma, vilket betyder att de kan användas av alla anknýtningar.*
2. *Egna, vilket betyder att de har programmerats in och används av en viss anknýtning (82 nummer).*

Se avsnittet "[Kortnummer](#)" på sidan 28.

**Linje**

En linje är en extern anslutning. Kan vara antingen digital eller analog.

**Lösenord**

En fyrsiffrig kod som behövs exempelvis för att spärra din anknýtning och hämta meddelanden från brevlådesystemet. Du kan ange ett eget lösenord. Se avsnittet "[Sekretess](#)" på sidan 72.

**Meddelande**

Du kan skicka ett meddelande till valfri anknýtning. Detta är användbart när det tutar upptaget eller ingen svarar. Det finns tre slags meddelanden:

1. *Ring mig-meddelande.*
2. *Textmeddelande (bara till telefoner med teckenfönster).*
3. *Röstmeddelande.*

Se avsnittet "[Meddelanden](#)" på sidan 57.

**Namnval**

Att ringa ett samtal genom att trycka på en enda knapp. Interna nummer (eller gemensamma kortnummer) kan lagras för varje anknýtning. Se avsnittet "[Kortnummer](#)" på sidan 28.

**Nattkoppling**

Används för att koppla alla inkommande samtal till en enda anknýtning (ett svarsställe), t.ex. när kontoret är stängt. Se avsnittet "[Andra användbara funktioner](#)" på sidan 87.

**Parkering**

Parkera ett samtal. Se avsnittet "[Under samtal](#)" på sidan 34.

**Räknare**

Räknaren håller reda på tidsåtgång och kostnad för dina samtal. Se avsnittet "[Santalsmätare](#)" på sidan 39.

**Santalsmätare**

Utgående externa samtal kan registreras medelst mätare för enskilda samtal eller särskilda kontonummer. Se avsnittet "[Santalsmätare](#)" på sidan 39.

**Sekretess**

Att tillfälligt koppla bort mikrofonen. Se avsnittet "[Under samtal](#)" på sidan 34.

### **Snabbtelefonlinje**

En direkt tvåvägsförbindelse mellan två anknnytningar, t.ex. för samtal mellan vd och sekreterare. Se avsnittet "[Andra användbara funktioner](#)" på sidan 87.

### **Tredje part**

En tredje anknnytning (person) som kan kopplas in under ett pågående tvåpartssamtal. Anslutningen kan vara intern eller extern. Se avsnittet "[Under samtal](#)" på sidan 34.

### **Utgående linje**

En extern linje från det privata nätet.

### **Vidarekoppling**

Inkommande samtal till en anknnytning vidarekopplas till ett annat katalognummer (anknytning, gemensamt kortnummer eller telefonisten).

Det finns tre möjligheter:

1. *Fast, vilket betyder att alla samtal till anknnytningen vidarekopplas direkt.*
2. *Då ingen svarar, vilket betyder att ett samtal vidarekopplas om ingen svarar inom en viss tid.*
3. *Vid upptaget, vilket betyder att ett samtal vidarekopplas om anknnytningen är upptagen.*

Se avsnittet "[Vidarekoppling](#)" på sidan 46.

### **Växel**

PBX, Private Branch Exchange. Företagets telefonväxel (t.ex. BusinessPhone 250).

### **Återuppringning**

Ett sätt att meddela någon som är upptagen i ett samtal att du vill tala med honom/henne. Se avsnitten "[Meddelanden](#)" på sidan 57 och "[Utgående samtal](#)" på sidan 22.

### **Överflyttning**

Att flytta över ett pågående internt eller externt samtal till en tredje part (intern eller extern) efter en förfrågan. Se avsnitten "[Under samtal](#)" på sidan 34 och "[Praktiska tips](#)" på sidan 112.

# Index

## A

alarmenhet 107  
 alternativ programmering för automatisk återuppringning, avisering och inbrytning 101  
 andra användbara funktioner 87  
   bakgrundsmusik 89  
   direkt svar 93  
   DISA (Direct Inward System Access) 91  
   ekonomivägval 95  
   IP-samtal 94  
   kontonummer 92  
   nattkoppling 90  
   nätverk 94  
   påminnelse 88  
   snabbtelefonlinje 90  
   tandemkonfigurering 87  
 ange information 53  
 automatisk nummerrepetition 25  
 automatisk återuppringning 24  
 avisering 27  
 avläsa egen kostnadsräknare 40  
 avläsa kostnadsräknare för andra 40

## B

bakgrundsmusik 89  
 bandspelare 108  
 beskrivning 7  
   displayinformation 15  
   lampindikeringar 14  
   signaler 18  
   toner 17  
 brevlådesystem  
   enskilda 58  
   gemensamt 65  
 byta lösenord 72

## D

diktafon 70  
 diktafonfunktion 70  
 direkt svar 93  
 DISA (Direct Inward System Access) 91  
 displayinformation 15  
 DTMF-toner 93  
 dörrlås 90

## E

egen vidarekoppling 49  
 egna kortnummer via en programmerbar knapp 30  
 egna kortnummer via knappsetsen 31  
 ekonomivägval 95  
 enskild parkering 38  
 expansionsknappsats 106  
 extern vidarekoppling 50  
 externa samtal 19  
 extra lur 108

## F

fast vidarekoppling 47  
 fritextinformation 52  
 frånvaroinformation 52  
   ange 53  
   för en annan anknötning 55  
   fördefinierad 53  
   radera 55  
   tal 54  
   text 54  
   vidarekoppling 56  
   ändra lösenord 55  
 funktionskoder och obligatoriska data 100  
 förbigång av spärrad anknötning 73

förbigång av vidarekoppling 28  
 fördefinierade texter 52  
 förfrågan 35

## G

gemensam klocka 77  
 gemensam parkering 38  
 gemensamma kortnummer 29  
 gemensamt brevlådesystem 65  
 gruppfunktioner 75  
   gemensam klocka 77  
   knappsystem 75  
   samtalsgrupp 78  
   svarsgrupp 76  
   söka anknötningar 77  
   övervakning 76  
 gruppssamtal 78

## H

handsfree till headset 111  
 headset 110  
 headset till handsfree 111  
 headset till lur 110  
 högtalarökning 77

## I

identifiering av obehagliga samtal 83  
 inbrytning 27  
 inbyggd telefonbok 33  
 information  
   för en annan anknötning 55  
   fördefinierad 53  
   radera 55  
   tal 54  
   text 54  
 inkommande samtal 19  
   andra samtalet 20  
   handsfree 19  
   nummerrepetition 21  
   spara nummer 21  
   svara 19  
   tyst uppringning 21  
 installation Dialog 3213 120  
   justera 121  
   kablar 120  
   knappsats 122  
   lurklyka vid montering på vägg 121  
   placering 123  
   rengöring 123

  ställ 121  
   väggmontering 121  
 installation Dialog 4223 113  
   justera 114  
   kablar 113  
   knappsats 115  
   kort 119  
   lurklyka vid montering på vägg 118  
   placering 119  
   rengöring 119  
   ställ 114  
   utdragsskiva 117  
 inställningar 97  
 integrerad systemkontroll 45  
 intern vidarekoppling: 49  
 interna meddelanden 57  
 interna samtal 19  
 IP-samtal 94  
 ISDN-funktioner 80  
   besvara samtal 81  
   identifiering av obehagliga samtal 83  
   nummerpresentation 80  
   nummersekretess 86  
   obehagliga samtal 83  
   ringa 82  
   samtalslista 84  
 ISDN-samtalslista 84

## K

knappsats 106  
 knappsystem 75  
 konferens 37  
 kontonummer 92  
 kontrollera och lagra mottagna  
 meddelanden 62  
 kontrollera sända meddelanden 68  
 kortnummer 28  
   egna 30  
   gemensamma 29  
 kostnad för senaste samtal 40  
 kostnadsindikering 39

## L

lampindikeringar 14  
 lur- och högtalarvolym 101  
 lur till headset 110  
 låsa upp anknötning 74  
 lösenord 57, 72

**M**

meddelanden 57  
 diktafon 70  
 gemensamt brevlådesystem 65  
 kontrollera och lagra mottagna 62  
 kontrollera sända 68  
 lösenord 57  
 personligt svarsmeddelande 58  
 påminnelse (externt) 60  
 returnerade 69  
 samtalsinspelning 71  
 skicka 66  
 spela in 70  
 system med enskilda brevlådor 58  
 tal 67  
 text 67  
 vidarekoppla ett röstmeddelande 64  
 återuppringning 67  
 medflyttning 51  
 medhörning 34  
 melodiprogrammering 103  
 musik 89

**N**

namnval 32  
 nattkoppling 90  
 nummerpresentation 80  
 nummerrepetition 23  
 nummersekretess 86  
 nätverk 94

**O**

ordlista 124

**P**

parkering 38  
 pendling 36  
 personligt svarsmeddelande 58  
 porttelefon 89  
 praktiska tips 112  
 programmera adress för fast vidarekoppling 48  
 programmera en funktion 98  
 påminnelse 88  
 påminnelse (externt) 60

**R**

repetition av senast slagna externa nummer 23  
 returnerade meddelanden 69  
 ringa ett externt samtal på en ISDN-linje 82

ringa samtal 22  
 ringsignal 102  
 räknare 40  
 röstinformation 52

**S**

samtal väntar 37  
 samtalsinspelning 71  
 samtalsmätare 39  
 avläsa kostnadsräknare 40  
 kostnad för senaste samtal 40  
 kostnadsindikering 39  
 systemkontroll 45  
 utskrift 43  
 sekretess 35, 72  
 signaler 18  
 skicka meddelande 66  
 skriva text 96  
 snabbtelefonlinje 90  
 spara externt nummer 23  
 spara och ringa upp inkommande samtal 21  
 spärra anknytning 74  
 svara på ett inkommande samtal från en ISDN-linje 81  
 system med enskilda brevlådor 58  
 systemkontroll 45

**T**

ta emot info för vidarekopplat samtal 56  
 ta över gruppsamtal 76  
 tandemkonfigurering 87  
 telefonbemanning 76  
 telefonbok 33  
 katalog 33  
 tillbehör 106  
 tilläggsenhet 107  
 toner 17  
 två telefoner 87  
 tyst uppringning 21

**U**

under samtal 34  
 förfrågan 35  
 handsfree 34  
 högtalare 34  
 konferens 37  
 parkera samtal 38  
 pendling 36  
 samtal väntar 37

- sekretess 35
- överflyttning 36
- upptagen anknytning 27
- utgående samtal 22
  - automatisk nummerrepetition 25
  - avisering 27
  - egna kortnummer via en programmerbar knapp 30
  - egna kortnummer via knappsetsen 31
  - gemensamma kortnummer 29
  - handsfree 22
  - inbrytning 27
  - namnval 32
  - nummerrepetition 23
  - ringa 22
  - spara nummer 23
  - vidarekopplad anknytning 28
  - återuppringning 24
- utskrift 43

## V

- vidarekoppla ett röstmeddelande 64
- vidarekopplad anknytning 28
- vidarekoppling 46
  - egen vidarekoppling 49
  - fast vidarekoppling 47
  - medflyttning 51
  - vidarekoppling om ingen svarar 46
  - vidarekoppling vid upptaget 46
- vidarekoppling om ingen svarar 46
- vidarekoppling vid upptaget 46
- volym 101
- välkommen 5

## Ä

- ändra information 55

## Ö

- överflyttning 36
- övervakning 76



# Snabbguide



## Besvara samtal

Svara på annan ankn. nr  
ankn. nr: **SVARA**

Spara externt nr:  
SPARA  
(Innan du avslutar samtalet)

## Ringa samtal

Gemensamt kortnummer:  
Kortnummer

Eget kortnummer:  
2:a  Flygplatsen 

Repetera senast slagna externa nummer:  
\* \* \*

Spara externt nr:  
SPARA  
(Innan du avslutar samtalet)

Repetera nummer:  
nr. rief

## Det tutar upptaget eller ingen svarar

Automatisk återuppringning:  
ÅTERUPPRINGNING  
**Lägg på luren**  
Lyft luren när du blir återuppringd

Avisering:  
VÄNTKOPPL  
**Låt luren vara av**

Inbrytning:  
inbryt

## Under samtal



Byta till handsfree:  
 **Lägg på luren**

Byta till lur:  
**Lyft luren**



Medhörning:  

Enskild parkering:  
**Linje 1**   
**Tryck på blinkande linjeknapp för att återta**



## Överflyttning

Flytta över ett samtal:  
**Förfrågan**  eller  
**Linje 2**  **Ring upp tredje part**  
TRANSF eller  
**Lägg på luren**  
(Före eller efter svar)



## Konferens

Pågående samtal:  
**Förfrågan**  eller  
**Linje 2**  **Ring upp tredje part konf**

## Förfrågan

Pågående samtal:  
**Förfrågan**  eller  
**Linje 2**  **Ring upp tredje part**

## Pending

Växla mellan samtal:  
**Linje 1**  eller  
**Linje 2**  eller  
**Förfrågan** 

Avsluta samtal:  

## Meddelanden

Direktmeddelande:  
**Meddelande**  sänd  
Ankn.nr sänd  
ring Välj typ

Kontrollera mottagna meddelanden:  
**Meddelande**  mottas  
**Välj alternativ i teckenfönstret**

## Vidarekoppling

Fast vidarekoppling:  
2:a  **Vidarekoppling**  

Intern vidarekoppling:  
 2:a   
**Vidarekoppling**   
**Nytt nr. 2:a**   
**Vidarekoppling** 

Avbeställa:  
2:a   
**Vidarekoppling** 

Medflyttning:  
**\* 2 1 \*** **Eget nr \***  
**Nytt nr #**

Avbeställa:  
**# 2 1 \*** **Eget nr #**

Förbigång av vidarekoppling:  
**\* 6 0 \*** **Ankn.nr #**

Extern vidarekoppling:  
**Programmera in:** **\* 2 2 \***  
**Linjen**  
**Externt nr #**

Avbeställa:  
**# 2 2 #**

Aktivera på nytt:  
**\* 2 2 \* #**

I kraft av sin ledande tekniska position formar Ericsson framtiden för mobilt och digitalt Internet. Ericsson levererar nytänkande lösningar i fler än 140 länder och hjälper därmed till att skapa de främsta kommunikationsföretagen i världen.

Med ensamrätt.  
Ericsson Enterprise AB  
Har du frågor om produkten kontaktar du  
din auktoriserade Ericsson Enterprise-återförsäljare.  
Du kan också besöka oss på [www.ericsson.com/enterprise](http://www.ericsson.com/enterprise)

© Ericsson Enterprise AB 2003  
SV/LZTBS 160 1322 R1A

