

Panasonic

**Bruksanvisning
för
Röstbrevlådesystem
TVP100.**

Introduktion

Panasonic Röstbrevlådesystem TVP100 ger dig möjlighet till att hantera samtal och meddelanden på ett enkelt och effektivt sätt. Som innehavare av en röstbrevlåda kan du;

- ?? Sända meddelande till en eller flera interna eller externa telefonnummer.
- ?? Överföra inkommande meddelanden till andra röstbrevlådor i systemet.
- ?? Ta emot meddelanden när du är upptagen eller otillgänglig.
- ?? Bli påmind om när det har kommit ett meddelande till dig internt och/eller externt.
- ?? Höra vem som ringer innan du svarar.
- ?? Automatisk hantering av inkommande samtal.

Denna bruksanvisning är till din hjälp för att få ut mesta möjliga av din röstbrevlåda.

DDI Nummer till röstbrevlådesystemet :.....

Internnummer till röstbrevlådesystemet :.....

Min röstbrevlåda :.....

MODEL NO.....

CE etc same as English.

Hur man använder manualen

Denna bruksanvisning förklarar hur Panasonic's röstbrevlådesystem TVP100 fungerar med en DTMF-tonvalstelefon från användarna av röstbrevlådena.

Alla funktioner i systemet förklaras med: en beskrivning, ett diagram, tips och kommentarer.

Röstbrevlådesystemet ger dig också information steg för steg.

Beskrivning

Beskriver användningen av DTMF-toner från en telefonapparat steg för steg.

Diagram

Det finns ett diagram till vänster om varje funktion. Detta hjälper dig att förstå hur de olika funktionerna fungerar och hur en funktionen kan påverka andra.

Då diagrammen är uppbyggda som en 3-stegsstruktur kan du i tilläggen se alla möjligheter du har i de olika nivåerna.

Tips

Dessa ligger inne i en ram och informerar om andra / alternativa möjligheter i den aktuella nivån.

Kommentarer

Dessa ger dig tilläggsinformation och vägledning om tjänsten.

När du har blivit van till att bruka röstbrevlådesystemet, kan du använda den förenklade bruksanvisningen som du hittar på sida.....

Viktiga uttryck

Användare	: Ägaren av en röstbrevlåda
System Manager	: Den i företaget som administrerar röstbrevlådesystemet
Anropare	: Den som har ringt in och är uppkopplad till röstbrevlådesystemet.
RBL	: Röstbrevlåda

Att komma igång

Du behöver följande information

Telefonnummret till röstbrevlådesystemet, både internt och direktval.

Nummret till din röstbrevlåda

Vem som är System Manager

Grundläggande steg

Du behöver nummersätta din röstbrevlåda för att kunna använda denna bruksanvisning.

Om du ska använda din röstbrevlåda för förste gången,

läs avsnitt 5 « Konfigurera din röstbrevlåda ». Du bör anpassa din röstbrevlåda innan du tar den i bruk.

Det är speciellt viktigt att läsa in ett personligt meddelande för att ge anroparen nödvändig information.

?? Spela in din personliga hälsning (Se sida 36)

?? Spela in ditt namn (Se sida 38)

?? Byt lösenord (Se sida 37)

Som tillägg kan du bl.a. anpassa följande tjänster

?? Bestäm hur röstbrevlådesystemet ska meddela dig om ett inkommande samtal.

?? Bestäm vad röstbrevlådesystemet ska göra då du är upptagen eller inte kan svara på inkommande anrop.

?? Bestäm hur du ska uppmärksammas om att det har kommit in nya meddelanden i din röstbrevlåda.

Innehåll

Avsnitt 1 Användning av röstbrevlåda och röstbrevlådesystemet

Öppna din röstbrevlåda	Sid 8
Åtkomst av tjänster i röstbrevlådesystemet	Sid 9

Avsnitt 2 Inkommande meddelanden

Ta emot meddelanden	Sid 11
Lyssna på inkommande meddelande	Sid 12
Svara på meddelande	Sid 14
Överföra meddelande	Sid 15
Radera meddelande	Sid 16
Varsel om att meddelande väntar	Sid 17

Avsnitt 3 Sända meddelande

Sända ett meddelande till en annan röstbrevlåda	Sid 19
Kontroll av meddelandedistribution	Sid 20
Göra en sändlista för meddelanden till externa telefonnummer	Sid 21
Sända meddelande till externa telefonnummer	Sid 23
Kontrollera och ange status för externa meddelanden	Sid 24

Avsnitt 4 Inkommande samtal

Spela in meddelande från den som ringer till dig	Sid 26
Ta emot meddelande från telefoner utan DTMF-toner	Sid 27
Ta emot memeddelande på en extern telefon	Sid 28
Svara på ett meddelande sänt till en extern telefon	Sid 29

Avsnitt 5 Konfigurera din röstbrevlåda

Överföring av samtal till dig.....	Sid 31
Ange alternativt internummer.....	Sid 32
Då du är upptagen eller inte kan svara.....	Sid 33
Röstbrevlåda eller intervjustervice vid ej svar.....	Sid 35
Spela in din personliga hälsning.....	Sid 36
Byte av lösenord.....	Sid 37
Spela in ditt namn.....	Sid 38
Upprätta en grupsändningslista.....	Sid 39
Spela in namnen på medlemmar i en grupsändningslista.....	Sid 40
Ta bort en medlem från en grupsändningslista.....	Sid 41
Aktivera “meddelande väntar” lampan på systemapparat.....	Sid 42
Varselsignal till externt telefonnummer.....	Sid 43
Ange längd på svarstid för intervjustervice.....	Sid 45
Spela in frågor för intervjustervice.....	Sid 46
Ta bort frågor för intervjustervice.....	Sid 47

Användning av röstbrevlåda och röstbrevlådesystem

Detta kapitel förklarar hur du kan nå din röstbrevlåda och andra tjänster i röstbrevlådesystemet.

Innehåll

Öppna din röstbrevlåda	Sid 8
Åtkomst av tjänster i röstbrevlådesystemet	Sid 9

Öppna din röstbrevlåda

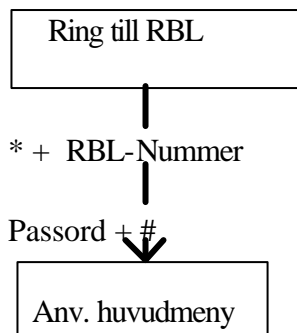

Om man ska lägga in ett meddelande i någons RBL behöver man inte följa denna rutin.
Se följande avsnitt i kapitel 4.

- Spela in meddelande från någon som ringer RBL-systemet
- Spela in meddelande från anrop från telefon utan DTMF.

Om du har en Panasonic telefonväxel får du direkt-åtkomst till din RBL genom att ringa till RBL-systemet.

Tips

Steg 1-

Om ingen anknytning är avsatt för RBL-tjänsten, tryck # 6 efter att ha ringt till RBL-systemet.

För att få tillgång till tjänsterna ska du öppna din RBL.
Följ instruktionerna nedan.

1. Slå internummret som är kopplat till RBL-systemet

Du hör

*Good morning / Good afternoon / Good evening
Welcome to the Voice Processing System.*

Om du har en Panasonic telefonväxel kommer du direkt in i din RBL när RBL-systemet svarar, och du kommer direkt till punkt 4

Om systemet har lagt in fler språkfunktioner hör du

För Svenska, tryck 1
For English, press 2
For German, press 3

2. Välj önskat språk från alternativen ovan och du hör

Please enter your party's mailbox number
To enter by name, press [#] and [1]
If you are using a rotary telephone, stay on the line.
To call the operator, press [0]

3. Tryck *, och nummret på din RBL. Enter your password, followed by [#]

4. Slå in ditt lösenord om du har något.

Du är nu i huvudmenyn.

Åtkomst av tjänster i röstbrevlådesystemet

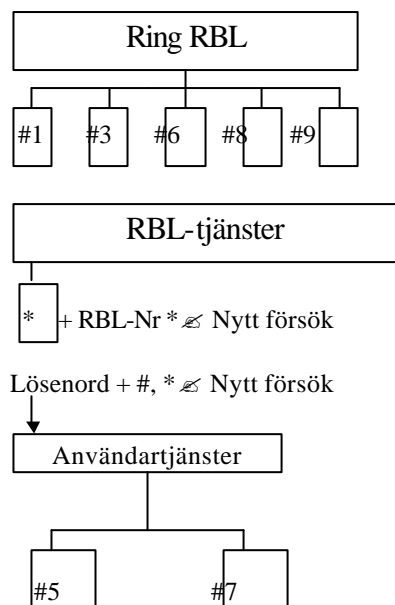

TIPS

#5 och #7 är endast giltiga för användartjänster.

Efter att RBL-systemet har besvarat ett inkommande intern eller externsamtal, har du följande möjligheter:

Tryck tillhörande tangent för önskad tjänst

Ringa med hjälp av namn

Om du trycker # 1, kan du ringa till internummer eller RBL genom att slå de första tre eller fyra bokstäverna i önskad persons efternamn.

Ringa till en avdelning

Om du trycker # 3, kan du ringa till önskad anknypning och RBL genom att slå en siffra (1-9).

RBL-tjänster

Om du trycker # 6 kan du använda RBL-tjänsterna.

Ringa till önskat internummer

Om du trycker # 8 kan du ringa till önskat internummer med siffror eller med hjälp av efternamn.

Lämna RBL-systemet

Tryck # 9 för att gå ur RBL-systemet.

Nytt försök

Då du trycker på * tangenten, kan du göra ett nytt försök på att nå en RBL, lägga in lösenord eller ringa till internummer. Om du använder RBL-tjänster kan du med hjälp av * gå tillbaka till den förra menyn.

Välje en ny RBL

Om du trycker # 5, kan du välja en ny RBL då du är i huvudmenyn.

Återstart

Då du trycker # 7, kommer du tillbaka till huvudmenyn.

Avsnitt 2.

Inkommande meddelande.

Detta kapitel förklarar hur du kan betjäna inkommande meddelanden. Lyssna på inkommande meddelanden, ge omedelbart svar, överföra meddelande med eller utan kommentarer och lyssna på meddelandet på nytt.

Innehåll

Ta emot meddelande	Sid 11
Lyssna på inkommande meddelande	Sid 12
Svara på meddelande	Sid 14
Överföra meddelande	Sid 15
Radera meddelande	Sid 16
Varsel om att meddelande väntar	Sid 17

Ta emot meddelande

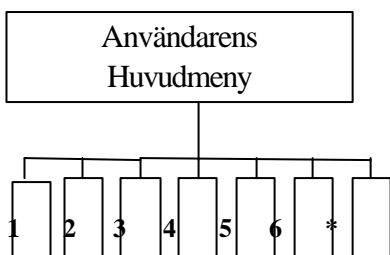

Ta emot
meddelande

.
. .
. .

Gå till
steg 3

RBL-systemet spelar upp nya och lagrade meddelanden som har kommit till din RBL med information om avsändare och om när meddelandet blev registrerat.

1. Ring upp RBL-systemet och gå in i huvudmenyn på din RBL. Se sid 1-2 RBL-systemet talar om hur många meddelanden du har i din RBL.
2. Slå 1 för att komma till menyn för avlyssning av inkommande meddelanden. RBL-systemet talar om hur många nya meddelanden du har mottagit och spelar upp dessa automatiskt.
3. Slå 0 för att lyssna till hela menyn (för hjälp)
Du kan avsluta med att trycka # 9.

TIPS

Steg 3-

Du behöver inte lyssna på hela menyn om du inte önskar detta.

- | | |
|----|---------------------------------|
| 1 | Repetera detta meddelande |
| 11 | Spela upp det förra meddelandet |
| 2 | Spela upp nästa meddelande |
| 3 | Radera detta meddelande |
| 4 | Svara |
| 5 | Spola tillbaka |
| 6 | Spola framåt |
| 7 | Överföring |
| 8 | Avlyssning (Scanning) |

Lyssna på inkommande meddelanden

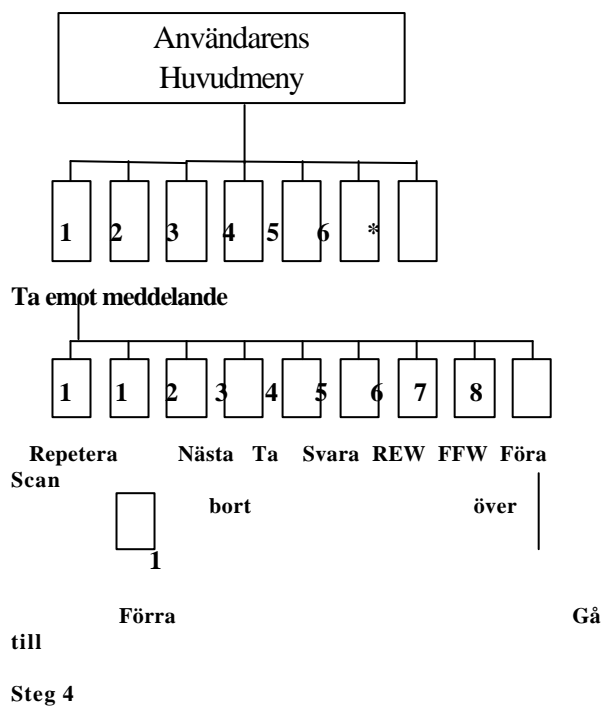

När du har mottagit meddelanden har du flera möjligheter att lyssna på dessa.

1-2 Samma som att ta emot meddelanden

3. Slå önskad siffra, om du väljer 8 gå till 4.

Repetera ett meddelande

Om du trycker på 1 kan du lyssna på meddelandet igen.

Lyssna på föregående meddelande

Tryck på 1 1 om du önskar lyssna på föregående meddelande.

Lyssna på nästa meddelande

Tryck på 2 om du vill hoppa till nästa meddelande.

REW (Starta från början)

Om du tryck på 5 under uppspelning av ett meddelande, startar uppspelningen av meddelandet om från början.

FFW (Gå till slutet av meddelandet)

Tryck på 6 under uppspelning av ett meddelande och du kommer till slutet av meddelandet.

Avlyssning (Scanning)

Tryck på 8 och du kan lyssna på de första fyra sekunderna på varje meddelande.

Kommentar:

Du kan bara använda alt. 3 en gång.

Om du trycker 3 en andra gång raderas meddelandet.

4. Meddelandena scannas ett åt gången

Tryck på 1 om du vill höra det förra meddelandet.

Tryck på 2 om du vill höra nästa meddelande

Tryck på 3 om du vill höra hela meddelandet

TIPS

Steg - 3

Du kan gå tillbaka till huvudmenyn om du trycker på 0 för hjälp.

Svara på meddelande

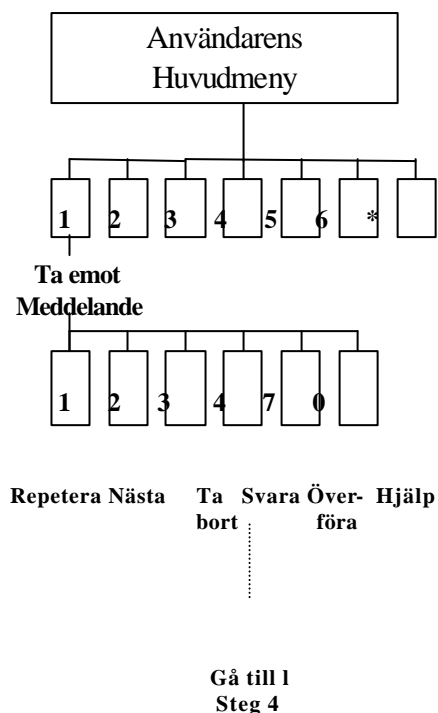

Denna tjänst är bara möjlig när meddelanden har kommit från en annan RBL i systemet. Om inte hör du: *Sorry, you cannot reply. The message sender is unknown:*

- 1-2** Samma som att ta emot meddelande
- 3.** Tryck på 4 för att sända meddelande.
- 4.** Tryck på 2 för att läsa in meddelande.
- 5.** Tala in önskat meddelande.
- 6.** Tryck på 1 för att avsluta inläsningen.
- 7.** Tryck på 2 för att acceptera.
- 8.** Tryck på 1 för att ange sändningstid.
- 9.** Tryck på 1 för att specificera sändningstid eller ange privat status.
- 10.** Tryck 1 för att ange tiden.
- 11.** Ange tiden och tryck #.
- 12.** Tryck 1 för AM och 2 för PM.
- 13.** Ange datum och tryck #.
- 14.** Tryck 2 för att acceptera.
- 15.** Tryck 1 för att ange privat status, eller tryck 2 för vanlig.

TIPS

Steg 4

Trycker du 1 ringer du den person som sände meddelandet.

Steg 6

Tryck 2 för att göra en paus i uppspelningen, tryck 2 en gång till för att fortsätta.

Steg 9

Trycker du 2 kan du svara omedelbart och gå direkt till steg 15.

Steg 11

Trycker du 0 för hjälp hörs: « For example, to enter 5 o' clock press 5 and # or 5:15 press 5,1,5 and # ».

Överföra meddelanden

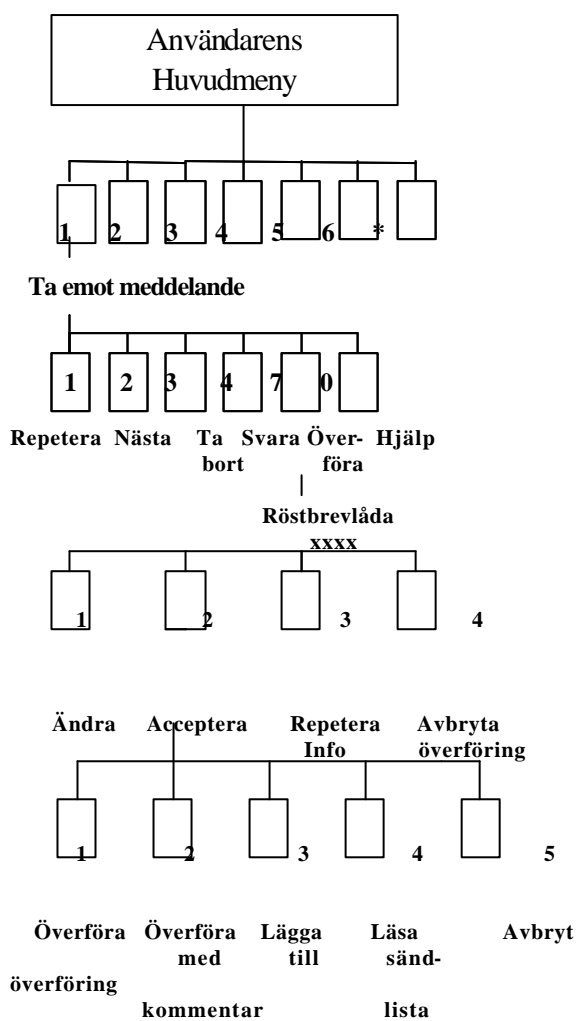

Kommentar

Om meddelandet är översänt som privat kan du inte överföra meddelandet till andra röstbrevlådor.

Denna funktion tillåter dig att överföra meddelanden till andra RBL.

- 1-2** Samma som att ta emot meddelande
- 3.** Tryck på 7 för att komma in i överföringsmenyn.
- 4.** Slå RBL-numret du vill överföra meddelandet till.
- 5.** Tryck på 2 för att acceptera
- 6.** Tryck på 2 för att spela in en kommentar
- 7.** Tala in din kommentar och tryck på 1 när du är färdig.
- 8.** Tryck på 2 om du accepterar kommentaren

TIPS

Steg 4

Du kan välja RBL med hjälp av namn om du trycker #1. Du kan också välja en grupsändnings lista med att trycka in numret och #.

Steg 6

Du kan överföra meddelandet utan kommentar genom att trycka 1.

Du kan lägga till RBL-nummer genom att trycka 3

Du kan titta på sändlistan genom att trycka på 4.

Du kan avbryta överföring genom att trycka på *

Steg 7

Tryck på 2 för paus / återstart i uppspelningen

Steg 8

Tryck på 3 för att ändra kommentaren

Tryck på 1 för att lyssna på din kommentar

Radera meddelanden

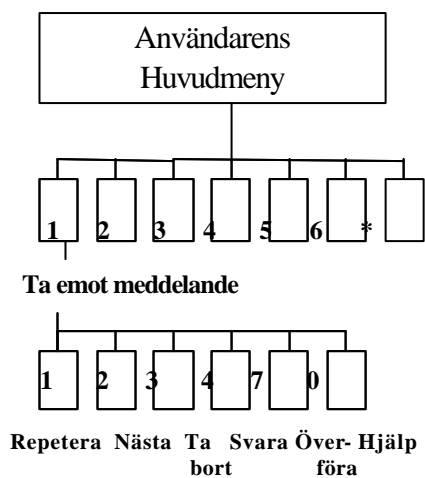

Du kan radera meddelanden under eller efter avlyssning. Du kan inte ta tillbaka ett meddelande efter att det är raderat.

1-2 Samma som att ta emot meddelande

3. Tryck på 3 för att radera meddelandet

TIPS

Steg 3

Meddelandena raderas ett efter ett. När du har raderat ett meddelande hörs: « Message is erased ». När du har raderat alla meddelanden hör du « All messages are erased. »

Varsel om att meddelande väntar

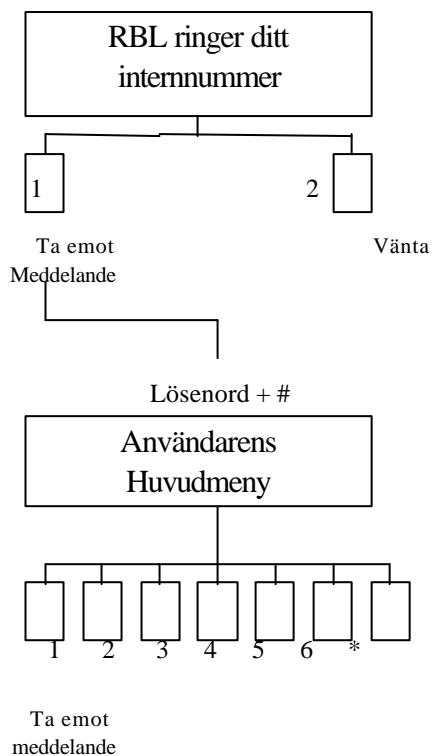

Varsel om att meddelande väntar är en tjänst som talar om för dig att du har oavlyssnade meddelanden i din röstbrevlåda. Varselanrop från RBL-systemet ringer till specifierad intern eller extern telefon efter att meddelandet har blivit inspelat i din röstbrevlåda.

- 1.** Svar på anropet från RBL-systemet
Om systemet är utrustat med flera språkversioner, hör du denna meny.
- 2.** Tryck på 1 för att ta emot meddelande
- 3.** Slå in ditt lösenord och tryck #.
Du är nu i användarens huvudmeny.
- 4.** Följ steg 2-3 i Ta emot meddelande

TIPS

Steg 3.
Om du inte har lagt in något lösenord kan du hoppa över detta steg.

Avsnitt 3

Sända meddelande

Detta kapitel förklarar hur du kan sända meddelande internt och externt.

Innehåll

Sända ett meddelande till en annan röstbrevlåda	Sid 19
Kontroll av meddelandedistribution	Sid 20
Göra en lista för att sända meddelanden till externa telefonnummer	Sid 21
Sända meddelande till externa telefonnummer	Sid 23
Kontrollera och ange status för externa meddelanden	Sid 24

Sända ett meddelande till en annan röstbrevlåda

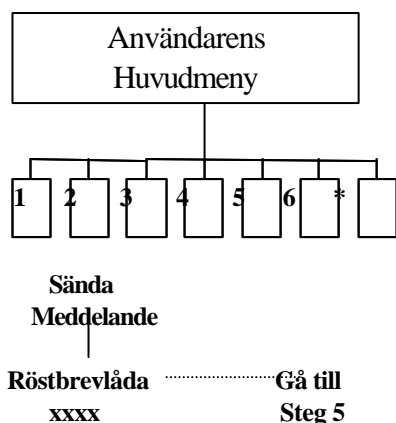

OBS: Om du vill använda personlig grupp- distribution måste denna lista skapas i förväg. Om du vill använda systemets gruppdistribution kan du kontrollera med System Manager för information om vilka grupper som finns i systemet.

TIPS

Steg 3

Du kan anropa med hjälp av namn om du trycker # och 1. Du kan också specificera en personlig grupp distributionslista eller använda systemets grupp distributionslista genom att slå gruppens nummer följt av #

Steg 4

Du kan kontrollera sändlistan genom att slå 3

Steg 6

Tryck på 2 för paus / återstart i inspelningen. Du bör fortsätta inom 20 sekunder annars avslutas inspelningen automatiskt av systemet.

Steg 9

Du kan sända meddelandet med en gång och återgå till huvudmenyn genom att slå 2

Steg 10

Du kan sända meddelandet med en gång efter inspelningen genom att trycka 2. Hoppa till steg 14.

Steg 11

Du kan trycka på 0 för hjälp. Visar hur man anger tiden.

Förklarar hur du kan sända ett meddelande till en eller flera RBL

1. Ring upp RBL-systemet och gå in i din egen RBL.
2. Tryck på 2 för Sända Meddelande
3. Slå RBL-numret du vill sända meddelandet till.
4. Tryck på 2 för att acceptera
5. Tryck på 2 för att läsa in ett meddelande
6. Tala in ditt meddelande
7. Tryck på 1 för att avsluta inläsningen.
8. Tryck på 2 om du accepterar meddelandet
9. Tryck på 1 för att ange sändnings-tid eller privat status.
10. Tryck på 1 för att ange sändnings-tid.
11. Ange tiden och tryck på #
12. Tryck på 1 för AM, och 2 för PM
13. Ange datum (dag) och tryck #
14. Tryck på 2 för att acceptera
15. Tryck på 1 för att ange privat status eller tryck på 2.

Kontrollera din meddelandedistribution

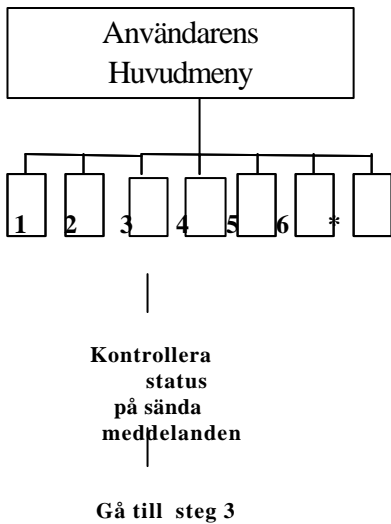

Med denna funktion kan du kontrollera status på de meddelanden du har spelat in för att sända till andra röstbrevlådor.

- 1.** Ring upp RBL-systemet och gå in i din egen RBL.
- 2.** Tryck på 3 för att kontrollera distributionsstatus
- 3.** Tryck på 3 för att ta bort meddelandet eller bekräftelsen.
- 4.** Tryck på 1 för att ta bort bekräftelsen eller 2 för att ta bort Meddelandesändningen.

TIPS

Steg 3

Du kan lyssna på meddelandet genom att trycka på 1

Du kan kontrollera föregående meddelande genom att trycka på 1 två gånger

Du kan kontrollera nästa meddelande genom att trycka 2

Göra en lista för att sända meddelanden till externa telefonnummer

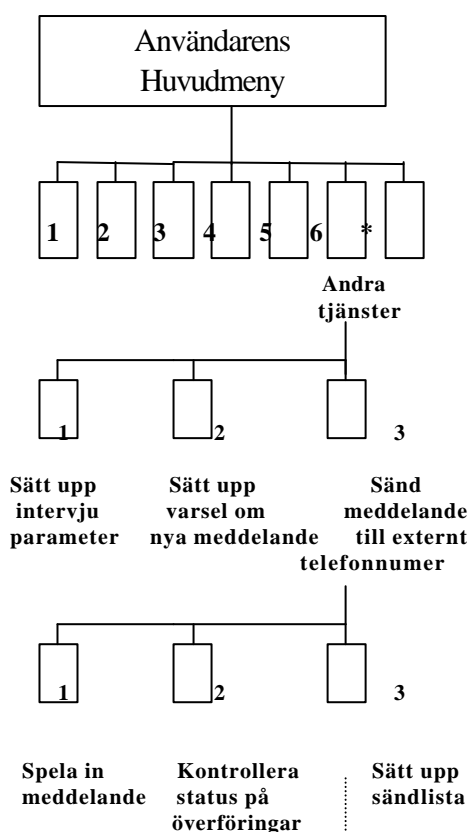

Gå till steg 5

TIPS

Steg 8

- Tryck på 1 för att ändra telefonnummer
- Tryck på 2 för att acceptera
- Tryck på 3 för att kontrollera telefonnummret
- Tryck på 4 för att lägga till siffror
- Tryck på 5 för att lägga in en paus
- Tryck på 6 för att ange uppringningsläge
- Tryck på 7 för att lägga in vänt på kopplingston

Denna funktion tillåter dig att sända samma meddelande till flera externa telefonnummer med hjälp av en operation. Du kan göra två listor med upp till åtta telefonnummer i varje lista.

1. Ring upp din RBL
2. Tryck på 6 Andra Tjänster
3. Tryck på 3 för Extern Sändning
4. Tryck på 3 för att sätta upp sändningslista
5. Tryck på 1 eller 2 för att välja aktuell lista.

För att lägga till medlemmar

6. Tryck på 1 för att lägga till medlemmar (max 8 per lista)
7. Slå telefonnummer.
8. Tryck på 2 för att bekräfta
9. Tala in namn och tryck på 1
10. Tryck på 2 för att bekräfta
11. Tryck på 1 för att lägga in flera medlemmar, eller 2 för att avsluta.
Om du trycker på 1 startar du på steg 7.

Att ta bort medlemmar

- 6.** Tryck på 2 för att ta bort medlem
- 7.** Tryck på 1 för att ta bort alla medlemmar i en lista eller tryck på 2 .
- 8.** Tryck på 1 för att ta bort telefonnummret eller tryck på 2 för att höra nästa telefonnummer.

Sända meddelande till externa **telefonnummer**

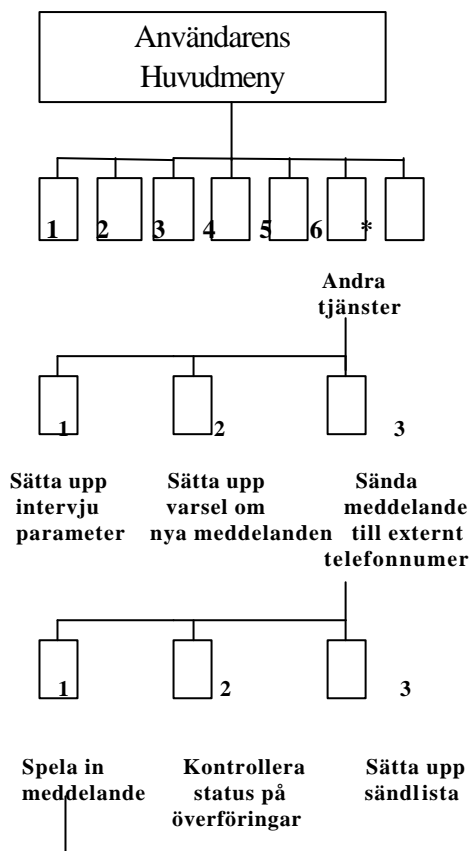

Gå till steg 5

För att aktivera denna tjänst måste du i förväg ha System Managers auktorisation.

TIPS
Steg 5 Du kan trycka på 2 för att använda sändlista 1 eller 2
Steg 7 Tryck på 1 för att ändra telefonnummer Tryck på 2 för att acceptera Tryck på 3 för att kontrollera telefonnummret Tryck på 4 för att lägga till siffror Tryck på 5 för att lägga in en paus Tryck på 6 för att ange uppringningsläge Tryck på 7 för att lägga in vänt på kopplingstenen
Steg 10 Slå 0 för hjälp med att lägga in tiden.

Denna funktion tillåter dig att sända samma meddelande till fler externa telefonnummer med hjälp av en operation. Du kan göra två listor med upp till åtta telefonnummer i varje lista.

1. Ring upp din RBL
2. Tryck på 6 Andra Tjänster
3. Tryck på 3 för Extern Sändning
4. Tryck på 1 för att spela in meddelandet
5. Tryck på 1 för att lägga in telefonnummret till mottagaren
6. Slå telefonnumret
7. Tryck på 2 för att bekräfta
8. Ange lösenordet
9. Tala in mottagarens namn och tryck på 1
10. Ange tiden och tryck på #
11. Tryck på 1 för AM och 2 för PM
12. Ange datum och tryck på #
13. Lyssna av angivna uppgifter och tryck 2 för att bekräfta
14. Tala in din meddelandet (se spela in meddelande sid)

Kontrollera och sätta upp status för externa meddelanden

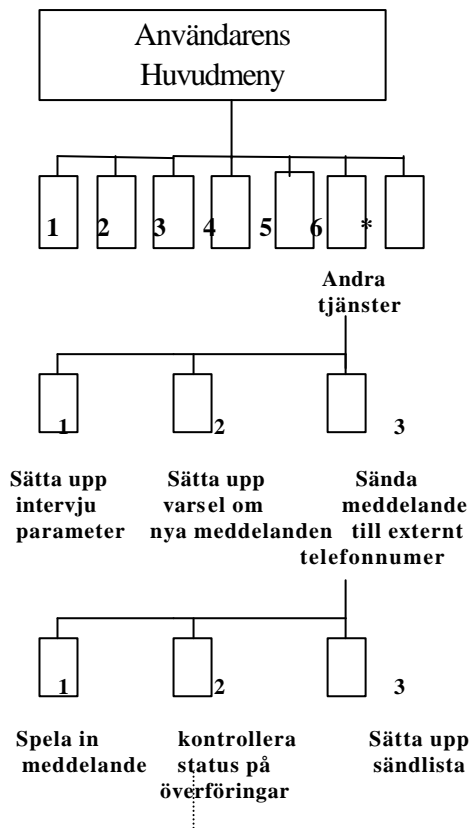

Gå till steg 5

Efter inspelning av ditt externa meddelande kan du kontrollera angett sändningstid och mottagare. Du kan lyssna på rapporten från RBL-systemet. Efter avlyssningen kan du ta bort eller ändra sändningstider.

1. Ring upp din RBL
2. Tryck på 6 Andra Tjänster
3. Tryck på 3 för Extern Sändning
4. Tryck på 2 för att kontrollera status på överföringarna

RBL-systemet bekräftar när meddelandet har sänts.
5. Tryck på 1 för att ändra angivna data.
6. Tryck på 1 för att kontrollera meddelandet till externa telefonnummer.

(För att ändra tid och datum tryck på 2 se side steg 10 til 13)

TIPS

Steg 3

Du kan hoppa över hjälpmenyn

Steg 5

Du kan spela upp nästa sändschema genom att trycke på 2, upprepa schemat med att trycke på 3, eller spela upp föregående schema genom att trycke på 4.

Steg 6

Om du trycker * två gånger kommer du tillbaka till menyn för sända **meddelanden till externa telefonnummer**.

Avsnitt 4

Inkommande samtal

Detta avsnitt beskriver hur du kan styra inkommande samtal

Innehåll

Spela in meddelande från den som ringer till dig.....	Sid 26
Spela in meddelande från telefoner som saknar DTMF toner.....	Sid 27

Ta emot ett meddelande på en extern telefon Sid 28

Svara på ett meddelande sänt till en extern telefon Sid 29

Spela in meddelande från den som ringer till dig

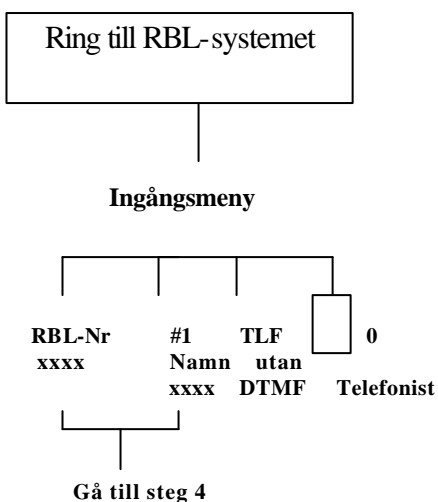

Alla som ringer till RBL-systemet kan spela in ett meddelande i en bestämd röstbrevlåda.

1. Ring upp RBL-systemet
2. Om RBL-systemet har fler språkversioner, tryck på nummret för önskat språk.
3. Slå numret till den RBL du önskar att lämna ett meddelande.
4. Tala in ditt meddelande efter tonen
5. Tryck på 1 för att stoppa inspelningen.
6. Tryck på 2 för att acceptera
7. Tryck på 1 för att sätta privat status eller tryck på 2.

TIPS

Steg 3,6

När registreringsläget för återringning till sökare är tillåtet, kommer RBL-systemet att fråga efter ett återringningsnummer enligt gjord RBL-programmering; innan inspelning av meddelande, efter inspelning av meddelande eller efter val av brådskande meddelande.

« Please enter your callback number, You can enter up to digits.

1. Slå telefonnummret
2. Tryck på 2 för att acceptera

Steg 6

1. Kontrollera meddelandet
2. Acceptera
3. Spela in ett nytt meddelande
4. Lägga till
5. Radera och avsluta.

Ta emot meddelande från telefoner utan DTMF (toner)

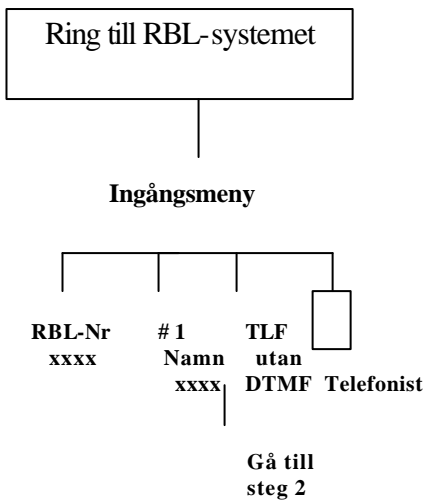

Om anroparen har en telefon utan DTMF- toner kan han inte anropa en specifik RBL. Om han ändå önskar att lämna ett meddelande, kommer han att bli kopplad till den Generella röstbrevlådan i systemet.

1. Ring upp RBL
2. Vänta ett ögonblick.
3. Tala in ditt meddelande efter tonen
4. Lägg på luren.

Kommentar:

Om du har lämnat ett meddelande från en telefon utan DTMF-toner kan du inte ändra eller ta bort meddelandet.

Ta emot meddelande på en extern telefon

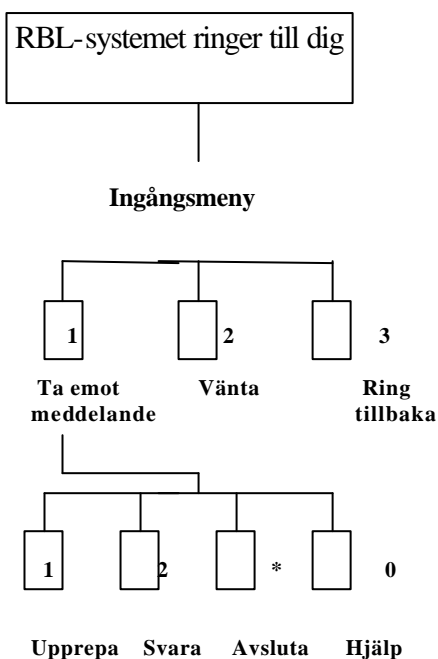

RBL-systemet kan lämna dig ett meddelande till en telefon istället för till röstbrevlådan.

1. Svara på anropet från RBL-systemet
2. Om RBL-systemet har fler språkversioner, tryck på önskat nummer.
3. Tryck på 1 för att ta emot meddelandet.
4. Ange ditt lösenord och tryck #. Meddelandet spelas upp.
5. Tryck på * för att avsluta.

TIPS

Steg 4

Om inget lösenord är angett, kan du lyssna till meddelandet med en gång.

Anger du fel lösenord tre gånger kan du inte lyssna av meddelandet och du hör följande besked från RBL-systemet

This message is from « SENDER » of « Company name ».

Please call « TELEPHONE NUMBER »

Extension number

To repeat press 1

*To end this call press **

Svara på meddelande sänt till en extern telefon

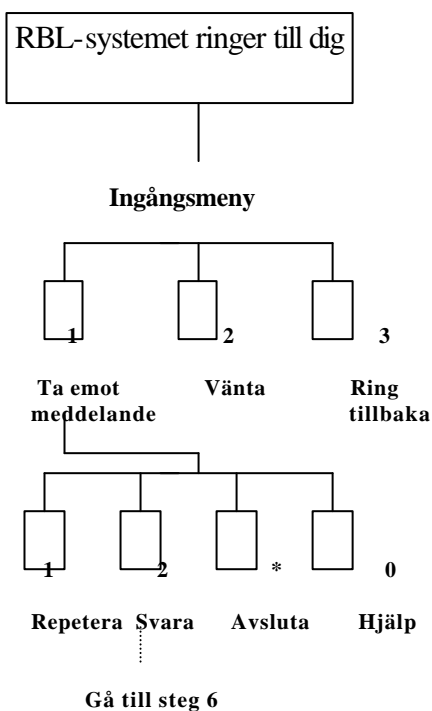

Du kan svara på ett externt sänt meddelande

- 1.** Svara på anropet från RBL-systemet
- 2.** Om RBL-systemet har fler språkversioner, tryck på önskat nummer.
- 3.** Tryck på 1 för att ta emot meddelande
- 4.** Ange ditt lösenord och tryck #
Meddelandet spelas upp.
- 5.** Tryck på 2 för att svara på meddelandet.
- 6.** Tala in önskat meddelande och tryck på 1
- 7.** Tryck på 2 för att acceptera
- 8.** Tryck på 1 för att sätta meddelandet som privat, annars tryck på 2.

Avsnitt 5

Konfigurera din röstbrevlåda

Detta avsnitt förklarar hur du kan programmera din röstbrevlåda efter eget önskemål.

Överföring av samtal till dig.....	Sid 31
Ange alternativa internnummer.....	Sid 32
Då du är upptagen eller inte kan svara.....	Sid 33
Röstbrevlåda eller intervjustervice vid ej svar.....	Sid 35
Spela in din personliga hälsning.....	Sid 36
Byte av lösenord.....	Sid 37
Spela in ditt namn.....	Sid 38
Lägga in medlemmar i en distributionslista.....	Sid 39
Lägga in namn på en distributionslista.....	Sid 40
Ta bort medlem ur en distributionslista.....	Sid 41
Aktivera meddelande väntar lampan på systemapparat.....	Sid 42
Varsel till externt telefonnummer.....	Sid 43
Programmera svarslängd för intervjustervice.....	Sid 45
Lägga in frågor för intervjustervice.....	Sid 46
Ta bort frågor för intervjustervice.....	Sid 47

Överföring av samtal till dig.

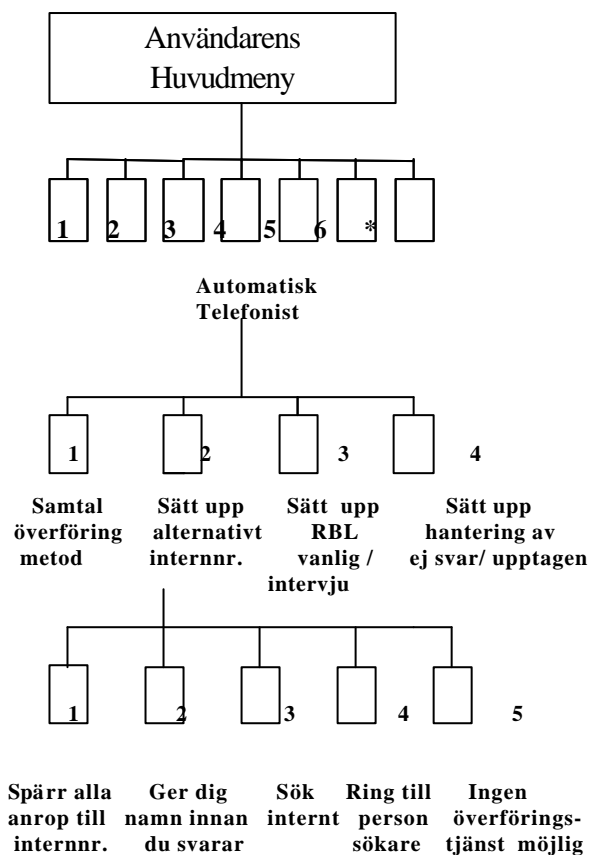

Kommentar:

Intersökning är endast möjligt om du har Panasonic KX-TD telefonväxel.

Du kan bestämma hur samtal som besvaras av RBL-systemet ska överföras till ditt interna telefonnummer.

1. Ring upp RBL-systemet och din röstbrevlåda
2. Tryck på 4 för Automatisk Telefonist
3. Tryck på 1 för att ange överförings status.
RBL-systemet upplyser om aktuellt status.
4. Tryck på siffran för önskad tjänst.
 1. Spärrar alla anrop till ditt internnummer.
 2. Annonserar namnet på personen som ringer dig innan du besvarar samtalen.
 3. Söker dig via systemapparatens högtalare.
 4. Ringer till din sökare och visar telefonnumret.
 5. Ringer direkt till ditt internnummer.

Ange alternativt internummer

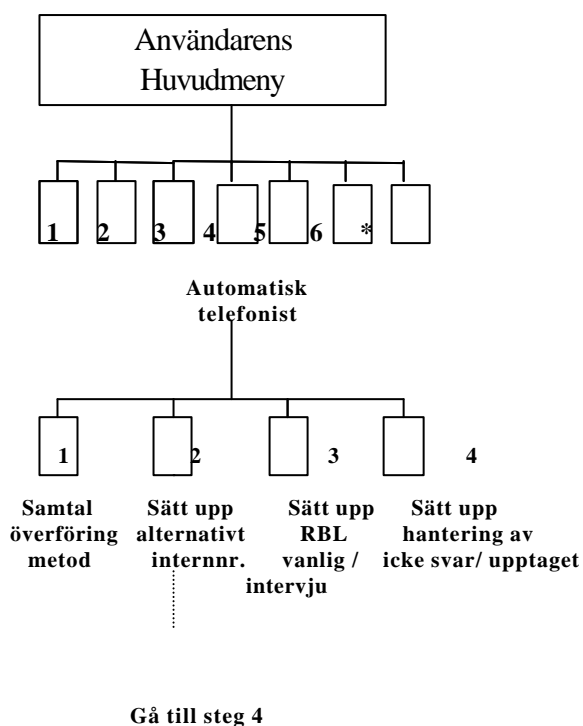

Kommentar:

Innehavaren av internumret du väljer bör vara en person du kan förlita dig på då denna person kommer att betjäna dina samtal och meddelanden när du inte är tillgänglig.

Denna tjänst fungerar endast om du har aktiverat funktionen Överföring till Alternativt Internnummer se sid

Du kan ange ett annat än ditt eget internummer för att svara på anrop och meddelanden till ditt internummer.

Detta internummer fungerar också som en personlig telefonist. Om en anropare trycker 0 när din personliga välkomsthälsning spelas upp blir samtalet överfört till detta internummer.

1. Ring upp RBL-systemet och din röstbrevlåda
2. Tryck på 4 för automatisk telefonist.
3. Tryck på 2 för att välja alternativt internummer.
4. Tryck på 1 för att ange internummer.
5. Slå internumret
RBL-systemet bekräftar internumret du har slagit.
6. Tryck 2 för att bekräfta.

Då du är upptagen eller inte kan svara

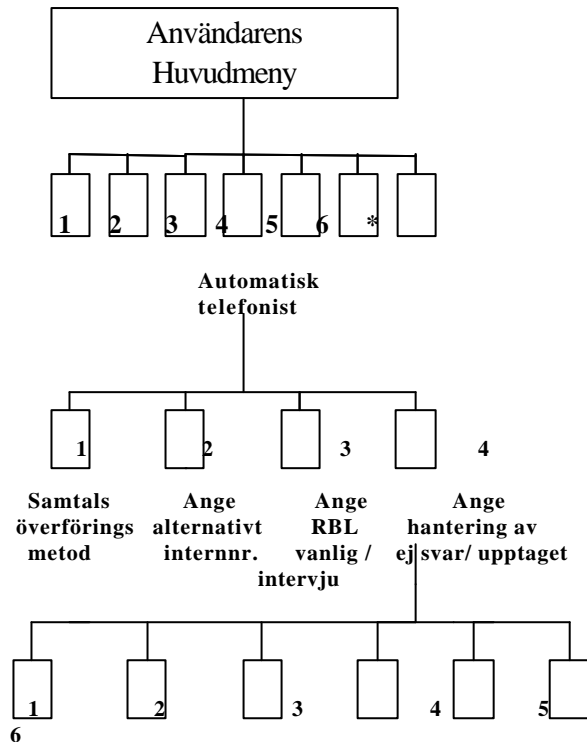

Lämna Retur ett medd. till telefonist	Överföring till alt. int.nr meny	Söka internt	Person sökare	Överföra till
---------------------------------------	----------------------------------	--------------	---------------	---------------

Kommentar:

Internsökning är endast möjligt om du har en Panasonic KX-TD telefonväxel.

Anroparen kan få något eller alla av följande sex alternativa meddelanden då samtal som har försökts överföras till ditt internummer är obesvarade eller du är upptagen. De olika möjligheterna är; låta anroparen lämna ett meddelande, överföra anroparen till ett alternativt internummer, söka internt, meddela RBL-innehavaren via personsökare, överföra samtalet till telefonist eller låta anroparen försöka ett annat internummer.

1. Ring upp RBL-systemet och din röstbrevlåda.
2. Tryck på 4 för automatisk telefonist
3. Tryck på 4 för att ange alternativ vid ej svar och upptaget

Tillåta anroparen att lämna meddelande

1. Tryck på 1
Du hör nuvarande status
2. Tryck 1 för att ändra eller 2 för att bekräfta (tillåtet / ej tillåtet)

Tillåta alternativt internummer

1. Tryck på 2
Du hör nuvarande status
2. Tryck 1 för att ändra eller 2 för att bekräfta (tillåtet/ ej tillåtet)

Tillåta intern sökning

1. Tryck på 3
Du hör nuvarande status
2. Tryck 1 för att ändra eller 2 för att bekräfta (tillåtet / ej tillåtet)

Tillåta personsökaranrop

- 1.** Tryck på 4
Du hör nuvarande status
- 2.** Tryck 1 för att ändra eller 2 för att bekräfta (tillåtet / ej tillåtet)

Tillåta överföring till telefonist

- 1.** Tryck på 5
Du hör nuvarande status
- 2.** Tryck 1 för att ändra eller 2 för att bekräfta (tillåtet / ej tillåtet)

Tillåta anroparen att återgå till inledningsmeddelandet

- 1.** Tryck på 6
Du hör nuvarande status
- 2.** Tryck 1 för att ändra eller 2 för att bekräfta (tillåtet / ej tillåtet)

Röstbrevlåda eller intervjustervice vid ej svar

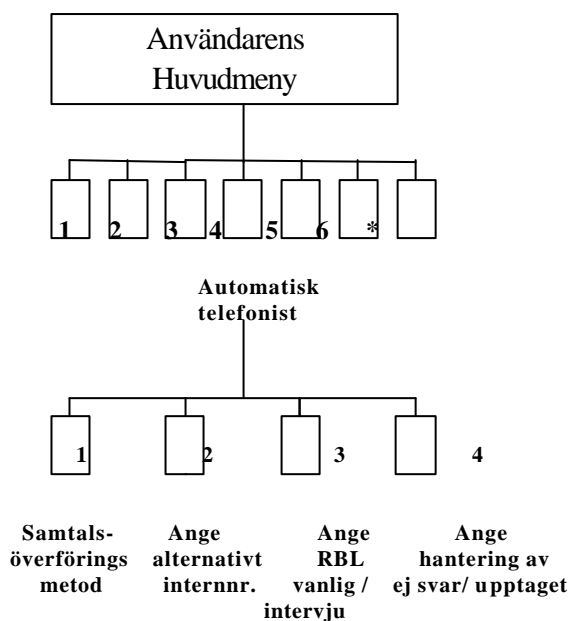

Kommentar:

För att använda intervjustervice måste System Manager först aktivera en röstbrevlåda för Intervjustervice.

De samtal du inte besvarar hanteras så som du har programmerat i « Då du är upptagen eller inte kan svara ». Om anroparen önskar lämna ett meddelande till dig kan du välja om anroparen ska komma till din vanliga RBL eller till intervjustervice.

1. Ring upp RBL-systemet och din röstbrevlåda.
2. Tryck på 4 för automatisk telefonist
3. Tryck på 3 för att välja mellan röstbrevlåda eller intervjustervice
4. Tryck på 1 för att växla mellan röstbrevlåda / intervjustervice

TIPS

Steg 4

Tryck på 2 för att bekräfta nuvarande status.

Spela in din personliga hälsning

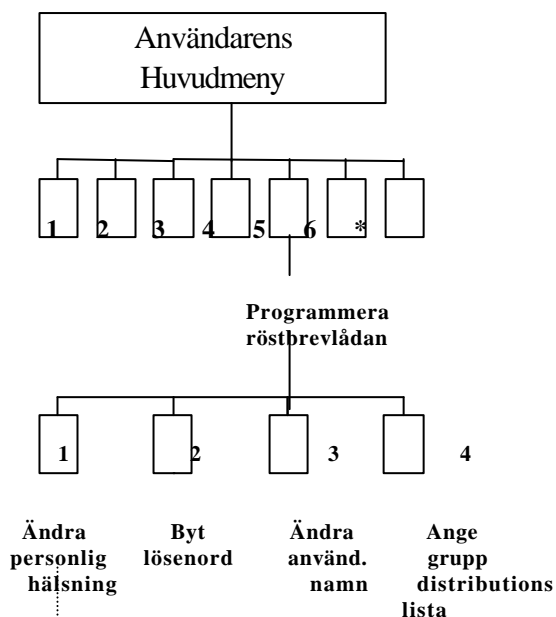

Gå till steg 4

Kommentar:

Du bör lägga in ditt namn och företag i dina personliga hälsningsmeddelande.

TIPS	
Steg 4	1 Hälsning vid ej svar 2 Hälsning vid upptaget 3 Hälsning vid nattkoppling
Steg 7	1 Lyssna på hälsningsmeddelande 2 Acceptera 3 Spela in ett nytt 4 Lägga till 5 Ta bort och avsluta
Steg 8	Du kan radera hälsningen genom att trycka på 3

När anroparen har kommit till din röstbrevlåda hör han din personliga hälsning. Du kan spela in tre olika hälsningsmeddelanden; Hälsning vid ej svar, hälsning vid upptaget, och hälsning vid nattkoppling.

RBL-systemet väljer det rätta beskedet.

1. Ring upp RBL-systemet och din röstbrevlåda.
2. Tryck på 5 för att programmera din röstbrevlåda.
3. Tryck på 1 för att lägga in ett personligt hälsningsmeddelande.
4. Tryck på 1-3 för att ändra det personliga hälsningsmeddelandet. RBL-systemet spelar upp det nuvarande meddelandet.
5. Tryck på 1 för att spela in ett nytt hälsningsmeddelande.
6. Tala in det nya hälsningsmeddelandet och tryck på 1.
7. Tryck på 2 för att acceptera.
8. Bekräfta ditt val och tryck på 2 för att acceptera.

Byte av lösenord

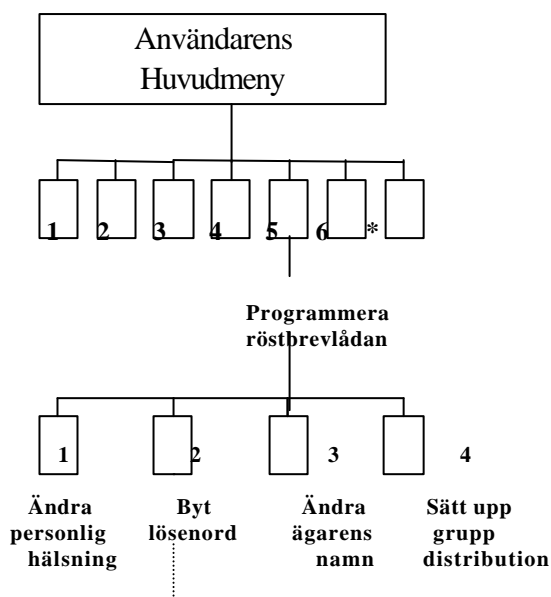

Gå till steg 4

Kommentar:

Om du glömmer ditt lösenord kan System Manager ta bort detta och du kan lägga in ett nytt.

Du kan välja att skydda din röstbrevlåda genom att använda ett lösenord. Lösenordet kan vara max 8 siffror långt och bestå av siffrorna 0-9. Du kan byta lösenord efter eget önskemål.

- 1.** Ring upp RBL-systemet och din röstbrevlåda.
- 2.** Tryck på 5 för att programmera din röstbrevlåda.
- 3.** Tryck på 2 för att ändra lösenord.
- 4.** Tryck på 1 för att ange lösenord.
- 5.** Slå lösenordet och tryck på # RBL-systemet spelar upp lösenordet.
- 6.** Tryck på 2 för att acceptera.

Spela in ditt namn

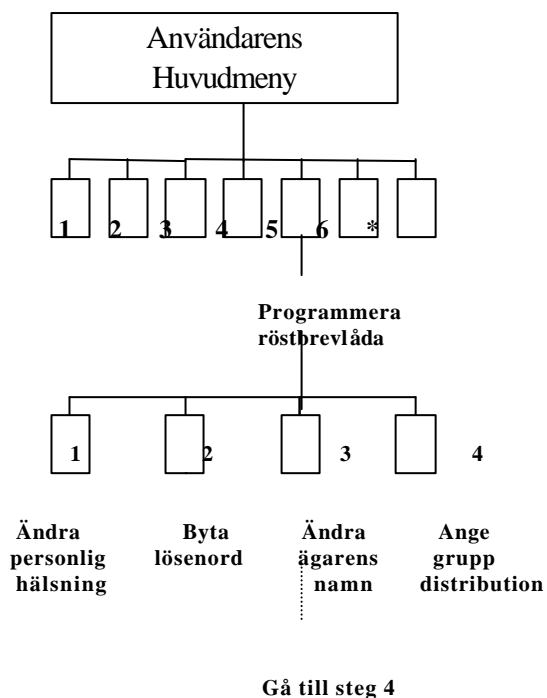

Kommentar:

Om ditt namn redan är inspelat, spelar RBL-systemet upp namnet. Du kan byta genom att spela in ett nytt namn.

Denna inspelning spelas upp för anroparen. Detta bekräftar för anroparen att han har kommit till rätt röstbrevlåda. Anroparen kan också slå in de tre eller fyra första bokstäverna i innehavarens efternamn, RBL-systemet spelar då upp en lista med namn från vilka anroparen kan välja.

1. Ring upp RBL-systemet och din röstbrevlåda.
2. Tryck på 5 för att programmera din röstbrevlåda.
3. Tryck på 3 för att spela in namn.
4. Tryck på 1 för att spela in ett nytt namn.
5. Spela in ditt namn och tryck på 1. RBL-systemet spelar upp namnet.
6. Tryck på 2 för att acceptera.

TIPS

Steg 4

Du kan acceptera befintligt användarnamn genom att trycka på 2

Du kan radera namnet genom att trycka på 3

Lägga in medlemmar i en distributionslista

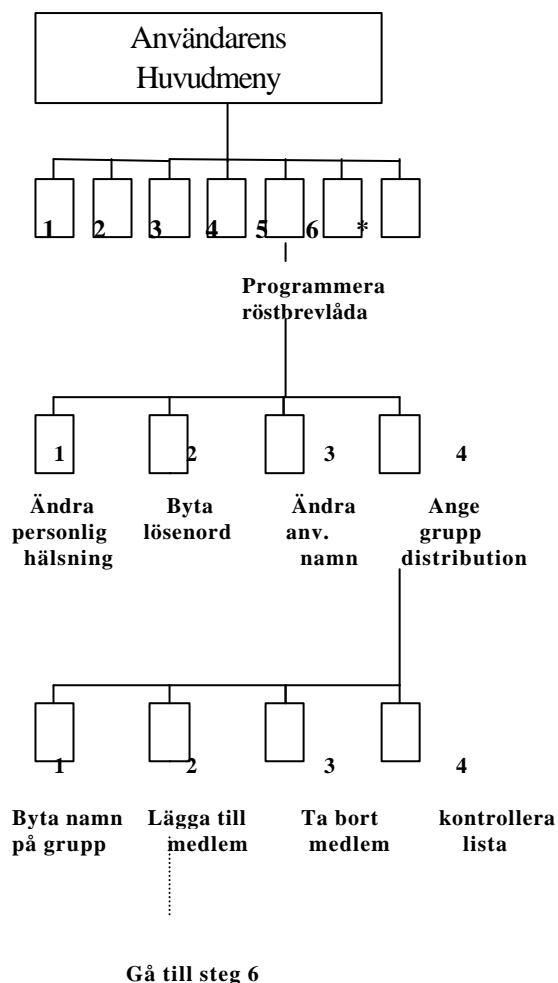

Du kan upprätta en distributionslista för att skicka eller överföra ett meddelande till en grupp av röstbrevlådor med en enkel operation. Du kan lagra upp till 4 grupper med max 20 medlemmar per grupp.

1. Ring upp RBL-systemet och din röstbrevlåda.
2. Tryck på 5 för att programmera din röstbrevlåda.
3. Tryck på 4 för att välja upprätta gruppdistribution.
4. Slå gruppnummer 1-4
5. Tryck på 2 för att lägga till medlemmar.
6. Slå numret till den röstbrevlåda du vill lägga in i gruppen.
7. Tryck på 2 för att lägga till röstbrevlådenumret.
8. Tryck på 2 för att avsluta.

TIPS

Steg 7

Du kan ändra ett RBL-nummer genom att trycka på 1

Du kan avsluta genom att trycka på *

Steg 8

Du kan fortsätta att lägga till medlemmar om du trycker på 1

Lägga in namn på en distributionslista

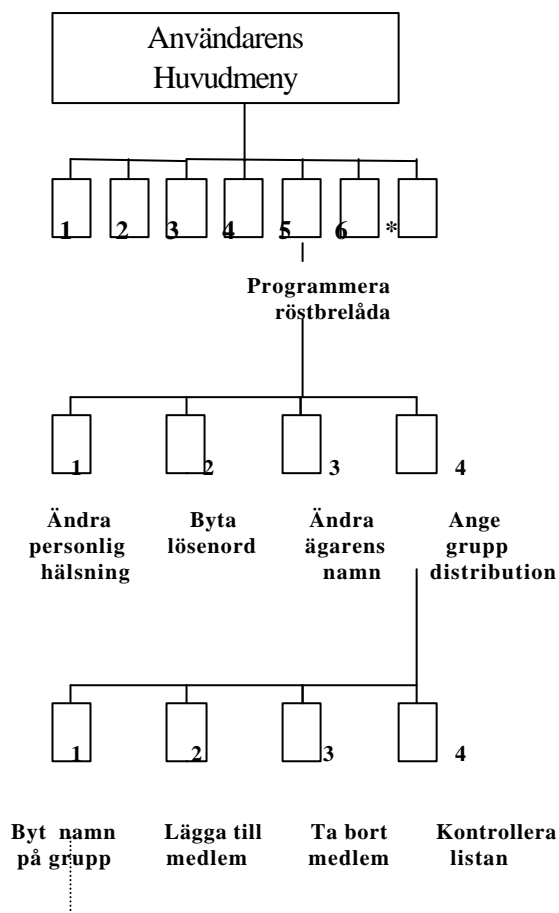

RBL-systemet spelar upp namnet på den distributionslista du väljer.

1. Ring upp RBL-stsystemet och din röstbrevlåda.
2. Tryck på 5 för att programmera din röstbrevlåda.
3. Tryck på 4 för att välja Upprätta Gruppdistribution.
4. Slå in gruppnummer 1-4
5. Tryck på 1 för att spela in namn.
6. Läs in namnet och tryck på 1
7. Tryck på 2 för att acceptera.

TIPS

Steg 5,6

Om du redan har spelat in ett gruppnamn, tryck 1 för att ändra namn, därefter spela in ett nytt.

Steg 7

Du kan radera ett namn genom att trycka på 3

Ta bort medlem ur en distributionslista

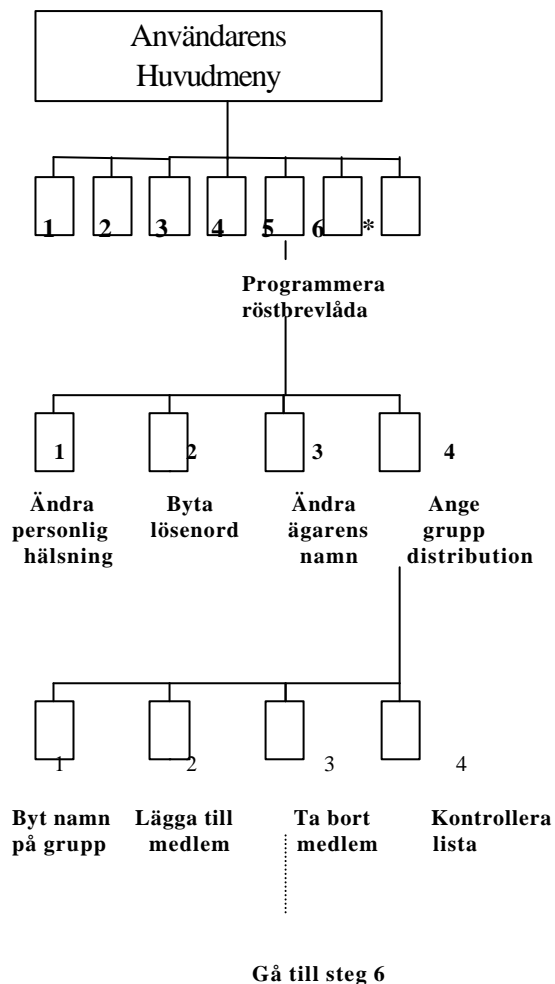

1. Ring upp RBL-systemet och din röstbrevlåda.
2. Tryck på 5 för att programmera din röstbrevlåda.
3. Tryck på 4 för att välja Upprätta Gruppdistribution
4. Slå in gruppnummer 1-4
5. Tryck på 3 för att ta bort medlemmar.
6. Tryck på 2 för att ta bort en medlem
7. Tryck på 1 för att ta bort röstbrevlådenumret.

TIPS

Steg 6

Du kan ta bort alla genom att trycka på 1

Steg 7

Du kan behålla röstbrevlådan och spela upp nästa brevlåda genom att trycka på 2

Aktivera meddelande väntar lampan på system-apparaten

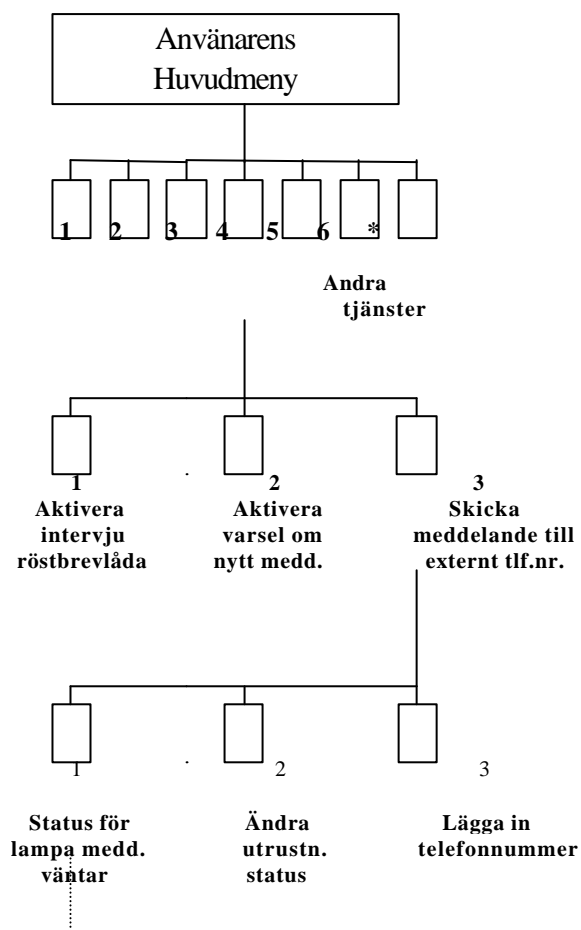

Gå till steg 6

När du får ett nytt meddelande tänds meddelandelampan på din systemtelefon.

- 1.** Ring upp RBL-systemet och din röstbrevlåda.
- 2.** Tryck på 6 för andra tjänster.
- 3.** Tryck på 2 för att slå av / på meddelande väntar lampan.
- 4.** Tryck på 1 för att ändra.
- 5.** Tryck på 1 för att ändra status eller tryck på 2 för att acceptera.

Varsel till externt telefonnummer

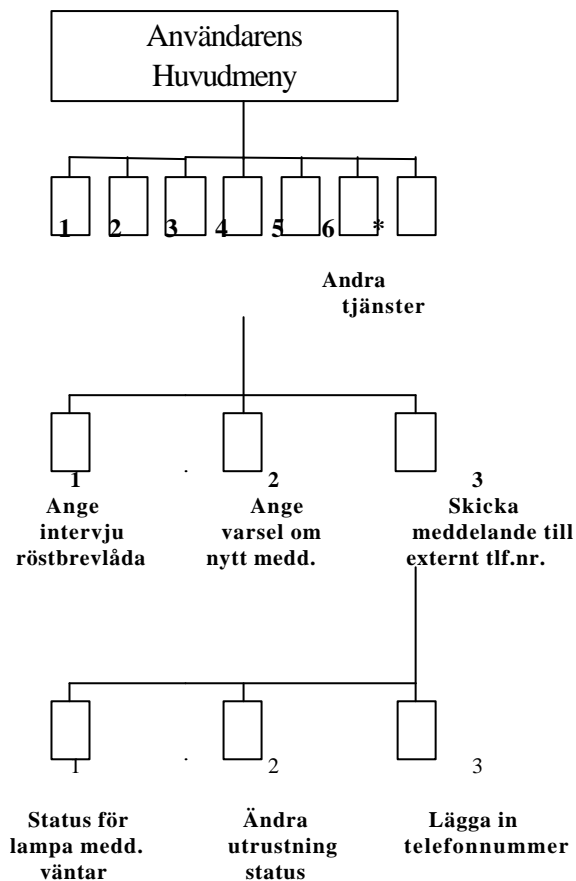

RBL-systemet ringer ett förbestämt telefonnummer när ett meddelande har lämnats i din röstbrevlåda.

RBL-systemet kan anropa din personsökare och visa anroparens telefonnummer för återringning. För att detta ska fungera måste det lagrade numret till sökaren innehålla Display Sökare kommando.

För varje utrustning kan anges status som; tillåtet, ej tillåtet, eller tillåtet enligt schema. För att ange "Tillåtet enligt schema" kontakta System Manager.

1. Ring upp RBL-systemet och din röstbrevlåda
2. Tryck på 6 för andra tjänster
3. Tryck på 2 för att ange varsel till externt telefonnummer
4. Tryck på 2 för att ändra status.
5. Ange utrustningens nummer.
6. Tryck 1-3 för att välja status.

TIPS

Steg 6 .
1.Schema (tillåtet enligt schema)
2. Kontinuerligt (tillåtet hela dagen)
3.Ej i bruk (ej tillåtet)

Programmera svarslängd för intervjustervice

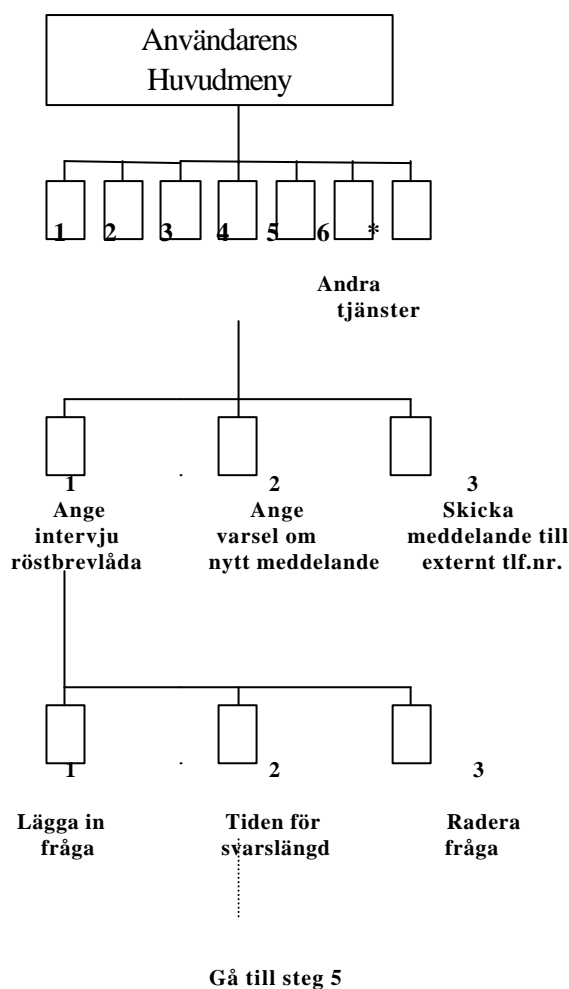

Kommentar:

Alla röstbrevlådor kan innehålla en intervjubrevlåda. System Manager kan tilldela intervjubrevlådor.

TIPS

Steg 5

Du kan gå till nästa fråga genom att trycka 2 och föregående fråga genom att trycka 3.

Du kan hoppa till önskad fråga genom att trycka 4, frågenummer och #.

En intervjuröstbrevlåda spelar upp förinspelade frågor till anropare och spelar in deras svar. Du kan spela in upp till tio frågor och ange svarslängden från 4 till 32 sekunder. Svaren lagras i din röstbrevlåda.

1. Ring upp RBL-systemet och din röstbrevlåda.
2. Tryck på 6 för andra tjänster.
3. Tryck på 1 för att programmera intervjustervice .
4. Tryck på 2 för att ange svarslängd RBL-systemet spelar upp första frågan om den finns inspelad.
5. Tryck på 1 för att ändra tiden för fråga nr. 1 RBL-systemet anger längden om den finns inlagd.
6. Tryck på 1 för att ändra tiden.
7. Tryck på 1 för 4 sekunder, 2 för 8 sekunder, 3 för 16 sekunder eller 4 för 32 sekunder. RBL-systemet bekräftar ditt val.
8. Tryck på 2 för att acceptera. RBL-systemet spelar upp nästa fråga om det finns flera.
9. Repetera steg 5-8 för varje fråga.

Ta bort frågor från intervjustervice.

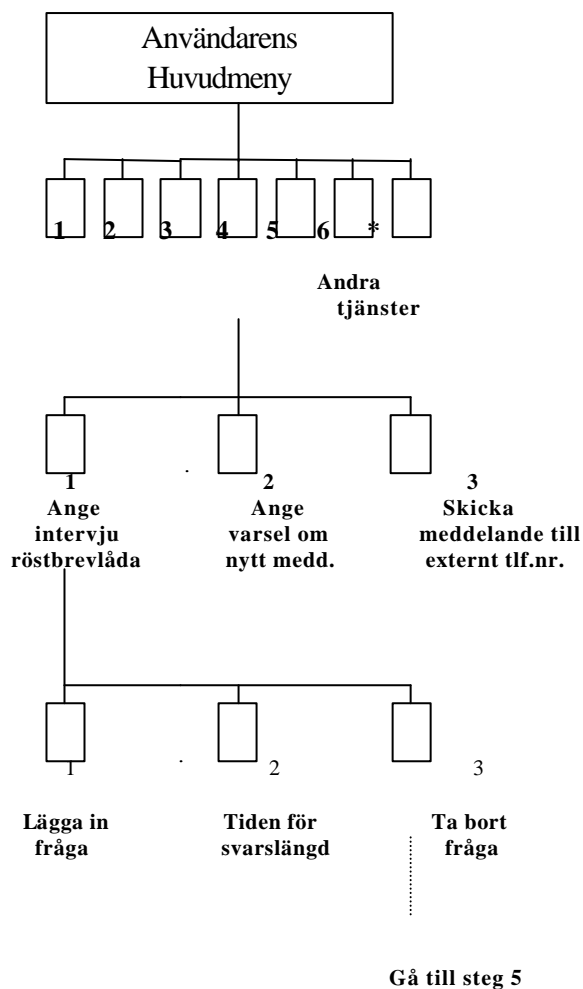

1. Ring upp RBL-systemet och din röstbrevlåda.
2. Tryck på 6 för andra tjänster.
3. Tryck på 1 för att programmera intervjustervice.
4. Tryck på 3 för att ta bort fråga RBL-systemet spelar upp fråga 1.
5. Tryck på 1 för att ta bort fråga 1. RBL-systemet spelar upp nästa fråga.
6. Repetera steg 5

TIPS

Steg 5

Du kan gå till nästa fråga genom att trycka på 2 och föregående fråga genom att trycka på 3.
Du kan välja vilken fråga som helst genom att trycka på 4, frågenummer och #.

